

Vaskemanual

med vedligeholdelsesinformation
for Netti manuelle kørestole

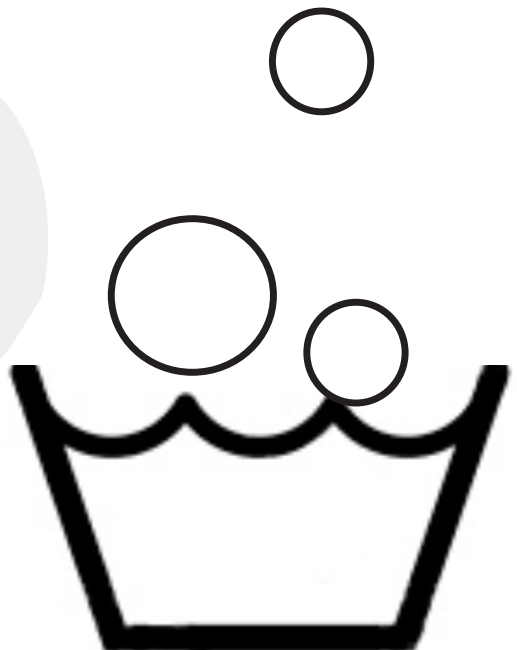

VASKEMANUAL FOR NETTI MANUELLE KØRESTOLE

Alu Rehab er stolte af at producere kørestole, som er komfortable og sikre i brug både for bruger og hjælper. Vi fremstiller holdbare kørestole, som kan anvendes og genbruges i mange år, hvis de vedligeholdes korrekt.

Alu Rehab arbejder for at reducere miljøbelastningen gennem materialevalg, udvikling, produktion, affaldshåndtering og vedligeholdelse.

Vi ved, at det bedste for miljøet er, at kørestole bruges og genbruges så længe som muligt. Ved endt brug er stolen forberedt til genbrug af materialer.

Derfor har vi udarbejdet denne vaske- og genbrugsmanual for at gøre det nemt at vedligeholde og reparere Netti kørestole og sikre lang levetid.

Reservedele, lak, nye puder og hjul kan købes hos Alu Rehab, så selv en slidt kørestol kan sættes i stand og genbruges.

Tak for dit valg af et Netti produkt fra Alu Rehab.

Alle Netti rullestoler er testet af akkrediteret testlaboratorie i Tyskland og opfylder kravene i standarden EN-12183.

Netti kørestole er crashtestede og opfylder kravene i standard ISO 7176-19 for brug som sæde i et køretøj.

HVORFOR REGELMÆSSIG VASK?

Der er tre hovedårsager:

Sikre et pænt og værdigt udseende for brugeren
Opretholde teknisk kvalitet og funktion
Forebygge spredning af bakterier og smitte
Det er 3 hovedgrunner for å holde en rullestol ren:

Rengøringsniveauer

Afhænger af antal brugere og miljøet hvor stolen bruges:

Privat brug – én bruger

Institution – én bruger ad gangen

Institution – hyppigt brugerskift

Hospital – hyppigt brugerskift og høj smitterisiko.

ØGED KRAV TIL RENGØRING

Det øgede antal infektioner med multiresistente bakterier har i de senere år ført til et øget behov for rengøring og desinfektion af hjælpemidler.

Den mest almindelige og mest skånsomme desinfektion af en kørestol opnås ved at tørre hele stolen af med en klud eller serviet fugtet med hydrogenperoxid eller et andet godkendt flydende desinfektionsmiddel.

Dette udføres efter, at produktet først er rengort med sæbe og vand.

Hvis det på hospitaler og institutioner er nødvendigt at vaske en Netti kørestol i vaskemaskine, skal kørestolen først adskilles, før den sættes i vaskemaskinen.

Efter vask skal stolens aksler og lejer olieres og smøres, før stolen samles igen og tilpasses en ny bruger.



Forbudssymbol. Det er ikke muligt at fremsætte krav om garantiydelse, hvis disse forbud ikke overholdes.



Advarselssymbol. Dette symbol angiver, at det er nødvendigt at gå forsigtigt frem.



Symbol for vigtige oplysninger.



Symbol for værktøj.

INDHOLD

Vaskevejledningen er opdelt i 4 rengøringsniveauer afhængigt af rengøringsbehovet.

NIVEAU 1: ÉN BRUGER – PRIVAT BRUG

Kørestol	Side 4
Siddesystem	Side 4

NIVEAU 2: ÉN BRUGER - INSTITUTION

Kørestol	Side 5
----------------	--------

NIVEAU 3: HYPPIGT BRUGERSKIFT - INSTITUTION

Kørestol	Side 6
----------------	--------

NIVEAU 4: HYPPIGT SKIFTE AF BRUGERE - HOSPITAL

Kørestol - håndvask	Side 7
Kørestol - maskinvask	Side 8

VEDLIGEHODELSE

Ramme	side 9
Hjul	side 9
Armlæn.....	side 10
Ryglæn	side 10
Kørehåndtag /kubbebøjle.....	side 10
Hovedstøtte	side 10
Sædeenhed	side 11
Ryg og tilt mekanisme	side 11
Benstøtter	side 11
Bremser	side 11
Tipsikringer	side 11
Generelle oplysninger.....	side 11

FUNKTIONSKONTROL

Funktionskontrol.....	side 12
-----------------------	---------

KVITTERING

Underskrift for udført kontrol	side 14
--------------------------------------	---------

Denne vaskemanual kan downloades fra vores hjemmeside: my-netti.com

FREKVENS: 2 GANGE OM MÅNEDEN ELLER OFTERE - EFTER BEHOV

1. Fjern rygpude, siddpude og nakkestøtten. Markér pudernes placering. Efter vask skal de sættes tilbage i samme position. Puderne rengøres i henhold til mærkaten og vaskeanvisningen nedenfor.
2. Vask kørestolen med en svamp og mildt sæbevand. Undgå, at hverken sædeplade eller ryg-velcroen bliver gennemblødt. Vi anbefaler brug af miljøvenlig mild sæbe og affedtningsmiddel.
3. Skyl kørestolen grundigt med rent vand for at fjerne alle sæberester.
4. Brug sprit til at fjerne pletter, der sidder fast.
5. Lad stolen tørre ved stuetemperatur. Rammen kan poleres med bilvoks.
6. Brug en pincet til at fjerne snavs fra aksler og hjul, inden de smøres.

 **Brug ikke højtryksrensere, da vandtrykket kan beskadige lejer, låse, gas cylindere, sædeplade og etiketter.**
RENGØRING af sidde- og rygpuder

 **Af hygiejnehensyn anbefales det at udskifte alle polstrede dele, når en ny bruger overtager stolen.**

 **Hvis den tidligere bruger havde infektioner – eventuelt med multiresistente bakterier – er det påkrævet at udskifte alle polstrede dele med nye.**

 **Følg altid vaskeanvisningerne på etiketterne på puder og betræk. Tabellen nedenfor giver et overblik over de mest anvendte Netti-puder. Brug vaskepose til betrækene – velcrolukningen kan medføre ekstra slid ved vask. Velcrolukning / Velcro "HAN" kan rengøres med en stålfilbørste.**

	UNO Seat/Netti Contour	Netti Sit
KERNE		
Vask	Håndvask 40°C	Håndvask 40°C
Desinficering	Virkon S*	Virkon S*
Tørring	Tørretumbles, Lufttørres stående	Tørretumbles, Lufttørres stående
MELLEMBETRÆK	ikke standard	
Vask		Maskinvaskes 70°C, Tørres af med sæbe og vand
Tørring		Centrifugering / lufttørring. Tørretumbler op til 80°C
BETRÆK		
Vask	Maskinvaskes 70°C	Maskinvaskes 70°C
Tørring	Tørretumbles maks. 80°C	Tørretumbles maks. 80°C

Virkon S*. Fjern synligt snavs, spray på det snavsede område af overfladen, vent 1–2 minutter og tør af.

	Alle Alu Rehabs rygpuder kan rengøres på samme måde
KERNE	
Vask	Vaskes ikke
Desinficering	Virkon S*
Tørring	STørretumbles, Lufttørres stående
BETRÆK	Rygpuder leveres med Easy Care eller 3D betræk
Vask	Maskinvask 70°C.
Tørring	Easy Care, 3D: Centrifugering / lufttørring. Tørretumbler op til 80°C.

FREKVENS: 2 GANGE OM MÅNEDEN ELLER OFTERE - EFTER BEHOV

1. Fjern rygpude, siddepude og nakkestøtten. Markér pudernes placering. Efter vask skal de sættes tilbage i samme position. Puderne rengøres i henhold til mærkaten og vaskeanvisningen nedenfor.
2. Vask kørestolen med en svamp og mildt sæbevand. Undgå, at hverken sædepladen eller rygvel croen bliver gennemblødt. Vi anbefaler brug af miljøvenlig mild sæbe og affedtningsmiddel.
3. Skyl kørestolen grundigt med rent vand for at fjerne alle sæberester.
4. Brug sprit til at fjerne pletter, der sidder fast.
5. Lad stolen tørre ved stuetemperatur. Rammen kan poleres med bilvoks.
6. Brug en pincet til at fjerne snavs fra aksler og hjul, inden de smøres.



Desinfektion: Tør hele kørestolen over med en fugtet klud med hydrogenperoxid eller et godkendt desinfektionsmiddel efter at den er blevet vasket.



Brug ikke højtryksrensere, da vandtrykket kan beskadige lejer, låse, gas cylindere, låse, gas cylindere, sædeplade og etiketter.

RENGØRING AF SIDDE- OG RYGPUDER

Af hygiejnehensyn anbefales det at udskifte alle polstrede dele, når en ny bruger overtager stolen.



Hvis den tidligere bruger havde infektioner – eventuelt med multiresistente bakterier – er det påkrævet at udskifte alle polstrede dele med nye.

Følg altid vaskeanvisningerne på etiketterne på puder og betræk. Tabellen nedenfor giver et overblik over de mest anvendte Netti-puder.

Brug vaskepose til betrækene – velcrolukningen kan medføre ekstra slid ved vask.



Velcrolukning / Velcro "HAN" kan rengøres med en stålfilbørste.

NIVEAU 3 **RENGØRINGSPROCEDURE FOR KØRESTOLE** VED HYPPIGT BRUGERSKIFTE - INSTITUTION

FREKVENNS: VED HVER NY BRUGER ELLER MINIMUM 2 GANGE OM MÅNEDEN

1. Fjern rygpude, siddepude og nakkestøtten. Markér pudernes placering. Efter vask skal de sættes tilbage i samme position. Puderne rengøres i henhold til mærkaten og vaskeanvisningen nedenfor.
2. Vask kørestolen med en svamp og mildt sæbevand. Undgå, at hverken sædepladen eller rygvælcroen bliver gennemblødt. Vi anbefaler brug af miljøvenlig mild sæbe og affedtningsmiddel.
3. Skyl kørestolen grundigt med rent vand for at fjerne alle sæberester.
4. Brug sprit til at fjerne fastsiddende pletter.
5. Tag hjulene af, vend stolen på hovedet og lad den tørre ved stuetemperatur, før akslerne smøres og olieres. Rammen kan poleres med bilvoks.
6. Brug en pincet til at fjerne snavs fra aksler og hjul, inden de smøres.
7. Saml stolen og tilpas alle komponenter til den nye bruger. Udskift beskadigede eller manglende dele. Se vedligeholdelsesbeskrivelsen senere i denne manual for flere detaljer.



Oplysninger om, hvordan stolen tilpasses en bruger, findes i stolens brugermanual og kan downloades fra vores hjemmeside my-netti.com



Desinfektion: Når stolen er vasket, aftørres hele kørestolen med en klud fugtet med hydrogenperoxid eller et velkendt desinfektionsmiddel.



Brug ikke højtryksrensere, da vandtrykket kan beskadige lejer, quickrelease- låse, gas cylinderer, sædeplade og etiketter.

RENGØRING AF SIDDE- OG RYGPUDER



Af hygiejnehensyn anbefales det at udskifte alle polstrede dele, når en ny bruger overtager stolen.



Hvis den tidligere bruger havde infektioner – eventuelt med multiresistente bakterier – er det påkrævet at udskifte alle polstrede dele med nye.

Følg altid vaskeanvisningerne på etiketterne på puder og betræk. Tabellen på side 4 giver et overblik over de mest anvendte Netti-puder.

Brug vaskepose til betrækkene – velcroen kan give ekstra slid under vask.



Borrelås/velcro "HAN" kan rengøres med en stålfilbørste.

NIVEAU 4 A RENGØRINGSPROCEDURE AF KØRESTOLE

HYPPIGT SKIFTE AF BRUGERE – HOSPITALER

FREKVENNS: FOR HVER NY BRUGER ELLER MINDST 2 GANGE OM MÅNEDEN

HÅNDVASK-PROCEDURE:

1. Fjern rygpude, siddepude og nakkestøtten. Marker pudernes placering. Efter vask skal de lægges tilbage i samme position. Puderne rengøres i henhold til mærkatene og vaskeanvisningen nedenfor.
2. Vask kørestolen med en svamp og mildt sæbe. Undgå, at hverken sædepladen eller rygvælcroen bliver gennemblødt. Vi anbefaler brug af miljøvenlig mild sæbe og affedningsmiddel.
3. Skyl kørestolen grundigt med rent vand for at fjerne alle sæberester.
4. Brug sprit til at fjerne genstridige pletter.
5. Tag hjulene af, vend stolen på hovedet, lad den tørre ved stuetemperatur, før akslerne smøres, og lad den smøres. Rammen kan poleres med bilvoks.
6. Brug en pincet til at fjerne snavs fra aksler og hjul, før de smøres.
7. Monter stolen og tilpas alle komponenter til den nye bruger. Udskift beskadigede eller manglende dele. Se vedligeholdelsesbeskrivelsen senere i denne vejledning for yderligere oplysninger.



Oplysninger om, hvordan kørestolen skal tilpasses en bruger, findes i kørestolens brugervejledning og kan downloades fra vores hjemmeside my-netti.com



Desinfektion: Tør hele kørestolen af med en klud fugtet med hydrogenperoxid eller et godkendt desinfektionsmiddel, efter at den er blevet vasket.



Brug ikke højtryksspuler, da vandtrykket kan beskadige lejer, låse, gas cylindere, sædeplade og etiketter.

RENGJØRING AF SIDDE- OG RYGPUDER



Af hygiejnemæssige årsager anbefales det at udskifte alle polstrede dele, når en ny bruger overtager stolen.



Hvis den tidligere bruger havde infektioner – eventuelt med multiresistente bakterier – er det påkrævet at udskifte alle polstrede dele med nye.

Følg altid vaskeanvisningerne på etiketterne på puder og betræk. Tabellen på side 4 giver et overblik over de mest anvendte Netti-puder.

Brug vaskepose til betrækkene – velcroen kan give ekstra slid under vask.



Borrelås/velcro "HAN" kan rengøres med en stålfilbørste.

NIVEAU 4 B **RENG ØRINGPROCEDURE AF KØRESTOLE** HYPPIGT SKIFTE AF BRUGERE – HOSPITALER

FREKVENNS: FOR HVER NY BRUGER ELLER MINDST 2 GANGE OM MÅNEDEN MASKINVASK-PROCEDURE:

1. Fjern rygpude, siddepude og nakkestøtten. Puderne rengøres i henhold til mærkaten og vaskeanvisningen nedenfor.
2. Fjern de højdejusterbare skubbehåndtag, sædepladen (hvis den er af træ) og armlænene før vask. Sædepladen af polycarbonat tåler maskinvask og må ikke afmonteres. Delene vaskes med en svamp og mildt sæbevand uden for vaskemaskinen.
3. Sæt kørestolen i vaskeanlægget og vask den. Maks. temperatur 70 grader og 10 minutter.
4. Efter endt maskinvask: tag hjulene af, vend stolen på hovedet og lad den tørre ved stuetemperatur, før akslerne smøres og olieres. Rammen kan poleres med bilvoks.
5. Brug en pincet til at fjerne snavs fra aksler og hjul, før de smøres.
6. Monter stolen og tilpas alle komponenter til den nye bruger. Udskift beskadigede eller manglende dele. Se vedligeholdelsesbeskrivelsen senere i denne vejledning for yderligere oplysninger.

RENGØRING AF SIDDE- OG RYGPUDER



Af hygiejnemæssige årsager anbefales det at udskifte alle polstrede dele, når en ny bruger overtager stolen.



Hvis den tidligere bruger havde infektioner – eventuelt med multiresistente bakterier – er det påkrævet at udskifte alle polstrede dele med nye.



Følg altid vaskeanvisningerne på etiketterne på puder og betræk. Tabellen på side 4 giver et overblik over de mest anvendte Netti-puder.
Brug vaskepose til betrækene – velcrolukningen kan forårsage ekstra slid ved vask.



“Male” part of the Velcro can be cleaned with a steel file brush.

PROCEDURE FOR GENBRUK AV KØRESTOLE

Inden du påbegynder kontrol og eftersyn, er det en stor fordel at placere kørestolen på et løftebord for at opnå en korrekt arbejdsstilling og undgå unødvendige løft. Brug værktøj af høj kvalitet, og hav brugervejledningen ved hånden. Rengør først kørestolen – se rengøringsvejledningen på forrige side. Svære pletter, der sidder tilbage efter rengøringen, fjernes med sprit. Stolen skilles ad ned til rammen, så den står på tipsikringerne. Det vil sige, at puder, nakkestøtte, benstøtter, drivhjul, svinghjul, armlæn og eventuelt ekstraudstyr fjernes.

RAMME

Rammen kontrolleres for eventuelle deformationer, brud, skader, ridser og manglende skruer, bolte og møtrikker. Slidte dele udskiftes og smøres, så standarden teknisk set bliver som ny. Deformeret ramme og dele kasseres.

DRIVHJUL

Drivhjul og drivringe kontrolleres. Deformerede hjul skal kasseres. Hjulene vaskes med sprit. Fælgene rengøres, og dækkene kontrolleres for skader, slitage og eventuelle revner. Om nødvendigt skal dækkene udskiftes. Quick release/drivhjulssakse smøres med olie. Kontroller, at quick release låser hjulet i monteret tilstand. Dette kontrolleres således: Før quick releasen ind i navet ved at trykke knappen quick release ind, slip knappen og træk i drivhjulet, som da skal sidde fast.

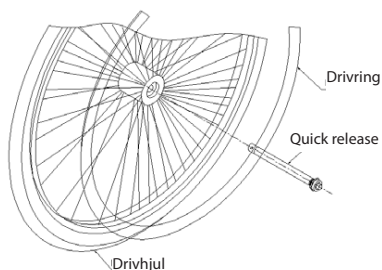

SVINGHJUL OG FORGAFFEL

Forgaffelen rengøres med sprit. Quick release/akslen smøres med olie og kontrolleres for slør. Hvis der er slør i fastgørelsen af quick release/akslen, skal denne afmonteres, rengøres med sprit og monteres igen med gevindlim (fuld låsning), så forgaffelen låses fast i lejehuset. Svinghjulene afmonteres fra forgaffelen for rengøring af akslen. Hjulene rengøres med sprit og kontrolleres for slør i lejet. Ved slør eller stor slitage skal svinghjulene udskiftes. Kontroller, at quick releasen låser hjulet i monteret tilstand (se brugermanualen for detaljer). Kontroller, at lejehuset er monteret lodret i forhold til underlaget for at opnå korrekte køreegenskaber (se brugermanualen for detaljer).

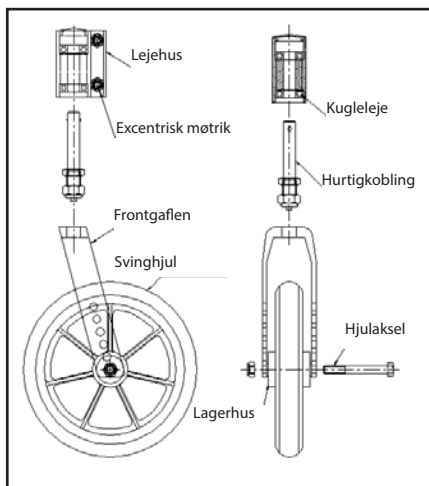

• ARMLÆN - NETTI III/NETTI V

Kontroller, at låsesporet er rent. Kontroller, at positionsskruen er monteret og sidder i den rigtige position. Kontroller, at armlænspolster er monteret med 2 skruer, og stram dem om nødvendigt. Armlænspostret kan skubbes frem og tilbage; sørg for, at den sidder ens på begge armlæn. Sæt armlænet på plads i armlænsbeslaget på kørestolsrammen. Juster fastgørelsesskruerne på armlænsbeslaget, indtil sløret er fjernet.

• ARMLÆN NETTI 4U

Sørg for, at låse- og udløsermekanismen fungerer. Kontroller, at dybde-/længdejusteringen af armlænspositrene fungerer. Stram skruerne.

• SKUBBEGREB

Kontroller, om der er skader på gummi- og kørehåndtagene, og udskift dem, hvis de er slidte. Kontroller, at sikkerhedsskruen på kørehåndtagene er monteret, og at føringen til kørehåndtaget med klembeslaget ikke er deformeret.

 Hvis skubbegrebene med bøsning er beskadiget, skal hele betjeningshåndtaget udskiftes.

• SKUBBØJLE

Kontroller alle skruer og fastgørelser. Løse skruer skal skrues ud, rengøres med sprit og derefter monteres med gevindlim (fuld fastgørelse). Kontroller, at udløsergreb til tilt- og recline er korrekt mærket med symboler. Udløsergreb/ratt skal kontrolleres og udskiftes efter behov. Hvis forkert rengøring har beskadiget kørehåndtag eller bøjle, skal disse udskiftes med nye.

• RYGLÆN

Kontroller velcro-ryggen for skader i sømme og låse. Rengør velcro om nødvendigt med en fugtig klud. Velcro "han" kan rengøres med en stålbørste. Sikkerhedsbånd strammes.

• HOVEDSTØTTE

Hovedstøtten kontrolleres for ridser samt for snavs og forurening. Det anbefales at skifte til en ny hovedstøtte, når kørestolen får en ny bruger. Skruer og håndtag smøres med olie. Alle justeringshåndtag og -greb kontrolleres og udskiftes efter behov.

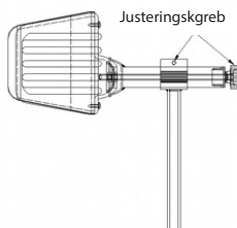
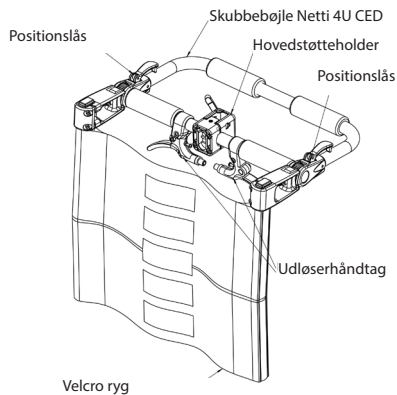
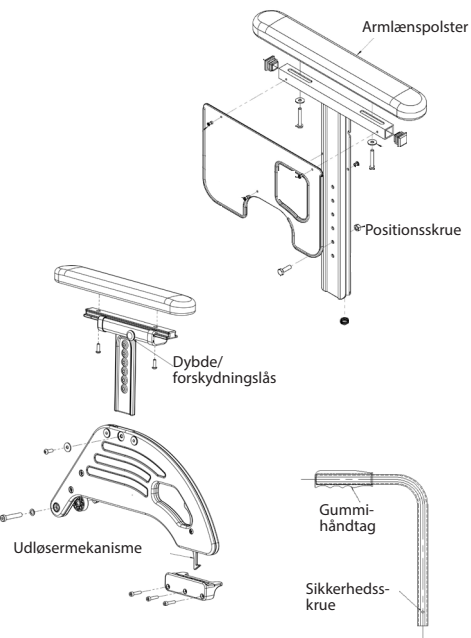

• SÆDENHED

Sædepladen kontrolleres for brud og skader, og eventuelle manglende skruer udskiftes. Siddepudden rengøres/udskiftes som beskrevet på side 4.

• TILT OG RECLINE

Gas cylindere kontrolleres for lækage og udskiftes ved skader. Kabler og kabeloverførsler smøres og strammes, og udskiftes om nødvendigt. Gas cylindere skal rengøres, og stempelstangen skal smøres.

• BENSTØTTER

Kontroller, at alle justeringsskrue, greb og håndtag er hele og på plads. Stram løse møtrikker og skrue, og smør alle bevægelige dele.

NB: Justeringsstangen i den mekaniske lås må ikke smøres. Kontroller den mekaniske lås på de vinkeljusterbare benstøtter, og udskift om nødvendigt dele/kegler, der er slidte. Kontroller benstøtternes fastgørelse til rammen ved at tage støtterne af og på. Opgrader om nødvendigt stolen med nye udtræksstykker til benstøtterne.

• KNÆBREMSER

Kontroller, at alle skrue sidder på plads. Juster bremsen, så trykket mod drivhjulet forhindrer drivhjulet i at rulle, mens den krævede kraft ved brug af bremsen er rimelig. Hvis dele er defekte eller mangler, skal hele bremserne udskiftes af sikkerhedsmæssige årsager. Tromlebremser rengøres og justeres, så bremsekraften låser hjulene ved maksimalt tryk.

• TIPSIKRING

Kontroller, at tipsikringen fungerer, ved at aktitipsikringen til den korrekte højde i forhold til drivhjulets position (se brugervejledningen for korrekt indstilling – ca. 30 mm over underlaget, når den er aktiveret).

• GENERAL INFORMATION

Brug KUN originale dele fra Alu Rehab AS.
Anbefalede olier: Cykelolie eller symaskinolie (tynd olie) Olie til gascylinder: HHS Lube (Wurth).
Anbefalet lim:

-
- Loctite 2701 (fuld låsning)
- Loctite 243 (demonterbar)

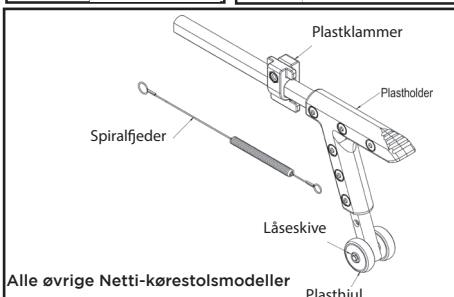
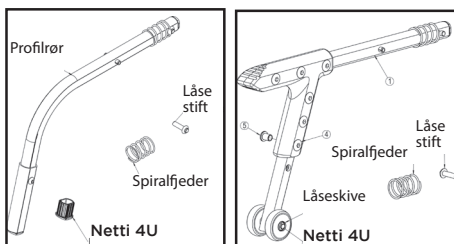
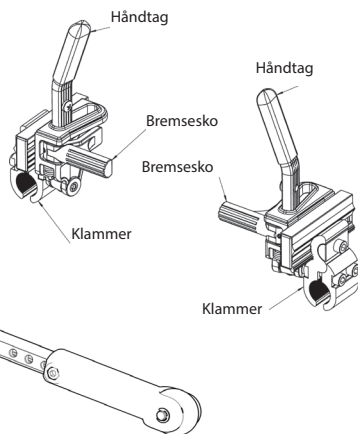
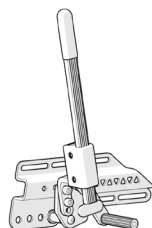
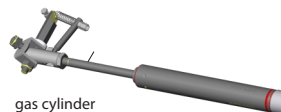

FUNKTIONSKONTROL FØR PRODUKTET LEVERES TIL BRUGEREN/KUNDEN

Kontroller, at kørestolen er indstillet i henhold til bestillingen, og sammenlign med tjeklisten for slutkontrol. Visuel kontrol:

- Alle propper, stopper og skruer skal sidde på plads.
- Kontroller sømmene på velcro-ryggen – de må ikke være flossede.
- Kontroller, at siddepladen er hel, har den rigtige længde og er korrekt monteret i forhold til siddedybden.
- For Netti Comfort-siddepladen skal du kontrollere, at betrækket på siddepladen er helt.
- Hver ny bruger skal udleveres en brugervejledning til stolen. Denne kan downloades fra my-netti.com

Funktion	Model	Funktionstest/kontrol	Udført/OK
Tilt	Netti III familien Netti 4U familien Netti Dynamic familien Netti AdaptPro familien Netti V familien	Prøv vippefunktionen i begge yderpositioner, og kontroller, at der er fri passage. Kontroller, om wiren har slæk, stram den om nødvendigt, og sørg for, at den kan bevæge sig frit uden forhindringer. Kontroller, at vippefunktionen er markeret med vippesymbolet.	
Recline	Netti III familien Netti 4U familien Netti Dynamic familien Netti AdaptPro familien Netti V familien	Bevæg ryglænet i begge yderpositioner, og kontroller, at ryglænet bevæger sig frit. Kontroller, om kablerne er slappe, og stram dem om nødvendigt. Kontroller, at ryglænets funktion er markeret med et symbol for tilbagelæning.	
Kørehåndtag	Alle kørestole undtagen Netti 4U CED, CE, Base, AdaptPro og Dynamic AdaptPro, Dynamic Base, Dynamic CED	Kontroller, at håndtagene er fri for slid og beskadigelser. Kontroller, at kørehåndtagene kan justeres frit og låses fast i den ønskede position. Kontroller, at stopskruen og den lille stålplade er monteret korrekt	
Skubbebøjle	Netti 4U CED	Der må ikke være slør i justeringsmekanismen. Stram efter behov.	
Hovedstøtte	Alle kørestole	Kontroller, at den lille stilleskrue i midten øverst på hovedstøtteadapteren er strammet, og at den lille stålplade er monteret korrekt. Kontroller, at hovedstøtten er ren og intakt, og at justeringshåndtagene fungerer korrekt.	
Armlæn	Netti III familien Netti 4U familien Netti Dynamic familien Netti AdaptPro familien Netti V familien	Armlænsbolstringen skal være i samme position og være af samme type på begge sider. Kontroller, at højdejusteringen kan låses i den ønskede position. Juster plasticskruerne i armlæns-beslaget for at fjerne slør, og stram kontra-møtrikkerne. Armlænet skal glide let i armlæns-beslaget. Stopskruen skal sidde lige højt på begge sider. Glidemekanismen skal kunne justeres let. Kontroller, at armlænet låser, når det klappes ned.	

Funktion	Model	Test/kontrol	Udført/OK
Lejehus	Alle modeller undtagen Netti 4U familien Netti AdaptPro familien Netti V familien	Kontroller, at lejehusene er monteret lodret på et vandret underlag.	
Svinghjul	Alle modeller	Kontroller, at svinghjulene låser fast i lejehusene. De skal let kunne tages af og på (quick release - søg og erstat de andre steder). For at sikre, at hurtigkoblingen låser, skal der være lidt slør i den. Begge svinghjul skal være monteret i samme position i forgaflen.	
Drivhjul	Alle modeller	Kontroller, at drivhjulene låser fast i monteret position. De skal let kunne tages af og på (hurtigkobling). For at sikre, at hurtigkoblingen låser, skal der være lidt slør i den. Begge drivhjul skal være monteret i samme hulposition i hjulrammebøjlen.	
Bremser	Alle modeller	Kontroller, at de er indstillet ens på begge sider, og at de låser drivhjulene i låst position, uden at den krævede kraft til at låse er for stor.	
Udtræksstykke benstøtter	Alle modeller	Udtræksstykket skal sidde ens på begge sider og være skruet fast.	
Benstøtter - vinkelregulerbare	Netti III familien Netti 4U familien Netti Dynamic familien Netti V familien	Skal let kunne låses i den ønskede vinkel. Skal let kunne tages af og på. Der må ikke være slør i stolrammens fastgørelse. Længdejusteringen skal fungere let. Lænehwynderne skal stå i samme højde og dybde på begge sider. Knæpolstring skal være rengjort.	
Benstøtter - universal -	Netti III familien Netti 4U familien Netti Dynamic familien Netti V familien	Kontroller, at de let kan tages af og på. Der må ikke være slør i fastgørelsen til stolrammen. Længdejusteringen skal fungere let.	
Tipsikring	Alle modeller	Kontroller, at indstillingerne er ens på begge sider og i den rigtige position i forhold til drivhjulene. Kontroller, at vippesikringen kan indstilles i aktiv og passiv position. Kontroller, at vippesikringerne er mærket med symboler.	
Directional stability	Alle modeller	samme kraft på begge sider af kørehåndtaget, når stolen står på et vandret gulv. Stolen skal rulle videre i en næsten lige retning. Hvis ikke, skal du tjekke brugervejledningen – svinghjul og drivhjul.	

Sørg for, at brugervejledningen altid er tilgængelig.

GENANVENDELSE

Kørestolen er udviklet, så det er nemt at adskille stolens dele efter materialetype og dermed gøre genanvendelsen så enkel som muligt. Se Alu Rehabs genanvendelsesmanual SM0032 for et overblik over, hvilke materialer der indgår i de enkelte komponenter, samt hvordan de kan adskilles og genanvendes. Overvej altid reparation og genbrug, før du kasserer. Det mest miljøvenlige er at genbruge, hvis det er muligt.

Kontakt din lokale genbrugsstation for at få information om, hvilke komponenter og materialer de kan modtage til genanvendelse. Det laveste niveau af genanvendelse er at sortere metal, plast + skumkomponenter samt træ hver for sig. Det højeste niveau er at sortere efter de enkelte metaltyper, plasttyper og træ.

⚠ Gascylindere, batterier og elektriske komponenter skal altid sorteres i separate beholdere og afleveres på autoriserede genbrugsstationer. Defekte dele kan blive til råmateriale i nye produkter!

KVITTERING FOR UDFØRT VASK OG GENBRUGS-PROCEDURE.

- Stolnummer / serienummer

PROCEDURE UDFØRT OK

- Rengøringsprocedure
- Renovering
- Funktionskontrol

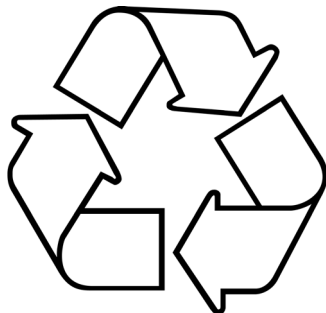

Kørestolen er blevet kontrolleret i henhold til ovenstående punkter og er klar til udlevering:

Værkstedstekniker:

.....
Sted - Dato:

.....
Underskrift:

.....
Denne udfyldte og underskrevne vaskemanual skal følge kørestolen ved udlevering som dokumentation for, at rullestolen er renoveret og serviceret i overensstemmelse med producentens anbefalinger. Dette er med til at sikre slutbrugerens sikkerhed og en lang levetid for kørestolen.

Procedure udført **OK**

• Rengøringsprocedure

• Renovering

• Funktionskontrol

Kørestolen er gennemgået på ovenstående punkter og er klar til udlevering:

Værksted

Tekniker:

.....

Procedure udført **OK**

• Rengøringsprocedure

• Renovering

• Funktionskontrol

Kørestolen er gennemgået på ovenstående punkter og er klar til udlevering:

Værksted

Tekniker:

.....

Procedure udført **OK**

• Rengøringsprocedure

• Renovering

• Funktionskontrol

Kørestolen er gennemgået på ovenstående punkter og er klar til udlevering:

Værksted

Tekniker:

.....

Manufacturer of Netti:

Alu Rehab AS
Bedriftsvegen 23
📍 N-4353 Klepp Stasjon
Norway

✉ post.klepp@meyragroup.com
T: +47 51 78 62 20
my-netti.com