

 **Netti**<sup>®</sup> 4U CE/CES Plus

# Návod k použití



**CE** Tento výrobek je v souladu s nařízením MDR  
(EU) 2017/745 pro zdravotnické výrobky.

IFU0101 CZ 2026-06

*inspire  
joy of life*

# OBSAH

<b>1. ÚVOD</b>	<b>4</b>
1.1 OBLASTI POUŽITÍ / INDIKACE PRO NETTI 4U CE PLUS / CES PLUS	5
1.2 KONTRAINDIKACE	5
1.3 KVALITA A TRVANLIVOST	5
1.4 ŽIVOTNÍ PROSTŘEDÍ A LIKVIDACE ODPADŮ	6
1.5 INFORMACE PRO OPAKOVANÉ POUŽITÍ	6
1.6 O TÉTO PŘÍRUČCE	7
1.7 HLAVNÍ PARAMETRY	7
<b>2. RYCHLÝ PŘEHLED</b>	<b>8</b>
<b>3. POPIS</b>	<b>9</b>
<b>4. VLASTNOSTI NETTI 4U CE PLUS / CES PLUS</b>	<b>10</b>
<b>5. PŘÍSLUŠENSTVÍ</b>	<b>11</b>
5.1 MONTÁŽ BEDERNÍHO PÁSU	13
<b>6. MONTÁŽ A SEŘÍZENÍ</b>	<b>14</b>
6.1 VYBALENÍ	14
6.2 HLAVNÍ KOLO	14
6.3 PŘEDNÍ KOLEČKA	15
6.4 NASTAVENÍ VÝŠKY SEDADLA	15
6.5 ZÁDOVÁ OPĚRKA	16
6.6 POLSTROVÁNÍ OPĚRADLA	17
6.7 NASTAVENÍ HLOUBKY SEDADLA	18
6.8 OCHRANA PROTI PŘEVRÁCENÍ	18
6.9 POLSTROVÁNÍ SEDÁKU	19
6.10 OPĚRKY NOHOU	19
6.11 OPĚRKA HLAVY	22
6.12 LOKETNÍ OPĚRKY	24
6.13 SEŘÍZENÍ PARKOVACÍCH BRZD	25
7.1 ÚHEL SEDADLA	27
<b>7. ÚHEL SEDADLA / NAKLONĚNÍ A ÚHEL ZÁDOVÉ OPĚRKY / SKLÁPĚNÍ</b>	<b>27</b>
7.2 ÚHEL OPĚRADLA	27
7.3 KLÍČOVÁ SLOVA TÝKAJÍCÍ SE NAKLONĚNÍ A SKLÁPĚNÍ	28
7.4 SNÍŽENÍ MOŽNOSTI SESUNUTÍ, SKLOUZNUTÍ A VZNIKU PROLEŽENIN	28
7.5 OVLÁDÁNÍ NAKLÁNĚCÍ RUKOJETI: NAKLÁNĚNÍ SEDACÍ JEDNOTKY	29
7.6 OVLÁDÁNÍ SKLÁPĚCÍ RUKOJETI: SKLÁPĚNÍ OPĚRADLA	30

<b>8.</b>	<b>MANÉVROVÁNÍ</b>	<b>30</b>
8.1	OBECNÉ TECHNIKY	30
8.2	TECHNIKA JÍZDY - VÝSTUP NA SCHOD -	31
8.3	TECHNIKA JÍZDY - SESTUP ZE SCHODŮ -	31
8.4	TECHNIKA JÍZDY - NAKLONĚNÁ ROVINA -	32
8.5	TECHNIKA JÍZDY - PO SCHODIŠTI NAHORU -	32
8.6	TECHNIKA JÍZDY - SJÍŽDĚNÍ ZE SCHODŮ DOLŮ -	33
8.7	PŘENÁŠENÍ	33
8.8	ZVEDÁNÍ INVALIDNÍHO VOZÍKU	34
8.9	POHÁNĚCÍ OBRUČE	35
<b>9.</b>	<b>PŘEPRAVA</b>	<b>36</b>
9.1	PŘEPRAVA AUTEM	36
9.2	SKLÁDÁNÍ PRO PŘEPRAVU	38
9.3	PŘEPRAVA V LETADLE	38
9.4	CESTOVÁNÍ VEŘEJNOU DOPRAVOU	39
<b>10.</b>	<b>ÚDRŽBA</b>	<b>40</b>
10.1	POKYNY PRO ÚDRŽBU	40
10.2	ČIŠTĚNÍ A MYTÍ	40
10.3	DLOUHODOBÉ SKLADOVÁNÍ	41
<b>11.</b>	<b>TABULKA HLAVNÍCH PARAMETRŮ</b>	<b>42</b>
<b>12.</b>	<b>ODSTRANĚNÍ CHYB</b>	<b>43</b>
<b>13.</b>	<b>TESTY A ZÁRUKA</b>	<b>44</b>
13.1	TESTY	44
13.2	ZÁRUKA	44
13.3	REKLAMACE	45
13.4	NETTI ÚPRAVY NA MÍRU / INDIVIDUÁLNÍ ÚPRAVY	45
13.5	KOMBINACE S JINÝMI PRODUKTY	46
13.6	SERVIS A OPRAVY	46
<b>14.</b>	<b>ROZMĚRY A HMOTNOST</b>	<b>47</b>

# 1. ÚVOD





Netti 4U CE PLUS je komfortní invalidní vozík určený pro vnitřní i venkovní použití. Je testován podle normy DIN EN 12183. Zkoušky provedl akreditovaný německý zkušební ústav.

Ve společnosti Alu Rehab věříme, že invalidní vozíky by měly být vybírány na základě důkladného posouzení s ohledem na potřeby uživatele a náročnost prostředí. Proto je důležité znát možnosti a omezení invalidního vozíku. Netti 4U CE PLUS a CES PLUS jsou invalidní vozíky určené pro uživatele, kteří potřebují pohodlí a úlevu. Kombinace sedacího systému a ergonomického řešení konstrukce rámu nabízí mnoho možností přizpůsobení a úprav.

Invalidní vozíky jsou konstruovány pro vnitřní i venkovní použití a nabízejí možnost měnit polohu sezení od aktivní polohy po odpočinkovou pomocí funkcí náklonu a sklopení.

Netti 4U CE PLUS je k dispozici ve dvou verzích:  
Netti 4U CE PLUS se standardní hloubkou sedadla.  
Netti 4U CES PLUS pro uživatele s potřebou menší hloubky sedadla.

**Maximální hmotnost uživatele: 135 kg.**

-  Je-li instalováno příslušenství, jako je napájecí sada apod., je třeba hmotnost příslušenství odečíst od maximální hmotnosti uživatele.
-  Specifikace se v jednotlivých zemích liší.

## 1.1 OBLASTI POUŽITÍ / INDIKACE PRO NETTI 4U CE PLUS / CES PLUS

Netti 4U CE PLUS / CES PLUS jsou multifunkční invalidní vozíky pro částečně nebo zcela imobilní mládež a dospělé osoby s tělesným a/nebo mentálním postižením. Tato postižení mohou mít více příčin.

Netti 4U CE PLUS / CES PLUS má nastavitelný sedák a úhel opěradla, což uživateli usnadňuje změnu polohy, mobilizaci nebo korekci držení těla (stabilizaci), pokud se jedná o následující funkční překážky s různými možnými příčinami:

- omezená nebo nedostatečná pohyblivost
- omezená nebo nedostatečná svalová síla
- omezený rozsah pohybu
- nedostatečná nebo omezená stabilita trupu a těla
- hemiplegie
- poruchy revmatického typu
- kraniocerebrální poranění
- amputace
- jiné neurologické nebo geriatrické poruchy.

## 1.2 KONTRAINDIKACE

Netti 4U CE PLUS / CES PLUS nejsou vhodné pro osoby se silně zvýšenou svalovou spasticitou. V takovém případě doporučujeme systém Netti Dynamic, který nabízí konstrukci rámu, která kopíruje pohyb uživatele. Nedodržení této rady by mohlo za nepříznivých okolností vést k deformaci nebo zlomení kovových částí v oblasti zadní trubky, opěrky nohou nebo loketní opěrky.

## 1.3 KVALITA A TRVANLIVOST

Invalidní vozíky Netti 4U CE PLUS jsou testovány v akreditovaném německém zkušebním ústavu podle evropské normy EN 12183.

Společnost Alu Rehab A.S. jako výrobce hodnotí test jako odpovídající 5 až 6 letům běžného používání vozíku.

O životnosti invalidního vozíku rozhoduje především postižení uživatele a úroveň údržby. Životnost tedy bude záviset na těchto dvou faktorech.

## 1.4 ŽIVOTNÍ PROSTŘEDÍ A LIKVIDACE ODPADŮ

Společnost Alu Rehab a její dodavatelé chtějí chránit životní prostředí.



To znamená:

- V maximální možné míře se vyhýbáme používání látek a procesů škodlivých pro životní prostředí.
- Výrobky společnosti Alu Rehab mají zajištěnou dlouhou životnost a vysokou flexibilitu - ve prospěch životního prostředí a ekonomiky.
- Že všechny obaly lze recyklovat.
- Že vozík byl navržen tak, aby se dal rozdělit na jednotlivé složky - aby se usnadnila recyklace.

 Pro správné informace o tom, jak s nimi ve vaší oblasti nakládat se obraťte se na místní recyklační instituci.

 Vozíky Netti 4U CE PLUS / CES PLUS jsou určeny pro teplotní rozsah od -10 °C do +40 °C.

## 1.5 INFORMACE PRO OPAKOVANÉ POUŽITÍ

Všechny výrobky společnosti Alu Rehab jsou navrženy tak, aby poskytovaly dlouholetou bezúdržbovou službu. Všechny výrobky může autorizovaný prodejce upravit pro další použití. Pro zajištění výkonu a bezpečnosti doporučuje společnost Alu Rehab před jakýmkoli dalším použitím provést následující testy.

Zkontrolujte funkčnost, kompletnost atd. následujících součástí a v případě potřeby je vyměňte:

- Kola (běhouny pneumatiky)
- Rám invalidního vozíku
- Přední kolečka a rychloupínání
- Náboje
- Funkce brzdy
- Směrová stabilita kol
- Ložiska: zkouška opotřebení a mazání
- Polstrování
- Opěrky nohou
- Područky
- Funkce naklápění / sklápění
- Tlačná tyč / madla
- Ochrana proti převrácení

Vezměte prosím na vědomí také obsah kapitoly 10.2 Čištění a ošetřování.

Z hygienických důvodů: u nového uživatele vyměňte opěrku hlavy.

### OCHRANA PROTI PŘEVŘÁCENÍ

Správně namontovaná ochrana proti převrácení zajistí židli proti převrácení dozadu. Důrazně doporučujeme používat ochranu proti překlopení.

Na našich webových stránkách budou zveřejňovány nejnovější aktualizace uživatelských příruček, bezpečnostní pokyny k výrobkům, adresy a další informace o výrobcích, jako je stažení z trhu atd.

## 1.6 OTÉTO PŘÍRUČCE

Aby nedošlo k poškození při používání invalidního vozíku Netti 4U CE PLUS / CES PLUS, přečtěte si tento návod k obsluze ještě před zahájením používání vozíku.



Symbol zakázaných činností. Při provádění těchto činností nelze uplatňovat žádnou záruku.



Výstražný symbol. V případech označených tímto symbolem je třeba dbát zvýšené opatrnosti.



Symbol pro důležité informace.



Symbol pro užitečné tipy.



Symbol pro nástroje.



Symbol pro úhel sklonu pro bezpečné zajištění parkovací brzdy.



Symbol pro maximální hmotnost uživatele.



Symbol pro zdravotnický prostředek



Výrobce: název + adresa



Datum výroby



Sériové číslo výrobku



Viz instrukce

Upozorňujeme, že aktuální verze této příručky odpovídá roku a datu uvedenému na každé stránce.

Uživatelská příručka na webu [www.my-netti.com](http://www.my-netti.com)

Pro lepší čitelnost (výhodné pro uživatele s problémy s viděním) naleznete uživatelskou příručku na našich webových stránkách: [www.my-netti.com](http://www.my-netti.com) – manuals – user manual Netti 4U CE PLUS / CES PLUS.

## 1.7 HLAVNÍ PARAMETRY

Netti 4U CE PLUS a CES PLUS jsou komfortní invalidní vozíky určené pro vnitřní i venkovní použití.



Specifikace se v jednotlivých zemích liší.

**CELKOVÁ HMOTNOST: 28,5 KG**  
(šířka vozíku 450 mm)

**ŠÍŘKA SEDÁKU:**

350, 400, 450, 500 mm

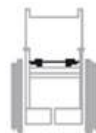

**HLOUBKA SEDÁKU:**

(od polstrování opěradla k přední části desky sedáku)

CE PLUS: 425, 450, 475, 500 mm  
CES PLUS: 375, 400, 425, 450 mm



**VÝŠKA SEDÁKU:**

(od podlahy po horní desku sedáku při použití hlavních kol 24" při poloze v horním otvoru)

465 mm\*

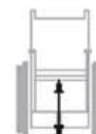

\* Změnou polohy hlavních kol lze dosáhnout výšky sedáku 500 mm.

**VÝŠKA OPĚRADLA:**

500 mm\*

\* Při použití nástavce opěradla je výška opěradla 600 mm.



Tabulka s rozměry vozíku je uvedena na straně 42.

Netti 4U CE PLUS a Netti 4U CES PLUS jsou identické vozíky s tou výjimkou, že Netti 4U CES PLUS má kratší hloubku sedáku.

## 2. RYCHLÝ PŘEHLED

Na této stránce je shrnuta celá příručka. Tato stránka vás stručně seznámí s používáním a péčí o invalidní vozík Netti 4U CE PLUS / CES PLUS.

**i** Rychlý přehled nenahrazuje příručku, je pouze přehledem upozornění / kontrol.

- Vybalte invalidní vozík (kapitola 6.1).
- Namontujte hlavní kola (kapitola 6.2).
- Namontujte přední kolečka (kapitola 6.3).
- Sklopte opěradlo dozadu a pomocí zajišťovacího šroubu připevněte vzpěru sklápění k opěradlu. (kapitola 6.5).
- Namontujte loketní opěrku/područku (kapitola 6.11).
- Namontujte polstrovaní sedadla (kapitola 6.9).
- Namontujte podpěry nohou (kapitola 6.10).
- Namontujte opěrku hlavy (kapitola 6.11).
- Nastavte ochranu proti převrácení do aktivní polohy (kapitola 6.7).
- Montážní příslušenství (Další informace naleznete v kapitole 5. Montážní pokyny jsou přiloženy k příslušenství).

**PŘÍZPŮSOBTE INVALIDNÍ VOZÍK UŽIVATELI:**  
Nastavte hloubku sedadla a případně vyvážení vozíku, výšku opěrky nohou, výšku loketní opěrky, výšku a hloubku opěrky hlavy, výšku opěradla vozíku.

Další informace o přizpůsobení invalidního vozíku uživateli naleznete v sekci informací (Knowledge):  
<https://www.my-netti.com/knowledge-center/>.

**i** O známení týkající se bezpečnosti výrobků a případně jejich stažení z trhu budou zveřejněna na naší domovské stránce [www.my-netti.com](http://www.my-netti.com).

**i** Informace o řešení problémů viz kapitola 10. Montáž a nastavení viz kapitola 6.

**i** Pro osoby se zrakovým postižením jsou příručky a katalogy ke stažení na adrese [www.My-Netti.com](http://www.My-Netti.com).

 Jezděte opatrně!

 V zájmu bezpečnosti uživatele vždy používejte ochranu proti převrácení.

 Při ponechání uživatele v poloze nakloněné dozadu musí být vždy použity brzdy.

 Ujistěte se, že jsou všechny rukojeti řádně zajištěny.

 Nikdy nestoupejte na nášlapy opěrky nohou kvůli nebezpečí převrácení dopředu.

 Nikdy invalidní vozík nezvedejte za opěrky nohou, loketní opěrky nebo opěrku hlavy.

 Při skládání a rozkládání, naklápění, polohování a všech dalších nastavovacích pohybech dávejte pozor na nebezpečí přískřknutí.

 Uvědomte si, že tření o poháněcí obruče může způsobit zahřátí povrchu.

 Povrchová teplota kovových částí rámové konstrukce se při vystavení přímému slunečnímu záření může zvýšit.

 Slaná voda může zvýšit riziko koroze. Další opatření související s podmínkami prostředí nejsou nutná.

 Pokud jsou instalovány elektrické funkce: Denně dobíjejte akumulátor.

 Pokud má vozík pneumatiky: Nezapomeňte každý týden zkontrolovat tlak v pneumatikách a dohustit je tak, aby tlak v pneumatikách 24" byl 45 PSI a v pneumatikách 7" 36 PSI

## 3. POPIS

### Standardní verze\*

1. Opěrka hlavy
2. Nastavení úhlu a hloubky opěrky hlavy
3. Držák opěrky hlavy
4. Madlo pro obsluhu
5. Uvolňovací rukojeť
6. Hlavní kolo
7. Ochrana proti převrácení
8. Brzdy
9. Přední kolečka
10. Přední vidlice
11. Nášlapy pro nohy
12. Opěrka lýtek
13. Držák opěrky lýtek
14. Úhlově nastavitelná opěrka nohou
15. Polstrování sedáku
16. Loketní opěrka s podložkou
17. Polstrování opěradla zad

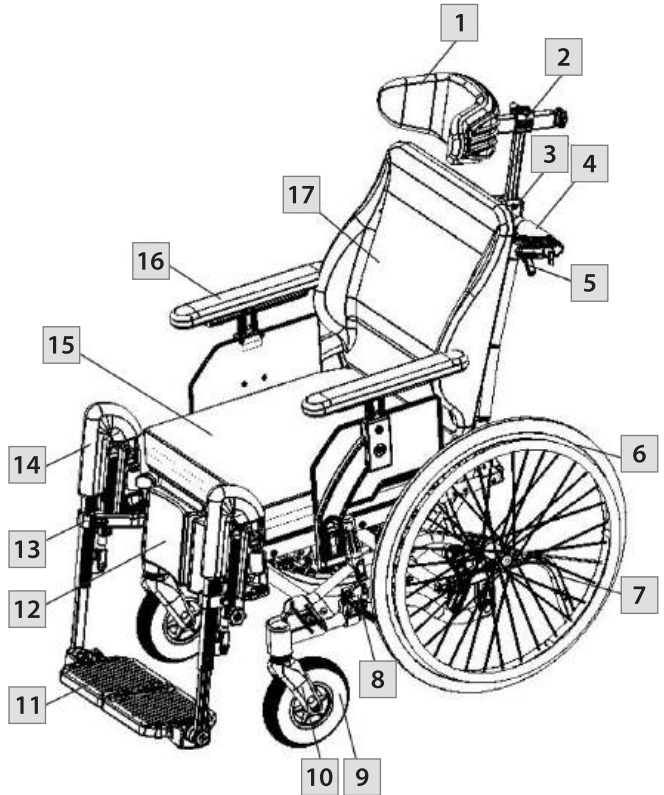

**i** Pokud některý z těchto dílů chybí, obraťte se na svého prodejce.

**i** Konfigurace výrobku se může v různých zemích lišit.

**i** Netti 4U CE PLUS a Netti 4U CES PLUS jsou identické vozíky s tou výjimkou, že Netti 4U CES PLUS má kratší hloubku sedáku.

## 4. VLASTNOSTI NETTI 4U CE PLUS / CES PLUS

### STANDARD

#### SEDADLO

- Polstrování pro distribuci tlaku Netti Uno
- Náklon -5° až +20°
- Nastavitelná hloubka sedadla 75 mm

#### KOLA

- Hlavní kola 24" x 1 3/8" odolná proti propíchnutí s rychloupínací osou
- Poháněcí obruče: Hliník
- Přední kolečka 7" odolná proti propíchnutí s rychloupínací osou

Standardní hlavní kola se mohou v jednotlivých zemích lišit.

#### MADLO PRO OBSLUHU

- Úhlově nastavitelná madla pro obsluhu

#### BRZDY - Uživatelské brzdy

#### OCHRANA PROTI PŘEVŘÁCENÍ - Výkyvná směrem nahoru

#### OPĚRADLO

- Úhel: 90° až 135°
- Výška: 500 mm
- Netti Uno Back

#### OPĚRKA NOHOU

- Univerzálně nebo úhlově nastavitelná opěrka nohou
- Výškově a úhlově nastavitelné nášlapy
- Odnímatelné

#### LOKETNÍ OPĚRKY/PODRUČKY

- Nastavitelná výška
- Odnímatelné

#### OPĚRKA HLAVY

- Nastavitelná výška, hloubka a úhel
- Odnímatelné

### PŘÍSLUŠENSTVÍ

#### PÁSY

- Bederní pásy (viz kapitola 5)

#### SEDADLO

- Polstrování pro distribuci tlaku

#### KOLA

- Kola PU 12", 16" a 24x1" odolná proti propíchnutí s bubnovou brzdou (viz kapitola 5)
- PU odolný proti propíchnutí 22 x 1" a 24 x 1"
- Přední kolečka 6" a 7" odolná proti propíchnutí s rychloupínací osou
- Pneumatická kola

#### MADLO PRO OBSLUHU

- Madlo pro obsluhu s nastavením výšky a úhlu

#### BRZDY - bubnové brzdy

#### OPĚRADLO

- Nástavec opěradla (viz kapitola 5)
- Bederní opěrka a klín (viz kapitola 5)
- Různé typy polstrování opěradla

#### OPĚRKA NOHOU

- Opěrka při amputaci
- Čalounění opěrek nohou

#### LOKETNÍ OPĚRKY/PODRUČKY

- Polstrování Hemi (viz kapitola 5)

#### OPĚRKA HLAVY

- Různé modely opěrek hlavy (viz kapitola 5)

## 5. PŘÍSLUŠENSTVÍ

**i** Průběžně aktualizovaný kompletní katalog příslušenství a náhradních dílů si můžete stáhnout z naší domovské stránky [www.my-netti.com](http://www.my-netti.com).

### RÁM

#### OCHRANA PROTI PŘEVRÁCENÍ

S nášlapným pedálem.

#### BRZDOVÝ NÁSTAVEC

Délka 310 mm.

#### NÁSTAVEC RÁMU

Zvětšuje vzdálenost mezi hlavními koly a předními kolečky. Snižuje riziko převrácení.

#### DRŽÁK

Pro upevnění invalidního vozíku v autě.

#### ZADNÍ ČÁST

#### POLSTROVÁNÍ OPĚRADLA

Více modelů.  
Obratťe se na svého prodejce.

#### KLÍN

Zvyšuje boční oporu.

#### BEDERNÍ OPĚRKA

Zvyšuje zakřivení v bederní části.

#### NÁSTAVEC OPĚRADLA

Nástavec 120 mm. Používá se společně s polštářem opěradla 600 mm. Dávejte pozor, aby vozík při sklopení opěradla neztratil stabilitu.



#### KOREKCE BOČNÍ OPĚRKY.

Určeno k úpravě špatného držení těla v horní části trupu.

#### PODLOŽKA

Pro boční opěrku

#### STABILIZAČNÍ BOČNÍ OPĚRKA

Určeno pro uživatele se sníženou stabilitou horní části trupu. Pro optimální funkci používejte společně se stabilizačním polštářem.

#### PODLOŽKA

Pro stabilizační boční opěrku

#### SEDADLO

#### POLSTROVÁNÍ SEDÁKU

Výběr z mnoha možností.  
Obratťe se na svého prodejce.

#### PÁNEVNÍ STABILIZÁTOR

#### ABDUKČNÍ BLOK

Blok snižuje abdukcii.

Malý: šířka 80 mm

Střední: šířka 110 mm

Velký: šířka 140 mm

#### PÁSY A POPRUHY

Více modelů:  
Bederní pásy s čalouněním nebo bez něj a s plastovým uzávěrem nebo autozámekem (montáž viz kapitola 5.1).

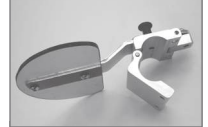

## OPĚRKA HLAVY

### OPĚRKA A

Boční opora  
(také s páskem přes hlavu).

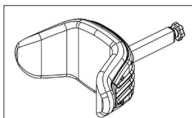

### OPĚRKA B

Malá.

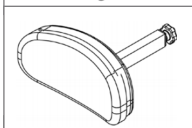

### OPĚRKA C

Velká.

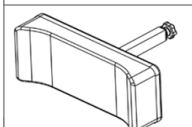

### OPĚRKA D

Komfort.

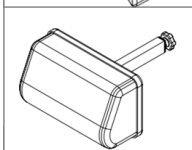

### OPĚRKA E

Boční opora.

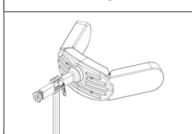

### OPĚRKA F

Opora tváře.

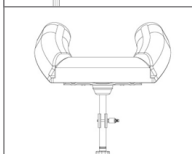

## HYGIENICKÝ POTAH

Chrání jádro  
opěrky hlavy.



## PODHLAVNÍK

polštář o rozměrech 40 x  
40 cm s výplní Kospoflex a  
pružným páskem.



## PODHLAVNÍK KOMFORT

Polštář s výplní Kospoflex pro  
natažení na opěrku hlavy.



## LOKETNÍ OPĚRKY/ PODRUČKY

### ÚPRAVA VÝŠKY



### LOKETNÍ OPĚRKY HEMI

Opěrky pro uživatele s  
hemiplegií.



### OPĚRKA NOHOU



### NASTAVITELNÝ ÚHEL



### UNIVERZÁLNÍ OPĚRKA NOHOU

Nastavení do pevné polohy  
od 33° do 105° pomocí  
nastavovacího kolečka.



### OPĚRKA PŘI AMPUTACI

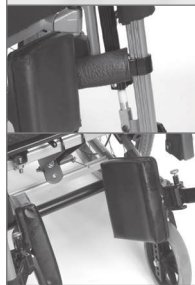

### ČALOUNĚNÍ DRŽÁKU LÝTKOVÉ OPĚRKY

Snižuje tlak.

### ZÁVĚSNÁ LÝTKOVÁ PODLOŽKA

Uživatel nemusí při montáži  
nebo demontáži podpěr  
nohou zvedat nohu.



### PODNOŽKA SE ZÁMKEM

Opěrku nohou lze vyklopit  
do strany jako standardní  
opěrky nohou.



### KOTNÍKOVÉ PÁSKY

## KOLA

### HLAVNÍ KOLO

12" a 16" a 24"  
s bubnovou brzdou.

### PŘEDNÍ KOLEČKA

7" – 175 x 45 Flexel.

### CHRÁNIČE PAPRSKŮ

Pro 20", 22" a 24".  
Transparentní.

### DRŽÁKY atd.

#### 2 MODELY

Výklopné  
se zámkem.

### ČALOUNĚNÍ PRO DRŽÁK

Poskytuje měkkou podložku  
pro ruku opřenou o držák.

### SADA NÁŘADÍ

### INFUZNÍ STOJAN

Připevňuje se k vodorovné  
trubce opěradla židle.



Katalog příslušenství a  
náhradních dílů si můžete stáhnout v sekci  
objednávkových formulářů z naší  
domovské stránky [www.my-netti.com](http://www.my-netti.com)  
downloads – orderforms.

[http://www.my-netti.com/docs/order-forms/  
order-form-netti-4u-comfort-ce-plus](http://www.my-netti.com/docs/order-forms/order-form-netti-4u-comfort-ce-plus)

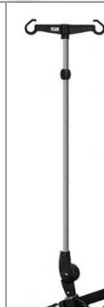

## 5.1 MONTÁŽ BEDERNÍHO PÁSU

- Protáhněte pás otvorem  
v držáku bederního pásu.



- Provlékněte řemen zpět svorkou řemene.



- Připevněte držák bederního pásu k závěsu  
opěradla v nejzazším otvoru vzadu pomocí  
přiložených šroubů a matic.



2 ks plochých klíčů 13 mm.

## 6. MONTÁŽ A SEŘÍZENÍ

**i** Další informace o přizpůsobení invalidního vozíku uživateli naleznete na adrese: [my-netti.com](http://my-netti.com) Knowledge center.

Potřebné nástroje jsou popsány v jednotlivých kapitolách. Příslušenství popsané v kapitole 5 je ukázkou možností a příslušný popis montáže bude součástí dodávky.

### 6.1 VYBALENÍ

1. Vybalte všechny díly a zkontrolujte, zda vše odpovídá seznamu balení.
2. Namontujte hlavní kola (kapitola 6.2).
3. Namontujte přední kolečka (kapitola 6.3).
4. Zkontrolujte a nastavte hloubku sedadla (kap. 6.7).
5. Namontujte opěradlo (kapitola 6.5).
6. Namontujte loketní opěrky (kapitola 6.12).
7. Namontujte polstrování sedadla (kapitola 6.9).
8. Namontujte podpěry nohou (kapitola 6.10).
9. Namontujte opěrku hlavy (kapitola 6.11).
10. Namontujte veškeré příslušenství (kapitola 5).

#### Hmotnost komponentů (šířka židle 450 mm):

Hlavní kola:	1,9 kg 1 ks
Ochrana proti převrácení:	0,1 kg 1 ks
Přední kolečka:	0,8 kg 1 ks
Nastavení úhlu opěrky nohou:	2 kg 1 ks
Polstrování sedáku Netti:	1,0 kg
Opěrka hlavy A:	1,0 kg
Opěrka hlavy C:	0,9 kg

### 6.2 HLAVNÍ KOLO

Při montáži hlavního kola vyjměte rychloupínací šroub z pouzdra náboje. Vedte jej středem hlavního kola do pouzdra náboje a přitom přidržte stisknutý čep uprostřed.



**i** Chcete-li zkontrolovat, zda je hlavní kolo správně připevněno k náboji, sejměte prst ze středového čepu a zatáhněte za hlavní kolo.

**x** Pokud sehnací kolone zablokuje, postupujte podle Odstraňování závad a seřízení. Pokud se stále nedá zablokovat, vozík nepoužívejte, ale kontaktujte svého prodejce.

**i** Písek a mořská voda (sůl používaná při zimním posypu) mohou poškodit ložiska hlavních kol a předních koleček. Po kontaktu s okolním prostředím vozík důkladně očistěte.

### 6.3 PŘEDNÍ KOLEČKA

Jsou vybavena rychloupínací osou.

#### Demontáž:

- Stiskněte uvolňovací tlačítko pod silikonovým krytem v horní části ložiskového pouzdra přední vidlice.



#### Montáž:

- Rychloupínací osu vložte do ložiskového pouzdra. Mírně zatáhněte za vidlici, abyste se ujistili, že je vidlice zcela zajištěna.



### 6.4 NASTAVENÍ VÝŠKY SEDADLA

#### Výšku sedadla vzadu ovlivňuje:

- Velikost hlavních kol.
- Poloze hlavních kol.
- Při upnutí hlavních kol 24" v horním otvoru je výška sedadla 465 mm od podlahy k desce sedadla. Při upnutí hlavních kol 24" v nejbližší nižší poloze bude výška sedadla k desce sedadla 500 mm.

Pokud je třeba změnit polohu hlavních kol nebo vyměnit hlavní kola za jinou velikost, odmontujte pouzdro náboje včetně podložky a matice. Vyjměte pouzdro náboje a namontujte je do požadované polohy.



2 ks plochých klíčů 24 mm.



Ujistěte se, že matice na vnitřní straně rámu zcela obepíná pouzdro kola.

Hlavní kola a přední kolečka by měla být namontována podle níže popsaných poloh.

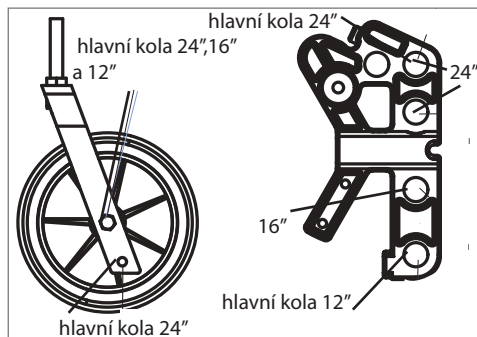

**i** Při změně výšky sedadla se ujistěte, že jsou přední kolečka umístěna tak, aby pouzdra ložisek předních koleček stála kolmo k zemi. To je nezbytné pro dobré jízdní vlastnosti vozíku.

**i** Po montáži hlavních kol nebo změně polohy hlavních kol zkontrolujte polohu ochrany proti převrácení a znovu seřídte brzdy.

## 6.5 ZÁDOVÁ OPĚRKA

- Chcete-li namontovat plynovou pružinu, zvedněte jednou rukou madlo pro obsluhu a druhou rukou zaveďte zajišťovací hlavici plynové pružiny do plastového držáku.
- Zkontrolujte, zda je otvor v zajišťovací hlavici rovnoběžný s otevřenými otvory v plastovém držáku.



- Zajistěte opěradlo zatlačením zajišťovacího šroubu skrze plastový držák a zajišťovací hlavici plynové pružiny.



- i** Chcete-li zkontrolovat, zda je opěradlo zajištěno, uchopte madlo pro obsluhu a zatlačte opěradlo dopředu. Pokud opěradlo spadne dopředu - zopakujte postup zajištění nebo se obraťte na místního prodejce.

- Invalidní vozík je nastaven na standardní hloubku sedadla a plastový držák má 4 otvory, z nichž tři jsou dočasně ucpány plastovými zátkami.



- Závěs opěradla má 4 otvory. Polohy otvorů odpovídají otvorům v plastovém držáku. Pokud je zajišťovací hlava plynové pružiny namontována ve vnitřním otvoru plastového držáku, měl by být ve vnitřním otvoru namontován také závěs opěradla atd.



## 6.6 POLSTROVÁNÍ OPĚRADLA

Polstrované výplně opěradla se na vozík připevňují a nastavují pomocí suchého zipu.



Opěradlo se standardně dodává s jednoduchou zadní částí na suchý zip.



Polstrované výplně opěradla se připevňují pomocí systému suchých zipů.



Pro zajištění dobrého pohodlí při sezení je nutné polštář správně nastavit.



Povlaky na polštáře lze prát, a tím je lze používat opakovaně. Pro správnou údržbu a praní polštáře postupujte podle pokynů na zadní straně polštáře.

## 6.7 NASTAVENÍ HLOUBKY SEDADLA

- Pokud lze hloubku sedadla nastavit pouze vzadu, povolte zajišťovací šroub v plastovém držáku.
- Najděte v plastovém držáku požadovanou polohu pro zajišťovací hlavici a odstraňte z tohoto otvoru plastovou zátku.
- Zajistěte opěradlo protlačení zajišťovacího šroubu skrze plastový držák a zajišťovací hlavici plynové pružiny.
- Po změně polohy otvoru v plastovém držáku je třeba změnit polohu otvoru v závěsu opěradla do paralelní polohy.

 Zkontrolujte, zda jsou otvor v závěsu opěradla a plastový držák namontovány ve stejné poloze.

 Imbusový klíč 6 mm.

## 6.8 OCHRANA PROTI PŘEVŘÁCENÍ

Ochrany proti převrácení by měly být namontovány podle montážního popisu, který je přiložen k vozíku při dodání.

### POUŽITÍ OCHRANY PROTI PŘEVŘÁCENÍ

- Vytáhněte ochrany proti převrácení.
- Otočte ji o 180° nahoru nebo dolů.
- Zajistěte ji v dané poloze.



### NASTAVENÍ VÝŠKY OCHRANY PROTI PŘEVŘÁCENÍ

Ochrany proti převrácení lze nastavit ve dvou pevných polohách. Krátká pozice je určena pro hlavní kola 12" i 16" a 24" v horní poloze. Dlouhá pozice je určena pro hlavní kola 24" ve spodní poloze.

- Odšroubujte šroub v nastavitelném nástavci, jak je znázorněno na obrázku níže.
- Tento nástavec má dva otvory. Umístěte jej do požadované polohy a utáhněte šroub.



 Imbusový klíč 5 mm.

 V zájmu bezpečnosti uživatele by se měla vždy používat ochrana proti převrácení.

## 6.9 POLSTROVÁNÍ SEDÁKU

Polstrování sedáku se na vozík připevňuje pomocí suchého zipu.



Je velmi důležité umístit do vozíku před použitím polštářek.

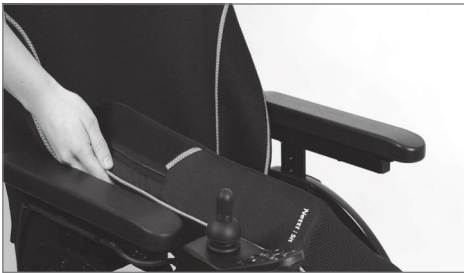

Polstrování sedáku se na vozík připevňuje pomocí suchého zipu.



Je nutné namontovat polstrování opěradla zad ve správné výšce, aby měl uživatel dobrou bederní oporu.



Povlaky na polštáře lze prát, a tím je lze používat opakovaně. Pro správnou údržbu a praní polštáře postupujte podle pokynů na zadní straně polštáře.

## 6.10 OPĚRKY NOHOU

Netti 4U CE Plus a CES PLUS lze dodat s univerzální nebo úhlově nastavitelnou opěrkou nohou.

### UNIVERZÁLNÍ OPĚRKA NOHOU

Univerzální opěrka nohou je pevná s možností nastavení úhlu. Je výklopná a odnímatelná. Nášlapy jsou skládací a lze je sklopit do pevných poloh. Dodává se s výškově a hloubkově nastavitelnou lýtkovou opěrkou.



### ÚHLOVĚ NASTAVITELNÁ OPĚRKA NOHOU

Úhlově nastavitelná opěrka nohou má plynule nastavitelný úhel. Je výklopná a odnímatelná. Nášlapy jsou skládací a lze je sklopit do pevných poloh. Dodává se s výškově a hloubkově nastavitelnou lýtkovou opěrkou.

## MONTÁŽ OPĚRKY NOHOU

- Namontujte opěrku nohou tak, že ji přidržíte za horní část zahnuté tyče.
- Držte ji vytočenou v úhlu cca 20° směrem ven z bočního rámu.
- Vložte ji do černého plastového zámku pro opěrku nohou.
- Otočte ji dovnitř a zatlačte dolů.



## Nastavení úhlu - úhlově nastavitelná opěrka nohou

Úhel opěrky nohou lze nastavit pomocí hvězdicového kolečka.

- Uvolněním tohoto hvězdicového kolečka můžete nastavit opěrku nohou do požadovaného úhlu.
- Utažením hvězdicového kolečka úhel zafixujete.



## Nastavení úhlu - univerzální opěrka nohou

Úhel opěrky nohou lze nastavit pomocí hvězdicového kolečka uprostřed závěsu.

- Uvolněním tohoto hvězdicového kolečka můžete nastavit opěrku nohou do požadovaného úhlu.
- Utažením hvězdicového kolečka úhel zafixujete.

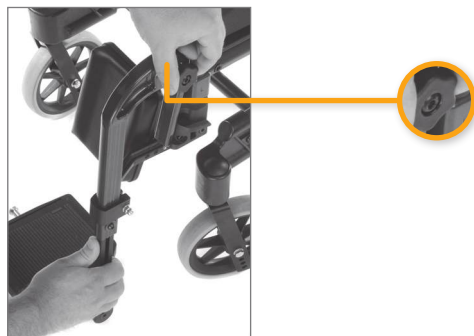

**i** Nebezpečí přímáčknutí.  
Při nastavování úhlu opěrky nohou nevkládejte prsty do nastavovacího mechanismu mezi pohyblivé části.



## Nastavení délky opěrky nohou

- Uvolněte šroub (A), viz obr. na následující straně, aby se nastavovací trubka mohla pohybovat.
- Nastavte nášlap do požadované výšky / polohy a pevně ji zajistíte šroubem.



### Nastavení úhlu nášlapné desky

Úhel nášlapných desek lze nastavit.

- Uvolněte šroub(B) a nastavte nášlap do požadovaného úhlu. Šroub řádně upevněte.

 Imbusový klíč 5 mm.



### Zajištění a uvolnění nášlapů

- Nášlapy jsou vybaveny zajišťovacím mechanismem, který desky zpevňuje.
- Pro zajištění nášlapných desek zatáhněte za plastovou pojistku na pravé nášlapné desce a umístěte pojistku na šroub na levé nášlapné desce.
- Pro uvolnění nášlapné desky zatáhněte za plastovou pojistku a zvedněte pravou nášlapnou desku nahoru.

 Při venkovním použití by měla být mezi nášlapnou deskou a zemí volná vzdálenost 40-50 mm.



 Při seřizování nesmí být nášlapné desky zatíženy.

### DEMONTÁŽ OPĚRKY NOHOU

- Zatáhněte za plastovou pojistku na nášlapu směrem dozadu, aby se uvolnil kolík a nášlap se mohl sklopit.
- Uvolněte opěrku nohou mírným tahem rovně nahoru.
- Vytočte opěrku nohou směrem ven.
- Zvedněte a vyjměte opěrku nohou.



 Nikdy nestoupejte na stupačky!

 Nikdy invalidní vozík nezvedejte za opěrky nohou.

### Nastavení lýtkové opěrky

Lýtková opěrka je výškově a hloubkově nastavitelná. Pro nastavení výšky odšroubujte matici na vnější straně

držáku lýtkové opěrky, zjistěte požadovanou výšku a matici opět upevněte (A).

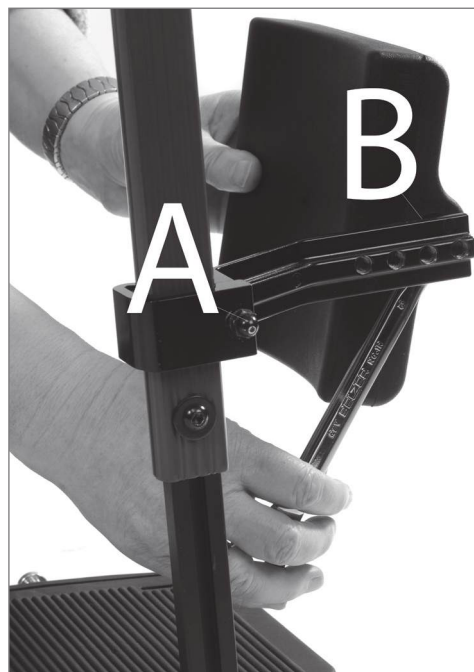

Pro nastavení hloubky se lýtková podložka sejme z držáku pomocí očkoplochého klíče mezi podložkou a držákem. Najděte požadovanou polohu a znovu ji zajistěte.

 Plochý klíč 13 mm.

### 6.11 OPĚRKA HLAVY

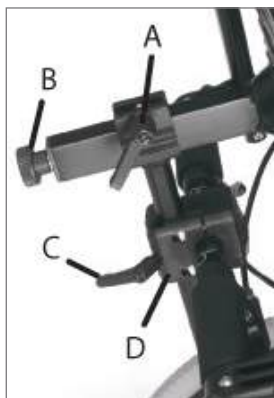

A – Páka pro nastavení hloubky  
 B – Kolečko pro nastavení úhlu  
 C – Páka pro nastavení výšky  
 D – Držák opěrky hlavy

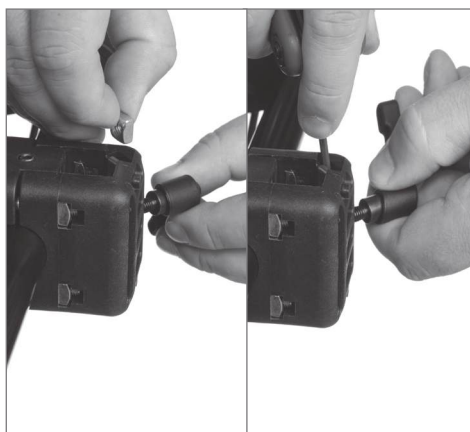

- Umístěte čtyřhrannou matici do drážky držáku opěrky hlavy, jak je znázorněno výše.
- Umístěte opěrku hlavy do držáku opěrky hlavy.
- Výška a hloubka opěrky hlavy se nastaví do požadované polohy a zajistí se.



Držák opěrky hlavy se upevňuje utažením čtyř šroubů vždy po dvou do kříže tak, aby byl držák upevněn rovnoměrně stejnou silou rozdělenou na čtyři šrouby.

#### Nastavení hloubky opěrky hlavy:

- Uvolněte zajišťovací páčku v horní části svislé tyče (A).
- Nastavte opěrku hlavy a zafixujte ji v požadované poloze.

#### Nastavení výšky opěrky hlavy:

- Uvolněte zajišťovací páčku na adaptéru opěrky hlavy (C).
- Nastavte opěrku hlavy a zafixujte ji v požadované poloze.

#### Nastavení úhlu opěrky hlavy:

- Uvolněte nastavovací kolečko na zadní straně vodorovné tyče (B).
- Nastavte opěrku hlavy a zafixujte ji v požadované poloze.

#### Nastavení opěrky hlavy po stranách:

- Adaptér opěrky hlavy lze posunout vpravo i vlevo, což umožňuje přizpůsobit se speciálním požadavkům na opěrku hlavy.
- Uvolněte čtyři šrouby, které drží adaptér pohromadě.
- Přesuňte adaptér do požadované polohy a upevněte jej utažením šroubů do kříže.

 Při nastavování opěrky hlavy nezapomeňte uvolnit páčky.

 Pokud opěrka hlavy nedosedá na držák dokonale, je držák pravděpodobně upevněn příliš pevně nebo nerovnoměrně.

 Po montáži opěrky hlavy ji řádně upevněte utažením malého stavěcího šroubu uprostřed na horní straně držáku opěrky hlavy pomocí imbusového klíče.

 Pokud se vám zdá, že je opěrka hlavy příliš krátká, můžete ji otočit o 180° uvolněním nastavovacího kolečka v zadní části vodorovné tyče (B).

## 6.12 LOKETNÍ OPĚRKY



- Loketní opěrky lze demontovat a jsou výškově a hloubkově nastavitelné.



Při montáži si prosím uvědomte, že loketní opěrka je k dispozici v levé a pravé verzi.

### Nastavení výšky loketní opěrky

- Pomocí imbusového klíče 6 mm povolte šroub na loketní opěrce.
- Zvyšte nebo snižte výšku nosníku.
- Šroub utáhněte.



### Montáž loketní opěrky

- Uchopte loketní opěrku a vytáhněte ji přímo nahoru ve svislém směru od zasouvacího pouzdra.



Jako příslušenství lze objednat přidavný zámek pro loketní opěrku.



Nikdy invalidní vozík nezvedejte za loketní opěrky.

## 6.13 SEŘÍZENÍ PARKOVACÍCH BRZD

- Brzdy lze volně nastavit podél rámové trubky.
- Brzdu aktivujete stisknutím rukojeti.
- Chcete-li brzdu uvolnit, zatáhněte rukojeť směrem dozadu.

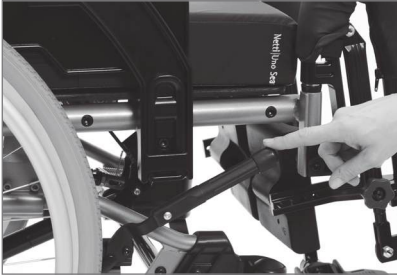

- Chcete-li změnit polohu brzdy, povolte oba šrouby na vnitřní straně brzdové svorky.

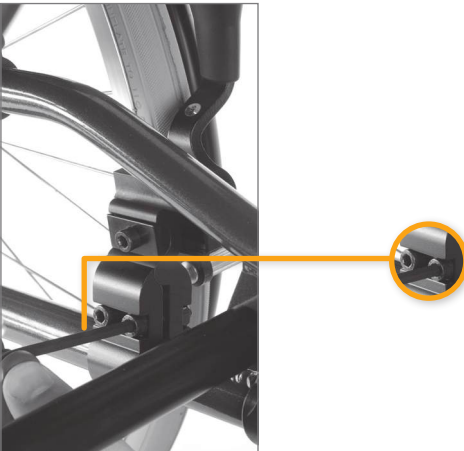

- Nastavte polohu brzdy a utáhněte šrouby.
- Pro jemné nastavení povolte horní šroub na vnitřní straně brzd.



- Nastavte polohu brzdy a šroub utáhněte.



Imbusový klíč 5 mm.



Zkontrolujte, zda jsou brzdy správně seřizeny jejich aktivováním, a ujistěte se, že se vozík nepohybuje.



Brzdy jsou konstruovány jako parkovací a nesmějí se používat jako jízdní brzdy.



Dávejte pozor na možné nebezpečí přimáčknutí mezi brzdou a pneumatikou.

### BUBNOVÉ BRZDY

Pokud je invalidní vozík vybaven hlavními koly 12" nebo 16", jsou tato kola vybavena bubnovými brzdami.

Kola 22" a 24" mohou také mít bubnové brzdy.

### Pokud brzda nebrzdí správně:

Chcete-li nastavit drát na jedné nebo obou stranách, otočte spodním šroubem o 2 až 4 otáčky ven. Poté brzdy překontrolujte.





### Pokud je drát příliš volný:

- Zašroubujte stavěcí šroub dovnitř až na doraz.
- Drát přitáhněte tak, že uvolníte svorku drátu a teprve potom jí drát posunete dál.
- Utáhněte drátěnou svorku a stavěcí šroub znovu vyšroubujte.



 1 ks plochý klíč 10 mm.

 Aby byla zajištěna správná funkce drátu, nesmí být drát nikdy napnutý.

 Je nesmírně důležité, aby parkovací brzdy byly zablokovány, pokud je uživatel sedící na invalidním vozíku ponechán sám.

### Ovládání a použití brzdy

Střed kola s bubnovou brzdou je vybaven ručními nábojovými brzdami, které umožňují regulovat rychlost v kopcích a během jízdy. Ty jsou umístěny na rukojetích.

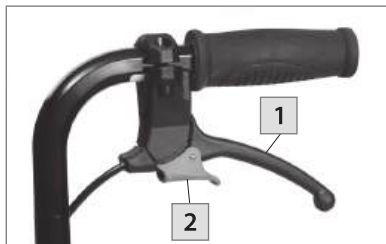

- Chcete-li brzdit, stiskněte brzdové páčky (1) rovnoměrně a plynule směrem k rukojeti a podvozek zastavte.
- Pro zajištění brzdy v parkovací poloze stiskněte páčku (1) směrem k rukojeti a páčku (2) zatlačte směrem od sebe, čímž páčku parkovací brzdy zajistíte. Zkontrolujte, zda jsou obě parkovací brzdy zajištěny.
- Brzda se uvolní, když znovu stisknete páčku (1) směrem k rukojeti. Je zajištěna pružinou, která se tímto způsobem uvolní.

 Nenechávejte uživatele na vozíku samotného, aniž byste aktivovali parkovací brzdu.

## 7. ÚHEL SEDADLA / NAKLONĚNÍ A ÚHEL ZÁDOVÉ OPĚRKY / SKLÁPĚNÍ

### 7.1 ÚHEL SEDADLA

Úhel sedadla se reguluje pomocí uvolňovací rukojeti umístěné na tlačné tyči. Sedadlo lze naklápět v rozsahu  $-5^{\circ}$  až  $+20^{\circ}$ .

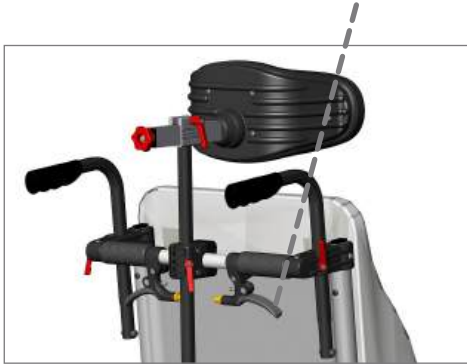

- i** Pokud nastavíte sklon sedadla menší než  $0^{\circ}$ , zvyšuje se riziko sklouznutí z vozíku dopředu. Společnost Alu Rehab doporučuje používat bederní pás, aby se zabránilo pádu z křesla.

### 7.2 ÚHEL OPĚRADLA

Úhel opěradla se reguluje pomocí uvolňovací rukojeti umístěné na tlačné tyči. Úhel lze regulovat vpředu od  $90^{\circ}$  do  $45^{\circ}$  dozadu.

- i** Aby byla zajištěna správná funkce drátů, nesmí být dráty nikdy napnuté.
- !** Úhel sedáku a opěradla se nesmí nastavovat bez použití ochrany proti převrácení.

Na každé rukojeti pro uvolnění jsou tyto dva následující štítky:



**Tilt/zaklonění      Recline/sklopení zpět**

- !** Riziko převrácení. Zkontrolujte polohu ochrany proti převrácení.
- i** Při montáži nástavce opěradla se zvyšuje riziko převrácení. V případě potřeby by se mělo riziko snížit posunutím hlavních kol dále dozadu. Při aktivaci funkcí sklápění a naklonění vždy používejte ochranu proti převrácení.

### 7.3 KLÍČOVÁ SLOVA TÝKAJÍCÍ SE NAKLONĚNÍ A SKLÁPĚNÍ

#### STATICKÝCH KOMFORTNÍCH INVALIDNÍCH VOZÍKŮ A SPOLEČNÉ RYSY DYNAMICKÝCH INVALIDNÍCH VOZÍKŮ

Naklonění a sklápění jsou základní výhody komfortního invalidního vozíku. Umožňují měnit polohu sezení během pobytu na vozíku.

Prověřili jsme klinické důkazy týkající se naklonění a sklopení a zjistili jsme, že existuje několik studií nebo pokynů pro osvědčené postupy, které naznačují, že pořadí naklonění a sklopení je důležité pro snížení smyku a skluzu:

#### **Nejprve vozík nakloňte a poté sklopte.**

Při opětovném narovnávání klienta by se mělo postupovat tak, že se nejprve vrátí sklopení a poté naklonění. Zřejmě největší smyk vzniká při přechodu do vzpřímené polohy z polohy vleže a v záklonu.

### 7.4 SNÍŽENÍ MOŽNOSTI SESUNUTÍ, SKLOUZNUTÍ A VZNIKU PROLEŽENIN

Úhel naklonění používejte pouze k dosažení změny polohy sezení pro uživatele. Je všeobecně známo, že sklápění by se nemělo upravovat, když je úhel opěradla přizpůsoben nejvhodnější poloze sezení uživatele.

Svalový tonus krku a zad by měl být u uživatele co nejnižší, aby se zabránilo sklouznutí, a změna úhlu sklonu oproti původní poloze naruší a zničí správnou polohu těla a způsobí zvýšený svalový tonus v oblasti krku.

Pokud je funkce sklápění použita při převozu nebo v jiných situacích, je velmi důležité, aby byl úhel sklápění nastaven do správné, původní polohy zpět, jakmile se uživatel vrátí do normální polohy sezení.

Nesprávné použití sklápění způsobuje zvýšenou možnost sklouznutí, a to znamená zvýšené nebezpečí smyku (vertikální a horizontální síly) a proleženin.

#### **ZAJISTĚTE, ABY BYL UŽIVATEL V BEZPEČÍ, KDYŽ SE UPRAVUJÍ FUNKCE NAKLONĚNÍ NEBO SKLÁPĚNÍ:**

Funkce naklonění a sklápění u všech modelů komfortních invalidních vozíků Netti se ovládají „jednou rukou“, a to včetně dynamických modelů invalidních vozíků. To je pro uživatele velkou výhodou. Ošetřovatel může navázat oční kontakt s uživatelem, když se má použít funkce naklápění nebo sklápění. Ošetřovatel může s uživatelem komunikovat i před použitím funkce naklápění nebo sklápění. Uživatel se bude cítit bezpečněji, když si bude vědom, že bude použita funkce naklápění nebo sklápění.

## 7.5 OVLÁDÁNÍ NAKLÁNĚCÍ RUKOJETI: NAKLÁNĚNÍ SEDACÍ JEDNOTKY

Jednou rukou stiskněte levou rukojeť na tlačné tyči a tlačte na tlačnou tyč, abyste sedací jednotku naklonili, a druhou rukou položte na loketní opěrku, přičemž udržujte oční kontakt s uživatelem.

Při naklánění sedací jednotky zůstává stejný správný vzájemný úhel mezi částmi těla.

Když rukojeť v kterékoliv pozici povolíte, sedací jednotka se v této poloze zastaví. Chcete-li sedací jednotku zvednout, stiskněte rukojeť a naklápěcí válec vám pomůže zvednout sedací jednotku nahoru.

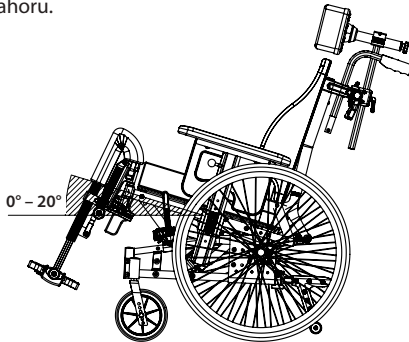

Dozadu nakloněná sedací jednotka poskytuje větší úhel sezení vzhledem k zemi a zabraňuje sklouznutí uživatele invalidního vozíku.

Dopředu nakloněná sedací jednotka přivádí uživatele do polohy, ve které je podporována nějaká činnost - například u stolu nebo při vstávání z vozíku.

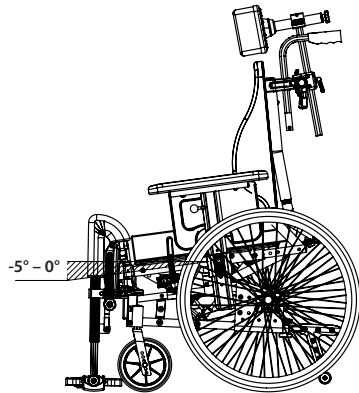

Rukojeť naklápění a značka naklápění se nachází na tlačné tyči - viz předchozí strana.

 Nenechávejte uživatele na vozíku samotného, pokud je nakloněn dopředu.

Doporučujeme používat bederní pás, aby se zabránilo sklouznutí z křesla.

## 8. MANÉVROVÁNÍ

### 7.6 OVLÁDÁNÍ SKLÁPĚCÍ RUKOJETI: SKLÁPĚNÍ OPĚRADLA

Jednou rukou stiskněte pravou rukojeť a tlačte na tlačnou tyč, abyste sedací jednotku sklopili, a druhou ruku položte na loketní opěrku, přičemž udržujte oční kontakt s uživatelem.

Když rukojeť v kterékoliv pozici povolíte, opěradlo se v této poloze zastaví a zůstane zajištěné.

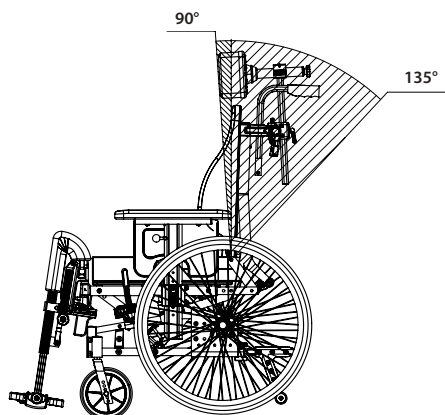

### 8.1 OBECNÉ TECHNIKY

#### Manévrování a rovnováha na židli:

Hmotnost a vyvážení vozíku ovlivňují jeho manévrovací vlastnosti. Vliv na to má hmotnost, velikost a poloha uživatele vsedě. Na manévrovací vlastnosti má navíc vliv poloha kol. Čím větší váha se nachází nad hlavními koly vozíku, tím snadněji se s ním manévruje. Pokud se velká hmotnost nachází na předních kolečkách, s vozíkem se manévruje těžko. Vyvážení židle viz strana 18 - nastavení hloubky sedáku.

- i** **Přístup ke schodům:**  
Ke schodům se vždy přibližujte pomalu, abyste zabránili silnému nárazu předních koleček do schodů. Uživatel by nárazem mohl z vozíku vypadnout. Mohlo by dojít k poškození předních koleček.
- i** **Sjíždění ze schodů / z chodníku:**  
Dávejte pozor, abyste nesjížděli ze schodů vyšších než 30 mm. Opěrky nohou by narazily do země jako první. Tím můžete ztratit kontrolu nad řízením a opěrky nohou mohou vozík zablokovat.
- i** **Jízda na měkkém, nerovném nebo kluzkém povrchu může ztížit bezpečné manévrování, protože kola mohou ztratit přilnavost a vozík se obtížněji ovládá.**
- i** **Parkování:**  
Zvětšete plochu a oporu invalidního vozíku posunutím křesla asi o 100 mm dozadu, čímž se přední kolečka otočí dopředu.
- i** **Doprovázení:**  
Pokud uživatele necháváte na vozíku samotného, vždy zablokujte brzdy a zkontrolujte, zda jsou koncovky ochrany proti převrácení otočeny dolů.

## 8.2 TECHNIKA JÍZDY - VÝSTUP NA SCHOD -

### Ošetřovatelé - vystupujte na schod dopředu:

- Zkontrolujte, zda jsou koncovky ochrany proti převrácení otočeny nahoru.
- Nakloňte vozík dozadu.
- Vyvažte židli na hlavních kolech a tlačte ji dopředu, dokud přední kolečka nedosáhnou na schod.
- Při tlačení židle na schod zvedněte tlačná madla.

 Otočte koncovky ochrany proti převrácení směrem dolů.

### Uživatelé - vystupujte na schod pozadu:

Tato technika je užitečná pouze v případě, že je schod velmi nízký. Záleží také na vzdálenosti mezi nášlapy a zemí.

- Zkontrolujte, zda jsou koncovky ochrany proti převrácení otočeny nahoru.
- Najedte vozíkem ke schodu pozadu.
- Pevně uchopte tažné ráfky a při tahu pohybujte tělem dopředu.

 Otočte koncovky ochrany proti převrácení směrem dolů.

### Ošetřovatelé - výstup na schod pozadu:

- Zkontrolujte, zda jsou koncovky ochrany proti převrácení otočeny nahoru.
- Táhněte vozík ke schodu pozadu.
- Nakloňte vozík dozadu a přední kolečka mírně zvedněte do vzduchu.
- Vytáhněte invalidní vozík nahoru po schůdku a couvejte tak dlouho, abyste mohli položit přední kolečka na schod.

 Otočte koncovky ochrany proti převrácení směrem dolů.

## 8.3 TECHNIKA JÍZDY - SESTUP ZE SCHODŮ -

### Ošetřovatelé, sjíždějte ze schodů popředu:

- Zkontrolujte, zda jsou koncovky ochrany proti převrácení otočeny nahoru.
- Nakloňte vozík dozadu a přední kolečka mírně zvedněte do vzduchu.
- Opatrně sjedte ze schodu a nakloňte vozík dopředu tak, aby přední kolečka stála na zemi.

 Otočte koncovky ochrany proti převrácení směrem dolů.



### Ošetřovatelé, sjíždějte ze schodů pozadu:

- Zkontrolujte, zda jsou koncovky ochrany proti převrácení otočeny nahoru.
- Táhněte vozík ke schodu pozadu.
- Opatrně sjedte ze schodu dolů a naklánějte vozík na hlavních kolech dozadu tak, až se přední kolečka zvednou nad schod.
- Položte přední kolečka na zem.

 Otočte koncovky ochrany proti převrácení směrem dolů.

## 8.4 TECHNIKA JÍZDY - NAKLONĚNÁ ROVINA -

Důležité rady pro jízdu z kopce a do kopce, abyste se vyhnuli riziku převrácení.

-  Neotáčejte vozík uprostřed svahu.
-  Jezděte vždy co nejpříměji.
-  Je lepší požádat o pomoc než riskovat.





### Jízda do kopce:

Pohybuje horní částí těla dopředu, abyste udrželi rovnováhu vozíku.

### Jízda s kopce:





Pohybuje horní částí těla dozadu, abyste udrželi rovnováhu vozíku. Rychlost vozíku ovládejte svíráním tlačných ráfků. Nepoužívejte brzdy.

## 8.5 TECHNIKA JÍZDY - PO SCHODIŠTI NAHORU -

-  Vždy požádejte o pomoc.
-  Nikdy nepoužívejte pohyblivé schody, a to ani za asistence doprovodu.

### S doprovodem, pozpátku:

- Zkontrolujte, zda jsou koncovky ochrany proti převrácení otočeny nahoru.
- Táhněte vozík pozadu k prvnímu schodu schodiště.
- Nakloňte vozík na hlavních kolech dozadu.
- Pomalu táhněte vozík po schodech nahoru, po jednom schodu, přičemž udržujte rovnováhu na hlavních kolech.
- Po dosažení horní části schodiště zatáhněte vozík dozadu natolik, aby přední kolečka bezpečně dosedla na podlahu.

-  Otočte koncovky ochrany proti převrácení směrem dolů.
-  Pokud jsou přítomni dva společníci, může jedna osoba pomáhat při zvedání přední části rámu.
-  Nikdy invalidní vozík nezvedejte za opěrky nohou.
-  Nikdy invalidní vozík nezvedejte za loketní opěrky.
-  Doprovod by měl při nošení židle využívat sílu svých nohou a zbytečně nezatežovat záda.

## 8.6 TECHNIKA JÍZDY - SJÍŽDĚNÍ ZE SCHODŮ DOLŮ -



Nikdy nepoužívejte pohyblivé schody, a to ani za asistence doprovodu.

### S doprovodem, vpřed:

- Zkontrolujte, zda jsou koncovky ochrany proti převrácení otočeny nahoru.
- Tlačte vozík dopředu k prvnímu schodu schodiště.
- Nakloňte vozík na hlavních kolech dozadu.
- Pevně držte madlo pro obsluhu a udržujte rovnováhu na hlavních kolech, přičemž postupujte po jednotlivých krocích.
- Po dosažení spodní části schodiště postavte přední kolečka bezpečně na podlahu.



Otočte koncovky ochrany proti převrácení směrem dolů.



Pokud jsou přítomni dva společníci, může jedna osoba pomáhat při zvedání přední části rámu.



Nikdy invalidní vozík nezvedejte za opěrky nohou.



Nikdy invalidní vozík nezvedejte za loketní opěrky.

## 8.7 PŘENÁŠENÍ

Techniky přesunu na vozík nebo z vozíku by měly být s dotyčnými osobami dobře nacvičeny. Zde uvádíme několik důležitých rad pro přípravu vozíku:

### S doprovodem nebo bez něj - z boku.

#### Před přesunem:

- Invalidní vozík by měl být umístěn co nejbližší cíli přesunu.
- Zatáhněte vozík o 50 až 100 mm dozadu, aby se přední kolečka otočila dopředu.
- Zablokujte brzdy.
- Nakloňte židli do vodorovné polohy.
- Odstraňte opěrku nohou a loketní opěrku na straně přesunu.

### S doprovodem nebo bez něj - dopředu.

#### Před přesunem:

- Invalidní vozík by měl být umístěn co nejbližší cíli přesunu.
- Zatáhněte vozík o 50 až 100 mm dozadu, aby se přední kolečka otočila dopředu.
- Zablokujte brzdy.
- Nakloňte vozík dopředu.



### Zvedání.

#### Před přenesením na židli:

- Nakloňte vozík dozadu.
- Demontujte opěrku hlavy.
- Demontujte opěrky nohou.
- Mírně sklopte opěradlo dozadu.
- Po dokončení přenosu vraťte všechny části zpět.



-  Nikdy nestoupejte na nášlapy kvůli nebezpečí převrácení vozíku dopředu.

## 8.8 ZVEDÁNÍ INVALIDNÍHO VOZÍKU

Invalidní vozík by se měl zvedat pouze za rám a madlo pro obsluhu.

Štítky pro zvedání ukazují, kde je třeba vozík držet.

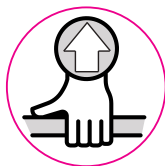

-  Nikdy invalidní vozík nezvedejte za opěrky nohou nebo loketní opěrky.

-  Invalidní vozík nezvedejte, pokud v něm sedí uživatel.





## 8.9 POHÁNĚCÍ OBRUČE

Netti 4U CE PLUS / CES PLUS se standardně dodává s hliníkovými tlačnými obručemi. Materiál a vzdálenost od hlavních kol ovlivňuje schopnost uživatele uchopit obruče.

Informace o alternativních poháněcích obručích vhodných pro váš vozík získáte u svého prodejce.



- 

Alternativní poháněcí obruče mohou zajistit lepší uchopení, ale může se zvýšit tření. Při používání rukou k zastavení vozíku se zvyšuje riziko popálení rukou.
- 

Při průjezdu úzkými průchody a v případě, že se prsty dostanou mezi paprsky kol, může dojít k nebezpečí přimáčknutí a zachycení prstů. Abyste tomuto riziku předešli, doporučujeme jako příslušenství chrániče paprsků.
- 

Pokud chcete / potřebujete vyměnit tlačné obruče nebo zvětšit / zmenšit vzdálenost mezi tlačnými obručemi a kolem, obraťte se na svého prodejce.

## 9. PŘEPRAVA

- i** Pokud je to možné, přeseďte při cestování autem do autosedačky s bezpečnostními pásy. Invalidní vozík zajistěte nebo uložte do nákladového prostoru vozu.

Pokud nemůžete sedět v autosedačce, připomínáme, že vozík Netti 4U CE PLUS je testován a schválen podle nárazové zkoušky podle normy ISO 7176-19.

### 9.1 PŘEPRAVA AUTEM

Maximální hmotnost uživatele při použití jako sedačka v autě je 135 kg.

- !** Pro uživatele s výškou nad 1,85 m namontujte nástavec opěradla.
- i** Prostudujte si prosím uživatelskou příručku IFU0131 - Jak používat invalidní vozík Netti jako sedadlo v autě, kde najdete další podrobnosti.

**Vozík Netti 4U CE PLUS úspěšně absolvoval crash test v poloze po směru jízdy s bederními i ramenními pásy podle požadavků normy ISO 7176-19 a je schválen pro použití jako sedadlo ve vozidle.**



Netti 4U CE PLUS je testován na použití s kombinovaným zádržným systémem pro invalidní vozík a uživatele W120/DISR od společnosti Unwin Safety Systems. Další informace: [www.WheelchairSecurementSystems.com](http://www.WheelchairSecurementSystems.com) | BraunAbility Europe

**Pro upevnění invalidního vozíku ve vozidle vždy používejte schválený zádržný systém pro invalidní vozík a uživatele (ISO 10542). K zajištění invalidního vozíku ve vozidle použijte čtyřbodové upínací pásy.**

Hodnocení pro přizpůsobení invalidního vozíku ukotveným pásům zádržného systému vozidla je A = dobré.

### ZAJIŠTĚNÍ INVALIDNÍHO VOZÍKU

- i** Nastavte vozík do vzpřímené polohy pro sezení s maximálním náklonem 10 stupňů a sklonem 10 stupňů.
- i** Pro upevnění invalidního vozíku ve vozidle používejte pouze určené zajišťovací body.

**Vozík je označen samolepkami, které ukazují, kam připevnit popruhy.**



#### Vpředu:

Použijte háček nebo úchyt.



#### V zadní části:

Namontujte držák pro upevnění ve vozidle, jeden u každého hlavního kola.



Zahákněte do držáku háček / hák karabiny. Popruhy by měly svírat úhel téměř 45°.

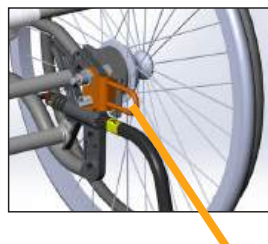

## ODSTRANĚNÍ PŘÍSLUŠENSTVÍ

 Před použitím vozíku Netti 4U CE PLUS jako sedadla ve vozidle se ujistěte, že jste odstranili a zajistili všechny pomocné díly a příslušenství (např. držáky a abdukční blok), které by mohly v případě nehody z vozíku spadnout, a bezpečně je zajistěte na jiném místě.

 Ujistěte se, že bezpečnostní bederní pás vozidla leží těsně napříč nebo před bederní oblastí - úhel mezi bederním pásem a vodorovnou rovinou musí být v rozmezí 30-75 stupňů, čím strmější úhel, tím lépe. Ramenní pás musí ležet těsně u těla uživatele, nikoliv přes opěrky rukou, kola apod. Viz obrázek

Vozík Netti 4U CE PLUS byl testován nárazovým testem bez elektrického asistenčního zařízení. Pokud bude později namontováno elektrické asistenční zařízení, schodolez atd., je třeba zkontrolovat, zda je vaše elektrické asistenční zařízení testováno nárazovým testem a schváleno pro invalidní vozíky používané jako sedadla v autě. Pokud tomu tak není, je třeba elektrické asistenční zařízení demontovat - a zajistit je jinde, pokud je invalidní vozík používán jako sedadlo ve vozidle.

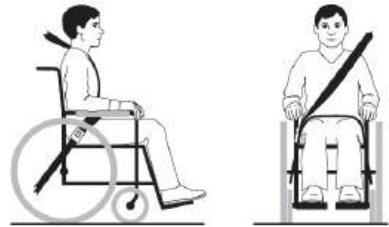



## ZAJIŠTĚNÍ UŽIVATELE

 Vždy používejte třibodové zádržné pásy.

 Vždy používejte bederní i ramenní zádržné systémy, abyste snížili možnost nárazu hlavy a hrudníku do některé části vozidla. Dbejte na to, aby pás nebyl zkroucený a aby se uvolňovací spona v případě nárazu nedostala do kontaktu s vozíkem.

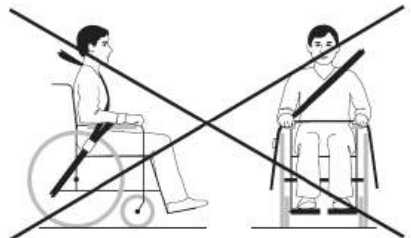
 Ramenní pás nesmí ležet přes opěrky rukou, kola apod. Viz obrázek





 Pokud je opěrka hlavy správně namontována, je velmi stabilní, ale nenahrazuje potřebu externí opěrky krku namontované v autě.

 Při použití invalidního vozíku Netti jako sedadla ve vozidle vždy používejte polštáře Netti nebo jiné testované a schválené pěnové polštáře pro invalidní vozíky.

 Korekční pásy používané na invalidním vozíku nejsou bezpečnostní pásy.

 Nikdy nepoužívejte invalidní vozík jako sedadlo ve vozidle, pokud byl vystaven nehodě s nárazem, dokud nebyl zkontrolován a schválen k tomuto účelu zástupcem výrobce.

 Bez konzultace s výrobcem invalidního vozíku se nemají provádět žádné změny ani změny na upevňovacích bodech vozíku ani na konstrukčních a rámových dílech nebo komponentech.

 Hmotnost invalidního vozíku bez polštářů je 33 až 36 kg v závislosti na velikosti a konfiguraci vozíku.

## 9.2 SKLÁDÁNÍ PRO PŘEPRAVU

Pokud není vozík obsazen, složte jej podle následujícího popisu. Invalidní vozík uložte do kufru nebo na zadní sedadlo. Po umístění na zadní sedadlo zajistěte všechny části a rám bezpečnostními pásy.

- Odstraňte opěrku hlavy (kapitola 6.10).
- Otočte ochranu proti převrácení nahoru (kap. 6.7).
- Odstraňte loketní opěrky (kapitola 6.11).
- Odstraňte opěrky nohou (kapitola 6.9).
- Vytáhněte zajišťovací šroub opěradla a opěradlo umístěte do sedadla dopředu (kap. 6.5).
- Demontujte hlavní kola (kapitola 6.2).
- Demontujte přední kolečka (kapitola 6.3).

## 9.3 PŘEPRAVA V LETADLE

Invalidní vozíky Netti 4U CE PLUS a CES PLUS lze přepravovat v letadle bez jakýchkoli omezení. Invalidní vozíky Netti 4U CE PLUS a CES PLUS jsou vybaveny 2 plynovými pružinami. Ty však nejsou klasifikovány jako nebezpečné zboží.

Na rozdíl od obecného pokynu pro přepravu nebezpečných věcí UN3164 se podle IATA-DGR (zvláštní předpis A114) na věci, které obsahují plyn a jsou určeny k tomu, aby fungovaly jako tlumič nárazů (včetně zařízení pohlcujících energii nebo pneumatických pružin), NEVZTAHUJÍ přepravní pokyny, tj. tyto předměty jsou osvobozeny od následujících požadavků:

- a) Každý předmět má objem plynu max. 1,6 l a plnicí tlak max. 250 barů, přičemž součin objemu vyjádřeného v litrech a plnicího tlaku vyjádřeného v barech nesmí překročit 80.
- b) Každý předmět má minimální tlak při roztržení 4násobek plnicího tlaku při teplotě +20 stupňů Celsia pro předměty, jejichž objem nepřesahuje 0,5 l prostoru pro plynovou náplň.
- c) Každý výrobek je vyroben z netříštivého materiálu.
- d) Každý výrobek byl vyroben v souladu s normou kvality, která je schválena příslušným vnitrostátním orgánem.
- e) Je prokázáno a doloženo, že předmět postupně uvolňuje svůj tlak pomocí požárně odolného těsnění nebo jiného zařízení pro uvolnění tlaku tak, aby se výrobek neroztržtil a nedošlo k jeho explozi.

## 9.4 CESTOVÁNÍ VEŘEJNOU DOPRAVOU

Invalidní vozík by měl být umístěn ve speciálním prostoru pro invalidní vozíky. Invalidní vozík by měl být otočen proti směru jízdy. Zadní část invalidního vozíku musí být opřena o pevný předmět, jako je řada sedadel nebo přepážka. Ujistěte se, že uživatel snadno dosáhne na všechna madla nebo rukojeti.

 **Netti 4U CE PLUS** se šířkou sedadla 500 mm překračuje maximální šířku 700 mm uvedenou v PRM-TSI, což má vliv na možnost použití v železniční a jiné veřejné dopravě.

 **NOUZOVÉ ÚNIKOVÉ CESTY:**  
**Netti CE PLUS** se sedadlem o šířce 500 mm má celkovou šířku větší než 700 mm a může mít potíže s průjezdem nouzovými únikovými cestami.

 Upozorňujeme, že širší invalidní vozíky mají větší poloměr otáčení a sníženou manévrovatelnost ve vozidlech. Menší invalidní vozíky obecně umožňují snadnější přístup do vozidla a lepší manévrování do polohy čelem vpřed.

## 10. ÚDRŽBA

### 10.1 POKYNY PRO ÚDRŽBU



Vy jako uživatel vozíku (a váš doprovod a rodina) jste zodpovědní za každodenní údržbu vozíku.

Pravidelně vozík čistěte. Provádějte údržbu, abyste zajistili bezpečné a dlouhodobě spolehlivé funkce a hygienický vzhled.

Frekvence	Týdenní	Měsíční
Kontrola závad/ poškození, např. rozbití / absence dílů	X	
Mytí invalidního vozíku		X
Mazání ložisek olejem pro jízdní kola*		X
Praní polštářů		X
Kontrola funkce ochrany proti převrácení		X
Kontrola seřízení brzd		X
Kontrola funkce os kol QR- viz kapitola 6.2		X
Kontrola opotřebení pneumatik		X

### 10.2 ČIŠTĚNÍ A MYTÍ

1. Před mytím invalidního vozíku odstraňte polštáře.
2. Vyčistěte rám pomocí vody a hadru.
3. Doporučujeme používat jemné mýdlo.
4. Invalidní vozík dobře opláchněte čistou vodou, abyste odstranili všechno mýdlo.
5. K odstranění zbytků nečistot použijte metylalkohol.
6. Polštáře a potahy čistěte podle pokynů vytištěných na polštářích.

#### POSTUPY ČIŠTĚNÍ POLŠTÁŘŮ NETTI

VÝPLŇ	
Praní	Ruční praní 40° C
Dezinfekce	Virkon S
Sušení	Vymačkání
	Sušení na vzduchu nastojato na okrajích
VNĚJŠÍ POTAH	
Praní	Praní v pračce na 70° C
Sušení	Sušení v sušičce max. 80° C

#### DEZINFEKCE INVALIDNÍHO VOZÍKU

Odstraňte polštáře.

Viz samostatný návod k praní výše:

Dezinfekce otřením: použijte měkký hadr navlhčený peroxidem vodíku nebo technickým alkoholem (isopropanolem) a otřete celý vozík.

Doporučuje se peroxid vodíku:

NU-CIDEX "Johnson and Johnson".

 V pravidelných intervalech kontrolujte / seřizujte šrouby a matice.

 Písek a mořská voda (sůl používaná při zimním posypu) mohou poškodit ložiska předních a hlavních kol.  
Po použití vozík důkladně očistěte.

- \* Obecně platí, že na pohyblivé části a všechna ložiska je nutno používat olej. Společnost Alu Rehab doporučuje používat běžný olej pro jízdni kola.

## NÁHRADNÍ DÍLY

Vozíky Netti jsou sestaveny z modulů. Společnost Alu Rehab má všechny díly skladem a je připravena je dodat v krátké lhůtě. Díly se dodávají včetně potřebných pokynů k montáži.

Díly, které může vyměnit uživatel, jsou definovány v katalozích náhradních dílů, které lze stáhnout na adrese

**[www.My-Netti.com](http://www.My-Netti.com)**.

Tyto díly lze v případě potřeby také vyjmout a na požádání zaslat výrobci/distributorovi.

 Díly související s konstrukcí rámu invalidního vozíku musí řešit výrobce nebo autorizovaný servis.

 Pokud se vyskytnou závady nebo poškození, kontaktujte svého prodejce.

 Originální barvu pro opravu odřenin lze objednat u společnosti Alu Rehab.

## 10.3 DLOUHODOBÉ SKLADOVÁNÍ

Pokud je vozík skladován delší dobu (déle než 4 měsíce), není třeba provádět žádné zvláštní úkony. Před uskladněním doporučujeme vozík vyčistit. Před opětovným použitím je nutné postupovat podle pokynů pro údržbu.

## 11. TABULKA HLAVNÍCH PARAMETRŮ

Netti 4U comfort	CE PLUS	CE PLUS	CES PLUS	CES PLUS
Specifikace	min.	max.	min.	max.
Celková délka s opěrkou nohou / bez opěrky nohou	1160 mm / 960 mm	–	1050 mm / 950 mm	–
Celková šířka	530 mm	680 mm	530 mm	680 mm
Výška bez opěrky hlavy	1100 mm	1100 mm	1100 mm	1100 mm
Délka ve složeném stavu	660 mm	–	610 mm	–
Šířka ve složeném stavu	630 mm	–	630 mm	–
Šířka ve složeném stavu - bez kol	470 mm	620 mm	470 mm	620 mm
Výška ve složeném stavu - bez kol	600 mm	–	600 mm	–
Celková hmotnost	29,0 kg	–	27,0 kg	–
Část s nejvyšší hmotností - rám	18,5 kg	–	18,5 kg	–
Statická stabilita do kopce	0	28°	0	28°
Úhel roviny sedadla	-5°	20°	-5°	20°
Efektivní hloubka sedadla	425 mm	500 mm	375 mm	450 mm
Efektivní šířka sedadla	350 mm	500 mm	350 mm	500 mm
Výška povrchu sedadla vpředu	465 mm	500 mm	465 mm	500 mm
Úhel opěradla	90°	-135°	90°	-135°
Výška opěradla	500 mm	–	500 mm	–
Vzdálenost mezi nášlapem a sedadlem	280 mm	560 mm	280 mm	560 mm
Úhel mezi nohama a sedací plochou	105°	182°	105°	182°
Vzdálenost loketní opěrky od sedadla	270 mm	360 mm	270 mm	360 mm
Umístění konstrukce loketní opěrky vpředu	395 mm	395 mm	395 mm	395 mm
Průměr tlačné obruče	535 mm	–	535 mm	–
Vodorovné umístění osy	-50 mm	25 mm	-50 mm	25 mm
Bezpečný sklon parkovací brzdy	0	7°	0	7°
Minimální poloměr otáčení, svislé opěrky nohou	810 mm	–	810 mm	–

Rozměry modelu CE PLUS: Šířka sedadla 500 mm. Měřeno bez polštářů.

Rozměry modelu CES PLUS: Šířka sedadla 350 mm. Měřeno bez polštářů.

## 12. ODSTRANĚNÍ CHYB

Příznak	Důvod / opatření	Odkaz v příručce
Invalidní vozík jede nakřivo	<ul style="list-style-type: none"> <li>Náboje hlavních kol mohou být nesprávně namontovány.</li> <li>Jedna z brzd může být příliš utažená.</li> <li>Uživatel sedí na židli velmi nakřivo.</li> <li>Uživatel může být na jedné straně silnější než na druhé straně.</li> </ul>	6.2 6.13
S invalidním vozíkem se těžko manévruje	<ul style="list-style-type: none"> <li>Náboje hlavních kol mohou být nesprávně namontovány.</li> <li>Vyčistěte přední kolečka a vidlice od nečistot.</li> <li>Příliš velká hmotnost na předních kolečkách.</li> </ul>	6.2
Invalidní vozík se těžko otáčí	<ul style="list-style-type: none"> <li>Zkontrolujte, zda nejsou přední kolečka příliš pevně uchycena.</li> <li>Vyčistěte přední kolečka a vidlice od nečistot.</li> <li>Zkontrolujte, zda jsou přední kolečka umístěna ve správné poloze.</li> <li>Příliš velká hmotnost na předních kolečkách, upravte vyvážení židle.</li> </ul>	6.3 6.3
Hlavní kola se těžko sundávají a nasazují	<ul style="list-style-type: none"> <li>Vyčistěte a namažte rychloupínač.</li> <li>Nastavte pouzdro náboje dále od rámu.</li> </ul>	6.2 6.4
Brzdy nefungují dobře	<ul style="list-style-type: none"> <li>Zkontrolujte vzdálenost mezi koly a brzdami.</li> <li>Seřidte brzdu.</li> </ul>	6.13
Přední kolečka se viklají a vozík je „vratký“	<ul style="list-style-type: none"> <li>Přední vidlice nejsou řádně upevněny.</li> <li>Nastavte úhel sklonu přední vidlice.</li> <li>Příliš velké zatížení předních koleček vyvolává viklání, upravte vyvážení vozíku.</li> <li>Utáhněte všechny šrouby.</li> </ul>	

 Informace o autorizovaných servisních zařízeních, která mohou poskytnout podporu v případě, že řešení není dosaženo touto formou, získáte od svého prodejce.

 Pokud potřebujete náhradní díly, obraťte se na svého prodejce.

 Při provádění změn ovlivňujících konstrukci rámu požádejte prodejce / výrobce o souhlas a potvrzení.

## 13. TESTY A ZÁRUKA

### 13.1 TESTY

Vozíky Netti 4U CE PLUS / CES PLUS jsou testovány a schváleny pro použití v interiéru i exteriéru. Vozík má označení CE.

**Maximální hmotnost uživatele:** 135 kg.

Invalidní vozík Netti 4U CE PLUS byl testován německým akreditovaným zkušebním ústavem podle normy DIN EN 12183.

**Netti 4U CE PLUS je testován crash testem v TASS Nizozemsko a spolu se systémem Netti Seating System byl testován německým akreditovaným zkušebním ústavem podle ISO 7176-19.**

**Sedací systém je testován na požární odolnost podle normy EN 1021-2:2014.**

 Je-li instalováno příslušenství, jako je napájecí sada apod., je třeba hmotnost příslušenství odečíst od maximální hmotnosti uživatele.

 Specifikace se v jednotlivých zemích liší.

### 13.2 ZÁRUKA

Společnost Alu Rehab vám poskytuje pětiletou záruku na všechny komponenty rámu a na konstrukci příčných trubek. Na všechny ostatní součásti s označením Netti je poskytována dvouletá záruka s výjimkou baterií. Na baterie je poskytována 6měsíční záruka.

 Společnost Alu Rehab neodpovídá za škody vzniklé v důsledku nevhodné nebo neodborné instalace nebo oprav, zanedbání péče, opotřebení následkem změn v konstrukcích invalidních vozíků nebo v institucích neschválených společností Alu Rehab, nebo použitím náhradních dílů dodaných nebo vyrobených třetími stranami. V takových případech se tato záruka považuje za neplatnou.

 Tato záruka platí pouze v případě, že uživatel používá a udržuje vozík a zachází s ním tak, jak je popsáno v návodu k použití.

### 13.3 REKLAMACE

Pokud se u výrobku během záruční doby vyskytne závada způsobená konstrukční nebo výrobní vadou, můžete uplatnit záruční reklamaci.

- Jakékoliv reklamace je třeba podat ihned po zjištění závady, nejpozději však do dvou týdnů od zjištění závady.
- Reklamace je třeba adresovat obchodnímu zástupci/prodejci vozíku. Upozorňujeme, že prodejní dokumentace musí být správně vyplněna s uvedením sériového čísla a případně čísla NeC, aby bylo možné doložit čas a místo nákupu invalidního vozíku.
- O tom, zda se na závadu vztahuje záruka, rozhoduje obchodní zástupce a společnost Alu Rehab. Žadatel bude o rozhodnutí informován co nejdříve.
- Pokud je reklamace uznána, obchodní zástupce a zástupce společnosti Alu Rehab rozhodnou, zda bude výrobek opraven, vyměněn nebo zda má zákazník nárok na sníženou cenu.
- Pokud je reklamace posouzena jako neplatná - po pečlivé kontrole závady (závada způsobená nesprávným používáním a/nebo nedostatečnou údržbou) se můžete svobodně rozhodnout, zda chcete vadný výrobek opravit (pokud je to možné) na své náklady, nebo zda si chcete zakoupit nový výrobek.

 Běžné opotřebení, nesprávné používání nebo nesprávné zacházení není důvodem k reklamaci.

 Uživatel je odpovědný za používání, údržbu a manipulaci s invalidním vozíkem, jak je popsáno v návodu k použití, pokud má být reklamace uznána.

### 13.4 NETTI ÚPRAVY NA MÍRU / INDIVIDUÁLNÍ ÚPRAVY

Netti úpravy na míru / individuální úpravy jsou definovány jako všechny úpravy, které nejsou obsaženy v této příručce. Jednotlivé úpravy provedené společností Alu Rehab jsou označeny jedinečným číslem NeC pro identifikaci.

Invalidní vozíky, které si speciálně upravil/přizpůsobil zákazník, nemohou mít označení CE udělené společností Alu Rehab A.S Norway. Pokud úpravy provedou jiní než schválení prodejci společnosti Alu Rehab, záruka poskytnutá společností Alu Rehab A.S Norway nebude platná.

V případě nejasností ohledně speciální montáže a úprav se obraťte na společnost Alu Rehab A.S.

 Pokud máte jiné potřeby, než které může pokrýt náš standardní program pro invalidní vozíky, obraťte se prosím na zákaznický servis, který vám případně poskytne speciální úpravy nebo individuální řešení.

## 13.5 KOMBINACE S JINÝMI PRODUKTY

Pro kombinace výrobků Netti s jinými výrobky, které nevyrábí společnost Alu Rehab A.S.; obecně označení CE neplatí pro všechny zúčastněné výrobky.

Společnost Alu Rehab A.S však s některými výrobci uzavřela dohody o některých kombinacích.

U těchto kombinací jsou označení CE a záruky platné.

 Další informace získáte u svého prodejce nebo přímo u společnosti Alu Rehab A.S Norway.

### ODPOVĚDNOST ZA VÝROBEK

Pro vozíky Netti 4U CE PLUS / CES PLUS s různými konfiguracemi zařízení Netti byla testována / vyhodnocena rizika společnosti Alu Rehab.

Bez konzultace s výrobcem invalidního vozíku Alu Rehab nesmí být prováděny žádné změny ani záměny na upevňovacích bodech vozíku ani na konstrukčních a rámových dílech.

Nahrazení nebo úpravy komponentů od třetích dodavatelů Netti 4U CE PLUS vyžadují posouzení rizik a přijetí odpovědnosti za výrobek a bezpečnost při používání invalidního vozíku od výrobce, který toto nahrazení nebo úpravu provádí.

## 13.6 SERVIS A OPRAVY

 Informace o servisních a opravárenských službách ve vaší oblasti získáte u místního prodejce.

 Jedinečné identifikační číslo / sériové číslo se nachází na rámu kola na levé straně vozíku.

 Katalog náhradních dílů pro invalidní vozík získáte u místního prodejce nebo si jej můžete stáhnout na adrese [www.my-netti.com](http://www.my-netti.com)

 Příručku pro renovaci invalidního vozíku získáte u místního prodejce nebo si ji můžete stáhnout na adrese [www.my-netti.com](http://www.my-netti.com)

 Informace o bezpečnosti výrobků a jejich případném stahování z trhu najdete na naší domovské stránce [www.my-netti.com](http://www.my-netti.com)

 Příručku pro recyklaci invalidního vozíku získáte u místního prodejce nebo si ji můžete stáhnout na adrese [www.my-netti.com](http://www.my-netti.com)

## 14. ROZMĚRY A HMOTNOST

	Šířka sedadla*	Hloubka sedadla**	Výška opěradla ***	Celková šířka	Přepravní šířka	Hmotnost
CES PLUS	350 mm	375 – 450 mm	500 mm	530 mm	480 mm	27,0 kg
CES PLUS	400 mm	375 – 450 mm	500 mm	580 mm	530 mm	27,5 kg
CES PLUS	450 mm	375 – 450 mm	500 mm	630 mm	580 mm	28,0 kg
CES PLUS	500 mm	375 – 450 mm	500 mm	680 mm	630 mm	28,5 kg
CE PLUS	350 mm	425 – 500 mm	500 mm	530 mm	480 mm	27,5 kg
CE PLUS	400 mm	425 – 500 mm	500 mm	580 mm	530 mm	28,0 kg
CE PLUS	450 mm	425 – 500 mm	500 mm	630 mm	580 mm	28,5 kg
CE PLUS	500 mm	425 – 500 mm	500 mm	680 mm	630 mm	29,0 kg

\* Měřeno mezi bočními ochrannými kryty.

\*\* Měřeno od předního okraje desky sedadla k uchycení opěradla.  
Hloubka sedadla nastavitelná po krocích 25 mm.  
Standardní hloubka sedadla je 500 mm.

\*\*\* Měřeno od sedáku k horní části opěradla.



Hmotnost je uvedena včetně hlavních kol, předních koleček, opěrek nohou a loketních opěrek. Bez polštářů.



Maximální hmotnost uživatele je 135 kg.



Je-li instalováno příslušenství, jako je napájecí sada apod., je třeba hmotnost příslušenství odečíst od maximální hmotnosti uživatele.



Zavazadla naložená na invalidním vozíku nesmí překročit 10 kg.  
Zavazadla nesmí být umístěna tak, aby snižovala stabilitu vozíku.



Doporučený tlak vzduchu v pneumatikách je: 45 PSI - hlavní kola, 36 PSI - přední kolečka.



---

**Výrobce Netti:**

📍 Alu Rehab AS  
Bedriftsvegen 23  
N-4353 Klepp Stasjon  
Norsko

✉ post.klepp@meyragroup.  
com  
Tel.: +47 51 78 62 20  
my-netti.com

**Distributor v EU:**

Alu Rehab ApS  
Kløftehøj 8  
DK-8680 Ry  
Dánsko

info.ry@meyragroup.com  
Tel.: +45 87 88 73 00  
Fax: +45 87 88 73 19  
my-netti.dk