

Datum _____

Rechnungsadresse _____

Rechnungsanschrift = Lieferanschrift

Kundennummer C- _____

Ansprechpartner _____

Kommission _____

Abweichende Lieferadresse _____

Angebot

Für Netti Smart, Netti Stabil oder Netti Super Stabil Kissen

Bitte verwenden Sie die untenstehenden Zeichnungen, um zu beschreiben, wie wir das Rückenkissen an die speziellen Bedürfnisse und Herausforderungen des Benutzers anpassen können.

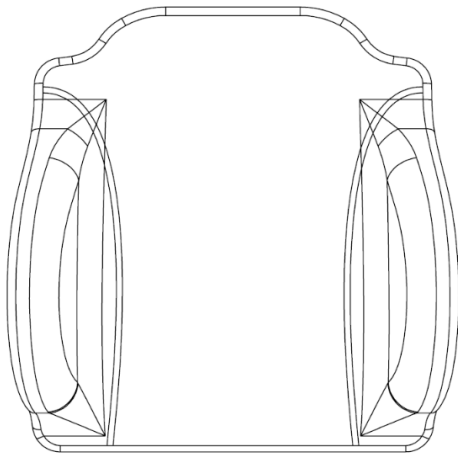

Rückenhöhe 500 mm

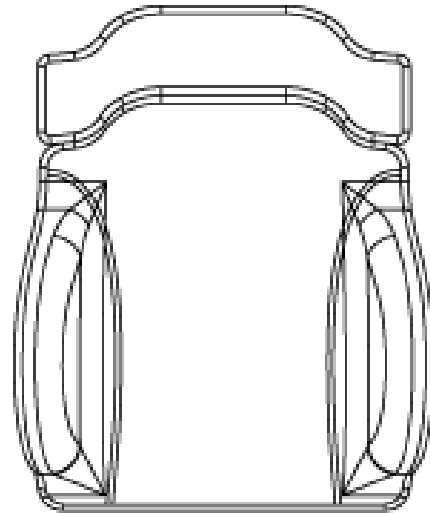

Rückenhöhe 600 mm

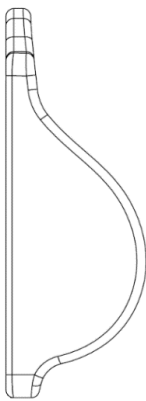

Rechte Seitenführung

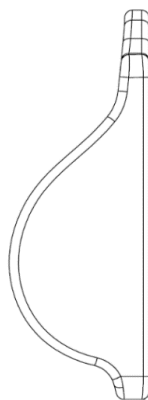

Linke Seitenführung

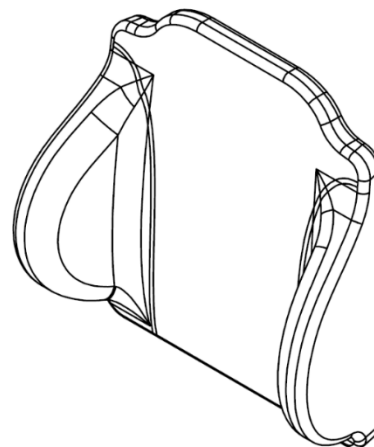

Für Netti Kyphotic

Bitte verwenden Sie die untenstehenden Zeichnungen, um zu beschreiben, wie wir das Rückenissen an die speziellen Bedürfnisse und Herausforderungen des Benutzers anpassen können.

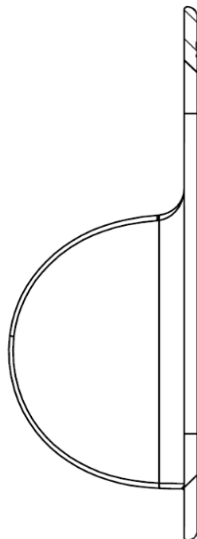
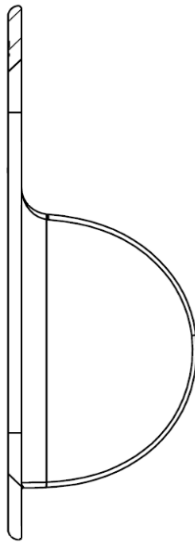
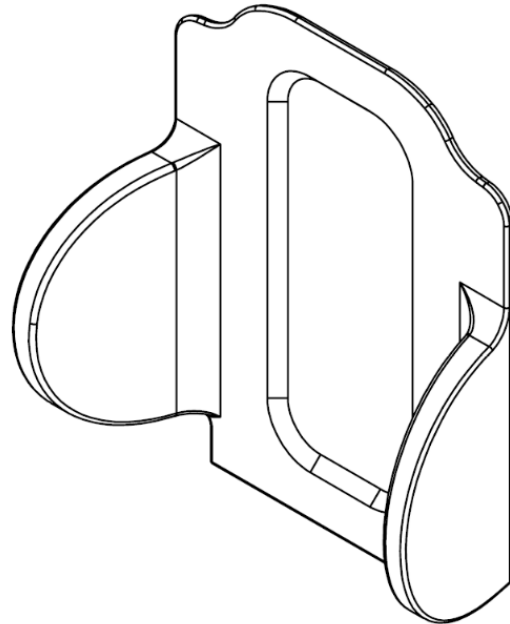
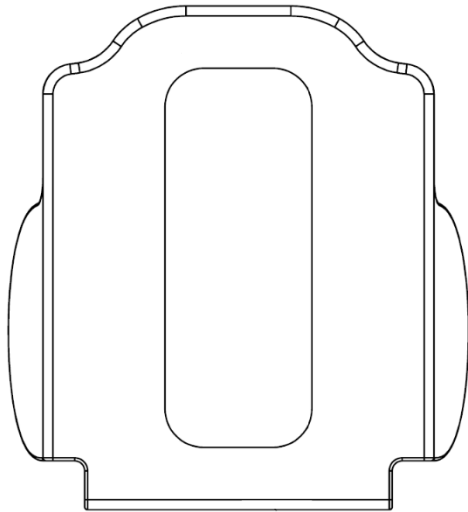

Rechte Seitenführung

Linke Seitenführung

For Netti Sit Sitzkissen

Bitte verwenden Sie die untenstehende Zeichnung, um zu beschreiben, wie wir das Sitzkissen an die speziellen Bedürfnisse und Herausforderungen des Benutzers anpassen können.

