

 **Netti**[®] **4U CED**
 **Netti**[®] **4U CEDs**
 **Netti**[®] **4U CED xl**

INSTRUKCJA obsługi



CE Ten produkt jest zgodny z
2017/745/UE dla wyrobów medycznych.

UM0002 PL

2024-01

*inspire
joy of life*

SPIS TREŚCI

1. WSTĘP	4	
1.1	OBSZARY ZASTOSOWANIA / WSKAZANIA NETTI 4U CED / CEDS / CED XL	5
1.2	PRZECIWWSKAZANIA	5
1.3	JAKOŚĆ I TRWAŁOŚĆ	5
1.4	ŚRODOWISKO I UTYLIZACJA ODPADÓW	6
1.5	INFORMACJE O PONOWNYM UŻYCIU	6
1.6	INFORMACJE O TEJ INSTRUKCJI	7
1.7	PODSTAWOWE WYMIARY	7
2. STRESZCZENIE	9	
3. OPIS	11	
4. WŁAŚCIWOŚCI NETTI 4U CED / CEDS / CED XL	12	
5. AKCESORIA	13	
5.1	MONTAŻ PASA BIODROWEGO	15
5.2	MONTAŻ DRAŻKA PASA BIODROWEGO	15
5.3	KOMPONENTY ELEKTRYCZNE	16
5.4	ZESTAW NETTI DYNAMIC SYSTEM	16
6. MONTAŻ I REGULACJA	19	
6.2	KOŁO GŁÓWNE	19
6.3	KÓŁKA PRZEDNIE	20
6.4	REGULACJA WYSOKOŚCI SIEDZISKA	21
6.5	OPARCIE	22
6.6	REGULACJA GŁĘBOKOŚCI SIEDZISKA Z TYŁU	23
6.7	REGULACJA GŁĘBOKOŚCI SIEDZISKA Z PRZODU	23
6.8	ZABEZPIECZENIA PRZED PRZEWRACANIEM	24
6.9	PODUSZKA SIEDZISKA	24
6.10	PODUSZKA OPARCIA*	25
6.11	PODNÓŻKI	25
6.12	ZAGŁÓWEK	28
6.13	PODŁOKIETNIK	30
6.14	REGULACJA HAMULCÓW PARKINGOWYCH	31
6.15	PORĘCZ DO POPYCHANIA	33

7. KĄT/NACHYLENIE SIEDZISKA I KĄT/ODCHYLENIE OPARCIA	33
7.1 KĄT SIEDZISKA	33
7.2 KĄT OPARCIA	34
7.3 KLUCZOWE SŁOWA DOTYCZĄCE NACHYLANIA I ODCHYLENIA	34
7.4 ZMNIEJSZANIE PRAWDOPODOBIEŃSTWA ZEŚLIZGIWANIA SIĘ, OBCIERANIA I ODLEŻYŃ	35
7.5 UŻYWANIE UCHWYTU NACHYLENIA: NACHYLANIE JEDNOSTKI SIEDZISKA	35
7.6 UŻYWANIE UCHWYTU ODCHYLENIA: ODCHYLANIE OPARCIA	36
8. MANEWROWANIE	37
8.1 TECHNIKI OGÓLNE	37
8.2 TECHNIKI JEŹDŹENIA – PODJAZD NA STOPIEŃ –	37
8.3 TECHNIKI JEŹDŹENIA – ZJAZD ZE STOPNIA –	38
8.4 TECHNIKI JEŹDŹENIA – RAMPA –	38
8.5 TECHNIKI JEŹDŹENIA – WJAZD PO SCHODACH –	39
8.6 TECHNIKI JEŹDŹENIA – ZJAZD PO SCHODACH –	39
8.7 PRZEMIESZCZANIE	40
8.8 PODNOSZENIE WÓZKA INWALIDZKIEGO	41
8.9 OBRĘCZ NAPĘDOWA	41
9. TRANSPORT	41
9.1 TRANSPORT W SAMOCHODZIE	41
9.2 SKŁADANIE NA CZAS TRANSPORTU	43
9.3 TRANSPORT W SAMOŁOCIE	44
9.4 PODRÓŻOWANIE TRANSPORTEM PUBLICZNYM	44
10. KONSERWACJA	45
10.1 INSTRUKCJE KONSERWACJI	45
10.2 CZYSZCZENIE I MYCIE	45
10.3 PRZECHOWYWANIE DŁUGOOKRESOWE	46
11. ROZWIĄZYWANIE PROBLEMÓW	47
12. TESTY I GWARANCJA	48
12.1 BADANIA	48
12.2 GWARANCJA	48
12.3 ROSZCZENIE	48
12.4 PERSONALIZACJA NETTI / INDYWIDUALNE DOSTOSOWANIA	49
12.5 ŁĄCZENIE Z INNYMI PRODUKTAMI	49
12.6 SERWIS I NAPRAWA	49
13. WYMIARY I CIĘŻAR	50



1. WSTĘP

Netti 4U, CED, CEDS i CED XL to komfortowy wózek inwalidzki przeznaczony zarówno do użytku wewnątrz, jak i na zewnątrz. Jest testowany zgodnie z normą DIN EN 12183:2014. Testy zostały przeprowadzone przez akredytowany niemiecki instytut badawczy.

W Alu Rehab jesteśmy przekonani, że wózki inwalidzkie powinny być wybierane na podstawie dokładnej oceny uwzględniającej potrzeby użytkownika i wymagania środowiska. Dlatego ważna jest znajomość możliwości i ograniczeń wózka inwalidzkiego. Netti 4U CED, CEDS i CED XL to wózki inwalidzkie przeznaczone dla użytkowników potrzebujących wygody i swobody. Połączenie systemu siedzeń i rozwiązań ergonomicznych w konstrukcji ramy zapewnia wiele możliwości dostosowania i regulacji.

Wózki inwalidzkie są skonstruowane do użycia w pomieszczeniach i na zewnątrz oraz zapewniają możliwość zmiany pozycji siedzenia z aktywności na odpoczynek przy użyciu funkcji nachylenia i odchylenia.

Netti 4U CED jest dostępny w 3 wersjach:

Maks. waga użytkownika: 160 kg:

Netti 4U CED ze standardowymi głębokościami siedziska.

Netti 4U CED XL z szerokościami siedziska 550 i 600 mm.

Maks. waga użytkownika: 130 kg:

Netti 4U CEDS z krótszą głębokością siedziska.



Podczas montażu akcesoriów takich jak zestaw napędowy, zewnętrzne systemy siedzenia itd., ciężar akcesoriów należy odjąć od maks. wagi użytkownika.



Specyfikacje są różne w poszczególnych krajach.

1.1 OBSZARY ZASTOSOWANIA / WSKAZANIA NETTI 4U CED / CEDS / CED XL

Netti 4U CED, CEDS i CED XL to wielofunkcyjne wózki inwalidzkie dla osób młodych i dorosłych częściowo lub całkowicie unieruchomionych z niesprawnością fizyczną i/lub mentalną. Te niesprawności mogą mieć wiele przyczyn. Netti 4U CED, CEDS i CED XL mają regulowany kąt siedziska i oparcia, co ułatwia zmianę pozycji użytkownika, korektę poruszania lub pozycji (stabilizację) zawsze, kiedy występują poniższe trudnienia funkcjonalne z wieloma przyczynami:

- ograniczona ruchomość lub brak
- ograniczona siła mięśni lub brak
- ograniczony zakres ruchu
- ograniczona stabilność tułowia i ciała lub jej brak
- hemiplegia
- zaburzenia typu reumatycznego
- obrażenia czaszkowo-mózgowe
- amputacje
- inne zaburzenia neurologiczne lub geriatryczne.

1.2 PRZECIWWSKAZANIA

Netti 4U CED, CEDS i CED XL nie są przystosowane dla osób z silnie zwiększoną spastycznością mięśni. W takim przypadku zalecamy Netti Dynamic System z konstrukcją ramy zgodną ze schematem ruchów użytkownika. Zignorowanie tego zalecenia może w niesprzyjających warunkach doprowadzić do deformacji lub złamań części metalowych w okolicy tylnej rurki, podnóżka lub podłokietnika.

1.3 JAKOŚĆ I TRWAŁOŚĆ

Wózki inwalidzkie Netti CED, CEDS i CED XL są testowane w akredytowanym niemieckim instytucie badawczym zgodnie z europejską normą EN 12183.

Alu Rehab A.S jako producent ocenia badanie na 5–6 lat normalnego użytkownika wózka.

Niepełnosprawność użytkownika, trudność użycia oraz poziom wykonanej konserwacji decydują przede wszystkim o trwałości wózka inwalidzkiego. Czyli trwałość będzie różna w zależności od tych trzech czynników.

1.4 ŚRODOWISKO I UTYLIZACJA ODPADÓW

Alu Rehab i jej dostawcy dążą do ochrony środowiska.



To oznacza:

- stosowanie substancji i procesów szkodliwych dla środowiska w największym możliwym zakresie.
- produkty Alu Rehab zapewniają długi okres eksploatacji i wysoki poziom uniwersalności – co wpływa korzystnie na środowisko i ekonomię.
- Wszystkie opakowania mogą być przekazywane do recyklingu.
- Wózek inwalidzki jest przystosowany do oddzielenia materiałów składowych w celu ułatwienia recyklingu.

i Aby uzyskać właściwe informacje na temat sposobu postępowania, należy skontaktować się ze lokalnym przedstawicielem ds. recyklingu.

i Netti 4U CED, CEDS i CED XL są przystosowane do zakresu temperatury od -10°C do $+40^{\circ}\text{C}$.

1.5 INFORMACJE O PONOWNYM UŻYCIU

Wszystkie produkty firmy Alu Rehab są przystosowane do zapewnienia wieloletniego użytkowania bez konserwacji. Wszystkie produkty można przystosować do ponownego użycia przez autoryzowanego sprzedawcy. Aby zapewnić skuteczność i bezpieczeństwo, Alu Rehab zaleca poniższe badania zawsze przed każdym ponownym użyciem.

Należy sprawdzić poniższe komponenty pod kątem sprawności, integralności itd. oraz wymienić części w razie potrzeby:

- koła (bieżnik opony)
- rama wózka inwalidzkiego
- przednie kółka i szybkie zwolnienie
- piasty
- funkcja hamulca
- stabilność kierunkowa kół
- Łożyska: sprawdzenie zużycia i smarowania
- poduszki
- Podnóżki
- podłokietniki
- funkcja odchylania/nachylania
- drążek/uchwyty do pchania
- Zabezpieczenie przed przewracaniem

Należy również uwzględnić zawartość rozdziału 10.2 Instrukcje czyszczenia i mycia.

Ze względów higienicznych: należy wymienić zagłówek dla nowego użytkownika.

ZABEZPIECZENIE PRZED PRZEWACANIEM

Prawidłowo zamocowane zabezpieczenie przed przewracaniem zabezpiecza fotel przed przechyleniem do tyłu. Zalecamy korzystanie z zabezpieczeń przed przewracaniem.

i Instrukcję modernizacji wózków inwalidzkich Netti można pobrać ze strony [My-Netti.com](https://www.my-netti.com)

i Instrukcję recyklingu wózków inwalidzkich Netti można pobrać ze strony [My-Netti.com](https://www.my-netti.com)

Najnowsze aktualizacje instrukcji obsługi, informacje o bezpieczeństwie produktu, adresy oraz inne informacje o produkcie, jak wycofania itd. będą publikowane na naszej stronie internetowej.

1.6 INFORMACJE O TEJ INSTRUKCJI

Aby uniknąć uszkodzeń podczas korzystania z wózka inwalidzkiego Netti 4U CED, CEDS i CED XL, należy uważnie przeczytać tę instrukcję przed rozpoczęciem korzystania z wózka.



Symbol zabronionych działań.
Nie można wносить roszczeń gwarancyjnych, jeżeli doszło do tych działań.



Symbol ostrzeżenia.
Jeżeli stosowany jest ten symbol, należy zachować ostrożność.



Symbol ważnej informacji.



Symbol przydatnych wskazówek.



Symbol narzędzi.



Symbol bezpiecznego nachylenia dla hamulca parkingowego.



Symbol maks. wagi użytkownika.



Wyrób medyczny



Producent – nazwa i adres



Data produkcji



Numer seryjny



Przeczytanie instrukcji obsługi



Należy pamiętać, że ta instrukcja jest aktualna zgodnie z rokiem i datą podanymi na każdej stronie.

Instrukcja obsługi w Internecie www.my-netti.com

Dla zwiększenia czytelności (przydatne dla użytkowników z ograniczonym widzeniem) nasza instrukcja obsługi znajduje się na naszej stronie internetowej:

www.My-Netti.com – Instrukcje – Instrukcja obsługi Netti 4U CED.

1.7 PODSTAWOWE WYMIARY

Netti 4U CED, CEDS i CED XL to wygodne wózki inwalidzkie przeznaczone do użycia we wnętrzach i na zewnątrz. Min. wymiary w tabeli odnoszą się do szerokości siedziska 350 mm. Maks. wymiar odnosi się do szerokości siedziska 600 mm.



Specyfikacje są różne w poszczególnych krajach.

CIĘŻAR CAŁKOWITY: 29 KG
(szerokość wózka 450 mm)

SZEROKOŚĆ SIEDZISKA:

CEDS: 350, 400, 430 mm
CED: 350, 400, 430, 450, 500 mm
CED XL: 550 i 600 mm



GLĘBOKOŚĆ SIEDZISKA:

(Od poduszki oparcia do przodu płyty siedziska)



CED / CED XL: 425, 450, 475, 500 mm
CEDS: 375, 400, 430 mm

WYSOKOŚĆ SIEDZISKA:

(od podłogi do górnej płyty siedziska z głównymi kołami 24" w pozycji górnego otworu)

*465 mm

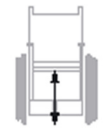

* Po zmianie pozycji głównych kół można uzyskać wysokość siedziska 500 mm.

WYSOKOŚĆ OPARCIA:

*500 mm

* Korzystanie z przedłużenia oparcia daje wysokość oparcia 600 mm.



Specyfikacja	min.	maks.
Długość ogólna z podnóżkiem	1160 mm	1160 mm
Długość ogólna z podnóżkiem	960 mm	960 mm
Ogólna szerokość	530 mm	780 mm
Wysokość bez zagłówka	1100 mm	1100 mm
Długość po złożeniu	610 mm	645 mm
Szerokość po złożeniu bez kół	530 mm	780 mm
Wysokość po złożeniu bez kół	570 mm	–
Masa całkowita	28,0 kg	32,0 kg
Masa najcięższej części – rama	18,0 kg	–
Stabilność statyczna pod górę	0	28°
Kąt płaszczyzny siedziska	-5°	20°
Skuteczna głębokość siedziska	425 mm 375 mm	500 mm 500 mm
Skuteczna szerokość siedziska	330 mm 330 mm	580 mm 480 mm
Wysokość powierzchni siedziska z przodu	465 mm	500 mm
Kąt oparcia	90°	135°
Wysokość oparcia – z Netti Seating System	480 mm	–
Odległość siedziska od płyty nożnej	280 mm	560 mm
Kąt pomiędzy siedziskiem a podnóżkiem	98°	176°
Odległość siedziska od podłokietnika	265 mm	365 mm
Miejsce z przodu struktury podłokietnika	265 mm	355 mm
Średnica obręczy napędowej	535 mm	535 mm
Lokalizacja osi poziomej	70 mm	100 mm
Bezpieczne nachylenie dla hamulca parkingowego	0°	7°
Minimalny kąt obrotu	R860 mm	–

Model z kołami głównymi 24".
Pomiar bez poduszek.









Netti 4U CED i Netti 4U CEDS to podobne wózki z wyjątkiem mniejszej głębokości siedziska Netti 4U CEDS.

2. STRESZCZENIE

Treść tej strony stanowi streszczenie całej instrukcji. Zawiera ono krótkie przedstawienie użytkowania i dbałości o wózki inwalidzkie Netti 4U CED, CEDS i CEDS XL.

 **Streszczenie nie zastępuje instrukcji, stanowi jedynie przypomnienie / listę kontrolną.**

- Rozpakować wózek inwalidzki (rozdział 6.1).
- Zamontować koła główne (rozdział 6.2).
- Zamontować kółka przednie (rozdział 6.3).
- Cofnąć oparcie i zamontować sprężynę gazową do oparcia za pomocą śruby blokującej. (rozdział 6.5).
- Zamontować podnóżki (rozdział 6.11).
- Zamontować podglówek (rozdział 6.12).
- Zabezpieczenie przed przewracaniem w pozycji aktywnej (rozdział 6.6).
- Zamontować akcesoria (więcej informacji znajduje się w rozdziale 5. Opisy montażu są podane z akcesoriami).

-  **Jeździć ostrożnie!**
-  **Zabezpieczenia przed przewracaniem powinny być zawsze stosowane dla bezpieczeństwa użytkownika.**
-  **Hamulec muszą być używane zawsze, jeśli użytkownik jest pozostawiany w pozycji odchyłonej do tyłu.**
-  **Upewnić się, że wszystkie blokady działają poprawnie.**
-  **Nigdy nie stawać na płytach nożnych ze względu na niebezpieczeństwo przewrócenia się do przodu.**
-  **Nigdy nie podnosić wózka inwalidzkiego za podnóżki, podłokietniki lub zagłówki.**
-  **Uważać na niebezpieczeństwo przytrzaśnięcia podczas składania i rozkładania, nachylania, odchyłania oraz innych ruchów regulacyjnych.**

i **REGULACJA WÓZKA INWALIDZKIEGO DO UŻYTKOWNIKA:**

wyregulować głębokość siedziska i ewentualnie równowagę wózka inwalidzkiego, wysokość podnóżka, wysokość podłokietnika, wysokość i głębokość zagłówka.

Więcej informacji na temat przystosowania wózka inwalidzkiego do użytkownika znajduje się w: **bazie wiedzy na My-Netti.com.**

i Powiadomienia o bezpieczeństwie produktu i ewentualne wycofania produktu będą publikowane na naszej stronie głównej www.My-Netti.com.

i Informacje o rozwiązywaniu problemów podano w rozdziale 11. Montaż i regulację opisano w rozdziale 6.

i Dla osób niedowidzących instrukcje i katalogi można pobrać ze strony www.My-Netti.com.

i **Konfiguracja produktu może się zmieniać w zależności od krajów.** Ilustracje mogą się różnić od dostarczonego produktu.

👍 W razie wątpliwości należy skontaktować się z dystrybutorem!

! Pamiętać, że tarcie o obręcze napędowe może spowodować rozgrzanie powierzchni.

! Temperatura powierzchni części metalowych w strukturze ramy może wzrosnąć w przypadku narażenia na bezpośrednie nasłonecznienie.

! Słona woda może zwiększyć ryzyko korozji. Inne środki ostrożności związane warunkami środowiskowymi nie są konieczne.

! Jeśli zamontowane są funkcje elektryczne: akumulator ładować codziennie.



! Jeżeli wózek ma opony pneumatyczne: Sprawdzać koniecznie ciśnienie w oponach co tydzień i pompować, aby utrzymać poziom 24" przy 45 PSI i 7" przy 36 PSI

3. OPIS

Wersja standardowa*

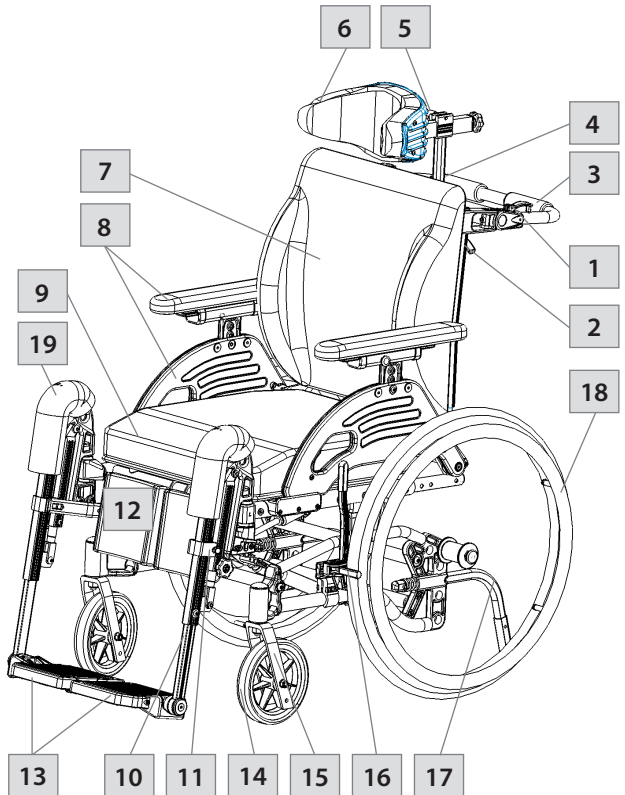
1. Blokada poręczy do popychania
2. Uchwyt zwalniający
3. Poręcz do popychania
4. Wspornik zagłówek
5. Regulacja głębokości i kąta zagłówek
6. Zagłówek
7. Oparcie
8. Podłokietnik z podkładką
9. Poduszka siedziska
10. Podnóżek z regulowanym kątem
11. Wspornik oparcia tydki
12. Oparcie tydki
13. Płyta nożna
14. Kółka przednie
15. Widelec przedni
16. Hamulce
17. Zabezpieczenie przed przewracaniem
18. Koło główne
19. Pokrycie kolan



-  Jeżeli brakuje jakiegokolwiek części, należy skontaktować się z dystrybutorem.
-  Konfiguracja produktu może się zmieniać w zależności od krajów.
-  Netti 4U CED, CEDS i CED XL to podobne wózki z wyjątkiem różnej szerokość siedziska i mniejszej głębokości siedziska w Netti 4U CEDS.

4. WŁAŚCIWOŚCI NETTI 4U CED / CEDS / CED XL

STANDARD

SIEDZISKO

- Poduszka rozpraszająca nacisk Netti Uno
- Nachylenie od -5° do $+20^{\circ}$
- Regulowana głębokość siedziska 425 – 500 mm

KOŁA

- 16 x 1 3/4" koła główne zabezpieczone przed przebicciem z hamulcem bębnowym
- Zabezpieczone przed przebicciem kółka przednie 7" z osią szybkiego zwolnienia

Standardowe koła główne mogą się różnić w zależności od kraju.

PORĘCZ DO POPYCHANIA

- Kąt do popychania z regulowanym kątem

HAMULCE – hamulce użytkownika

ZABEZPIECZENIE PRZED PRZEWRACANIEM – odchylane w górę

OPARCIE

- Netti Uno Back z pokrowcem 3D
- Wysokość: 500 mm
- Kąt: od 92° do 137°

PODNOŻEK

- Podnóżek z regulowanym kątem
- Płyty nożne z regulacją kąta i wysokości.
- Wyjmowane

PODŁOKIETNIK

- Regulacja wysokości oraz głębokości
- Obracane

ZAGŁÓWEK

- A – regulowana wysokość, głębokość i kąt
- Wyjmowane

AKCESORIA

PASY

- Pasy biodrowe (patrz rozdział 5)

SIEDZISKO

- Poduszki rozpraszające nacisk
- Pasy biodrowe (patrz rozdział 5)

KOŁA

- Koła PU zabezpieczone przed przebicciem 12"x1 3/4", 16"x1 3/4" i 24x1 3/8" z hamulcem bębnowym (patrz rozdział 5)
- 24x1" standardowe koła główne zabezpieczone przed przebicciem
- Obręcz napędowa: aluminium na kołach 24"
- 7" x 145 mm zabezpieczone przed przebicciem kółka przednie Flexel z osią szybkiego zwolnienia

UCHWYT DO PCHANIA

- Uchwyt do pchania z regulacją kąta i wysokości

HAMULCE – hamulce bębnowe

OPARCIE

- Przedłużenie oparcia
- Różne poduszki oparcia
- Podpórka lędźwiowa i klin (patrz rozdział 5)

PODNOŻEK

- Uniwersalny podnóżek
- Oparcie amputacyjne
- Pokrycie podnóżków

PODŁOKIETNIK

- Poduszki Hemi (patrz rozdział 5)

ZAGŁÓWEK

- Różne modele zagłówka (patrz rozdział 5)

5. AKCESORIA



Aktualizowany cały czas katalog akcesoriów i części zamiennych można pobrać z naszej strony internetowej www.My-Netti.com w sekcji formularzy zamówienia, Netti 4U CED.

RAMA

ZABEZPIECZENIE PRZED PRZEWRACIANIEM
Z pedałem przesuwnym.

PRZEDŁUŻACZ HAMULCA
długość 310 mm.

PRZEDŁUŻACZ RAMY
Zwiększa odległość między głównymi kołami i kółkami przednimi. Ogranicza ryzyko przewrócenia się.

ZESTAW ŚRUB OCZKOWYCH
do mocowania wózka inwalidzkiego w samochodzie.

TYŁ

PODUSZKI OPARCIA
Kilka modeli.
Należy skontaktować się z dystrybutorem.

KLIN
Zwiększa oparcie boczne.

PODPÓRKA ŁĘDŹWIOWA
Zwiększa krzywiznę łędźwiową.

PRZEDŁUŻENIE OPARCIA
Wydłużenie 120 mm. Do użycia razem z poduszką oparcia 600 mm. Należy pamiętać, że po wysunięciu oparcia wózek może stracić

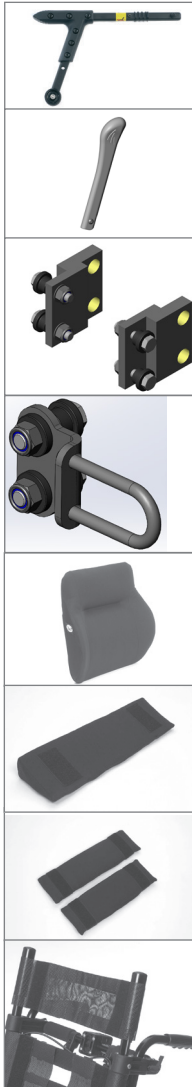

BOCZNA PODPÓRKA KOREKCYJNA.

Przeznaczona do korekcji wad postawy w górnej części tułowia.

PODKŁADKA
Do podpórki bocznej

BOCZNA PODPÓRKA STABILIZUJĄCA
Przeznaczona dla użytkowników z ograniczoną stabilnością górnej części tułowia. Dla opcjonalnego funkcjonowania należy stosować razem ze stabilną poduszką.

PODKŁADKA
Do stabilizującej podpórki bocznej

SIEDZISKO

PODUSZKI SIEDZISKA
Jest wiele do wyboru.
Należy skontaktować się z dystrybutorem.

STABILIZATOR MIEDNICY

BLOKADA ABDUKCYJNA
Blok zmniejsza abdukcję.
Mała: szerokość 80 mm
Średnia: szerokość 110 mm
Duża: szerokość 140 mm

PASY I UPRZĘŻE
Kilka modeli: Pasy biodrowe z pokryciem lub bez i z blokadą plastikową bądź samochodową (rozdział 5.1 dotyczący montażu).



ZAGŁÓWKI

- Podparcie C – duży.
- Podparcie A – podpórka boczna
- Podparcie B – mały
- Podparcie D – rozpraszanie nacisku
- Podparcie E – regulowana podpórka boczna
- Podparcie F – z podpórką policzka

POKRYWA HIGIENICZNA
Chroni rdzeń zagłówka.

PODUSZKA ZAGŁÓWKA COMFORT

Poduszka z wypełnieniem Kospoflex do nałożenia na zagłówki.

PODŁOKIETNIK

PODŁOKIETNIK HEMI

Właściwa podpórka dla użytkowników hemiplegicznych.

PODNOŻEK

REGULOWANY KĄT

UNIWERSALNY

Regulowany w stałych pozycjach od 33° do 105° za pomocą pokrętki regulacyjnej.

POKRYCIE PŁYTY NOŻNEJ

OPASKI NA KOSTKI

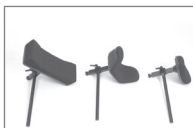

POKRYCIE WSPORNIKA OPARCIA ŁYDKI

Redukuje nacisk.

PODKŁADKA POD ŁYDKI Z ZAWIASAMI

Użytkownik nie musi podnosić nogi podczas montażu lub demontażu podnóżków.

PŁYTA NÓG Z BLOKADĄ
Podnóżek można odchylać na bok jak standardowe podnóżki.

KOMORA NA STOPY

Z pokryciem. Komora na stopy Grandis w przypadku użycia jako siedzenie w samochodzie.

KOŁA

KOŁA GŁÓWNE

12", 16" i 24" z hamulcem bębnowym

KÓŁKA PRZEDNIE

6" i 7" – 175 x 45 Flexel

OSŁONY SZPRYCH

Do 20", 22" i 24".
Przezroczyste

PODSTAWKI itd.

Modele z 2 podstawkami:
wychylane i blokowane

POKRYCIE NA PODSTAWKĘ

Zapewnia miękką podstawę dla oparcia ramienia na podstawce.

ZESTAW NARZĘDZI



5.1 MONTAŻ PASA BIODROWEGO

- Przepiągnąć pas przez otwór do wspornika pasa biodrowego.

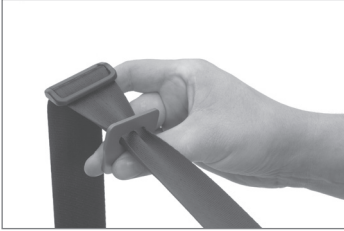

- Przewlec pas ponownie przez zacisk.



- Wspornik pasa biodrowego do zawiasu w tylnym otworze przy użyciu dołączonych śrub i nakrętki.

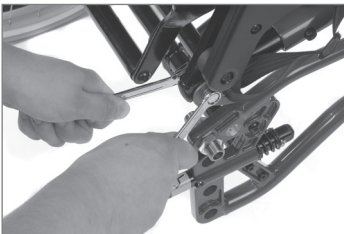

2 klucze płaskie 13 mm.

5.2 MONTAŻ DRAŻKA PASA BIODROWEGO

- Patrz oddzielny opis montażu MD0074 dla zestawów adaptera upręży.
- Zamocować uchwyty do pchania w prawidłowej pozycji i dobrze zablokować. Następnie zamocować drążek we właściwej pozycji / wysokości. Wysokość powinna być równa z barkami użytkownika.



- Przesunąć pas przez rolki i zablokować pas, przeciągając go przez zacisk. Wyregulować żądaną długość pasa.

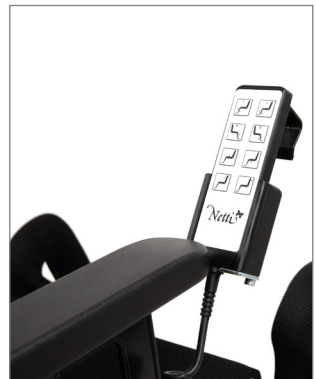

5.3 KOMPONENTY ELEKTRYCZNE

Netti III EL to wózek inwalidzki wyposażony w elektryczną obsługę odchylania, przechylania i podnóżków. Wózek może być wyposażony w jedną lub kilka funkcji elektrycznych. Są one obsługiwane przez sterowanie ręczne. Dostępna jest oddzielna instrukcja obsługi dla Netti III EL.

i Komponenty elektryczne są montowane przez Alu Rehab lub certyfikowany personel.

Funkcje sterowania ręcznego:

1. Odchylanie do przodu
2. Odchylanie do tyłu
3. Przechylanie do tyłu
4. Przechylanie do przodu
5. Lewy podnóżek w górę
6. Lewy podnóżek w dół
7. Prawy podnóżek w górę
8. Prawy podnóżek w dół

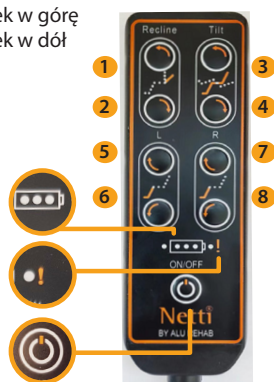

Uchwyt sterowania ręcznego może być montowany jako element akcesoriów.

Ciężar komponentów:

Skrzynka sterowania:	1900 g
Aktywator przechylania:	1650 g
Aktywator odchylania:	1610 g
Aktywator podnóżka:	984 g (każdy)
Sterowanie ręczne:	240 g
Kabel ładowarki:	20 g

Ciężar całkowity ze wszystkim: 7388 g

i W instrukcji obsługi Netti III EL opisano konserwację, ładowanie i sposób użytkowania.

5.4 ZESTAW NETTI DYNAMIC SYSTEM

PRZEZNACZENIE

Netti Dynamic System to zaawansowany system pomocniczy dla użytkowników z dystonią. Jest przeznaczony dla użytkowników z zaawansowanym schematem ruchów, powodującym silne spazmy i skurcze układu mięśniowo-szkieletowego użytkownika ze skutkiem zwichnięć stawów, ruchów mimowolnych, zsuwanie, utraty funkcji oraz wpływem na wytrzymałość wózka inwalidzkiego.

Zestaw Netti Dynamic System jest zamawiany i instalowany przez Alu Rehab.



ZAWARTOŚĆ ZESTAWU:

- podnóżki Netti Dynamic
- płyta siedziska Netti Dynamic
- Tylna sprężyna gazowa fotela Netti Dynamic
- zagłówek Netti Dynamic
- przedłużacz ramy
- stabilizator miednicy – pas biodrowy
- skorupy butów

Opatentowany Netti Dynamic System kompensuje nadmierne ruchy użytkownika, umożliwiając działanie wózka inwalidzkiego w synergii z ruchami użytkownika. W przypadku kompensacji schematu zaawansowanego mimowolnego, można zmniejszyć napięcie mięśni i częstotliwość ruchów mimowolnych. Wózek inwalidzki jest dynamiczny i dostosowuje się do ruchów górnej oraz dolnej części ciała użytkownika.

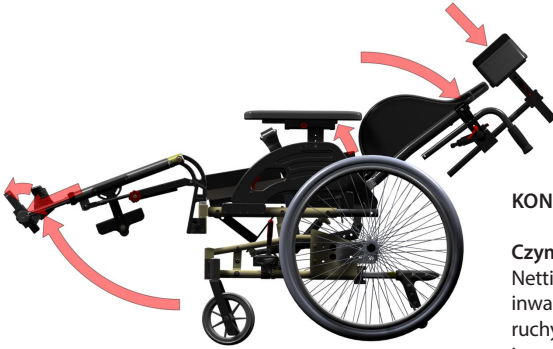

NETTI DYNAMIC SYSTEM

umożliwia otwarte ruchy kinetyczne (OK-C):

- ruchy stóp
- ruchy nóg
- ruchy bioder
- ruchy pleców
- ruchy głowy

WAŻNE KORZYŚCI

- Wózek inwalidzki dostosowuje się do ruchów użytkownika.
- Użytkownik będzie miał mniejszy dyskomfort w trakcie spazmu, ponieważ wózek inwalidzki wspomaga ruch.
- Po spazmie użytkownik wraca do oryginalnej pozycji siedzącej, zapewniającej dobrą postawę i rozpraszanie nacisku.
- Zapobiega to niezamierzonej zmianie pozycji.
- Zapobiega to zsuwaniu się użytkownika do przodu w wózek i przyjmowaniu niewłaściwej pozycji siedzącej oraz nieodpowiedniemu rozpraszaniu nacisku.
- Wydłuża okres użytkowania wózka inwalidzkiego.

KONCEPCJA NETTI DYNAMIC SYSTEM:

Czym jest Netti Dynamic Seating?

Netti Dynamic System to odchylany i pochylany wózek inwalidzki, umożliwiający kontrolowane otwarte ruchy kinetyczne (OK-C). Statyczne komfortowe wózki inwalidzkie mogą być stosowane do wspomagania segmentów dystalnych użytkownika. Kontrolowany ruch OK-C ma specjalny wpływ: segmenty dystalne mogą się poruszać z umiarkowanym oporem.

OK-C pomaga uzyskać kontrolę nad segmentami proksymalnymi, zwłaszcza kiedy użytkownik nie może hamować ruchów mięśni ze względu na stan medyczny.

Netti Dynamic System to modułowy system, który może być personalizowany i regulowany zgodnie z potrzebami użytkownika.

Typowo Netti Dynamic System lub jego komponenty mogą być używane dla użytkowników wózków inwalidzkich z ruchami mimowolnymi.

Przed użyciem Netti Dynamic System (NDS) lub jakiegokolwiek jego komponentu przeszkolony specjalista musi wykonać ocenę siedzenia.

⚠ Dostosowania i ustawienia systemu dynamicznego terapeuty nie mogą być zmieniane przez niewykwalifikowane osoby.

OCENA SIŁ DYNAMICZNEJ SPRĘŻYNY GAZOWEJ PODPÓRKI PLECÓW, ODPOWIADAJĄCYCH WYTRZYMAŁOŚCI UŻYTKOWNIKA I SCHEMATOM RUCHU.

Ocena użytkownika jest potrzebna do znalezienia właściwej sprężyny gazowej.

Właściwe rozwiązanie: tylny cylinder gazowy zapewnia pełne wsparcie całego otwartego ruchu kinetycznego w trakcie rozszerzonego schematu użytkownika. Kiedy użytkownik zaczyna odpoczywać, sprężyna gazowa przesuwą podpórkę pleców do jej oryginalnej pozycji.

Główne czynniki, jakie musi uwzględnić przeszkolony specjalista:

- waga, szerokość i wzrost użytkownika
- charakter i wytrzymałość rozszerzeń części ciała i schematów ruchu
- cele i usprawnienie w odniesieniu do stanu zdrowia i „aktywności w codziennym życiu” użytkownika.

Schemat ruchu użytkownika i napięcie mięśni mogą się również zmienić z czasem. Ma to znaczenie dla oceny i monitorowania mocowania wózka inwalidzkiego oraz mocy sprężyn gazowych zgodnie z rozwojem schematu ruchu użytkownika i napięcia mięśni z czasem. Jeżeli sprężyna gazowa jest za mocna, użytkownik nie będzie w stanie wykonać rozciągnięcia. Będzie to „zamknięty ruch kinetyczny” lub pozycja statyczna dla użytkownika.

Jeżeli sprężyna gazowa będzie za słaba, użytkownik nie zostanie podniesiony do oryginalnej pozycji siedzenia po rozciągnięciu górnej części ciała.

WYSOKOŚĆ OPARCIA WÓZKA

Oparcie wózka można rozszerzyć przez zamontowanie rozszerzenia oparcia.

ZAGŁÓWEK NETTI DYNAMIC

Netti Dynamic System jest wyposażony w dynamiczny zagłówek. Zagłówek przemieszcza się zgodnie z ruchem rozciągającym szyi.

Głębokość zagłówka powinna być wyregulowana tak, aby tylko co dotykała tyłu głowy użytkownika siedzącego w pozycji spoczynkowej.

MONTAŻ, USTAWIANIE I REGULACJA PODPÓREK MIEDNICY ORAZ UPRĘŻY WSPOMAGAJĄCEJ

Netti Dynamic System można wyposażyć w wiele różnych typów stabilizatorów miednicy oraz upręży wspomagającej każdego typu, zaprojektowanej w celu zapewnienia użytkownikowi najlepszego wspomaganie stabilizacji w zależności od warunków:

- stabilizator miednicy – (w zestawie Netti Dynamic System)
- uprząż górnej części ciała
- Opaski na kostki
- skorupy butów
- stabilizator miednicy, montowany do płyty siedziska, pomaga użytkownikowi utrzymać pozycję na siedzisku nawet przy pełnym rozciągnięciu spastycznym.



Zawsze należy stosować stabilizator miednicy / pas biodrowy podczas używania upręży górnej części ciała.

Patrz oddzielny opis montażu upręży górnej części ciała.

Szczegółowe opisy podane są w oddzielnych instrukcjach obsługi

- UM0116UK Netti Dynamic System, siedzisko, oparcie i zagłówek.
- UM0115UK Netti Dynamic System podnóżki.

Obydwa są dostępne na naszej stronie internetowej: www.My-Netti.com lub u dystrybutora.

6. MONTAŻ I REGULACJA

i Informacje na temat przystosowania wózka inwalidzkiego do użytkownika znajduje się w: bazie wiedzy na My-Netti.com.

Potrzebne narzędzia są opisane w poszczególnych rozdziałach. Akcesoria opisane w rozdziale 5 przedstawiają opcję i zostaną dostarczone z oddzielnymi opisami montażu.



6.1 Rozpakowywanie

1. Rozpakować wszystkie części i sprawdzić, czy wszystko jest zgodne z listą pakowania.
2. Zamontować koła główne (rozdział 6.2).
3. Zamontować kółka przednie (rozdział 6.3).
4. Sprawdzić i wyregulować głębokość siedziska (rozdz. 6.7).
5. Zamontować oparcie (rozdział 6.5).
6. Zamontować poduszkę siedzenia (rozdział 6.9).
7. Zamontować podnóżki (rozdział 6.10).
8. Zamontować podłówek (rozdział 6.11).
9. Zamontować wszystkie akcesoria (rozdział 5).

Waga komponentów (szerokość wózka 450 mm):

Koła główne:	1,9 kg każdy
Zabezpieczenie przed przewracaniem:	0,1 kg każdy
Kółka przednie:	0,8 kg każdy
Podnózek z regulacją kąta:	2 kg każdy
Poduszka siedziska Netti:	ok. 1 kg
Zaglówek A:	1,0 kg
Zaglówek C:	0,9 kg

6.2 KOŁO GŁÓWNE

Aby zamontować koło główne 24", tuleję piasty należy przesunąć do właściwego otworu w uchwycie głównego koła.

- Aby zamontować koło główne, należy wyjąć śrubę szybkiego zwolnienia z tulei piasty.
- Przesunąć przez środek głównego koła i do tulei piasty, naciskając pokrętło do środka.
- Przełożyć śrubę szybkiego zwolnienia przez środek głównego koła i włożyć do tulei piasty, naciskając pokrętło na środku.



Koła główne 12" i 16" z hamulcem bębnowym są instalowane przez dystrybutora.



i Aby sprawdzić, czy koło główne 24" jest prawidłowo zamocowane do piasty, należy wyjąć palec z pokrętła centralnego i pociągnąć koło główne.

x Jeśli koła napędowe nie blokują się, należy zapoznać się ze sposobami rozwiązywania problemów i wyregulować. Jeżeli nadal się nie blokują, nie należy używać wózka inwalidzkiego, lecz skontaktować się z dystrybutorem.

6.3 KÓŁKA PRZEDNIE

Są wyposażone w oś szybkiego zwolnienia.

Usuwanie:

- Nacisnąć przycisk zwolnienia na górze obudowy łożyska przedniego widelca – znajdujący się pod nasadką silikonową.



Montowanie:

- Wsunąć oś szybkiego zwolnienia w obudowę łożyska. Pociągnąć widelec delikatnie, aby zapewnić, że jest całkowicie zablokowany.



Piasek i woda morska (sól używana do posypywania zimą) może spowodować uszkodzenia łożysk kół głównych i kółek przednich. Po narażeniu dokładnie wyczyścić wózek inwalidzki.

6.4 REGULACJA WYSOKOŚCI SIEDZISKA

Wysokość siedziska z tyłu zależy od:

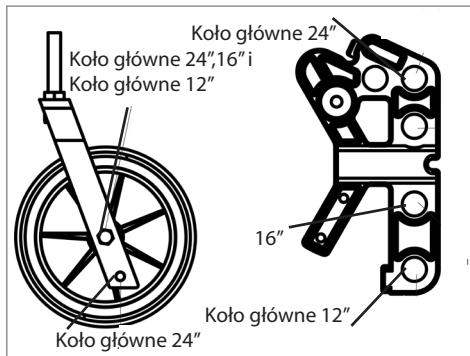

- Rozmiar głównego koła.
- Pozycja głównego koła.
- W przypadku użycia kół głównych 24" w górnym otworze, wysokość siedziska ma 465 mm od podłogi do płyty siedziska. Przy użyciu kół głównych 24" w najbliższej dolnej pozycji, wysokość będzie miała 500 mm do płyty siedziska.

Koła główne i kółka przednie powinny być montowane zgodnie z pozycjami opisanymi poniżej.



Jeżeli konieczna jest zmiana pozycji głównych kół lub zmiana na innych rozmiar głównych kół, należy poluzować tuleję piasty wraz z podkładką i nakrętką. Wyjąć tuleję piasty i zamontować w wymaganej pozycji.

 2 klucze płaskie 24 mm.

-  Upewnić się, że nakrętka w ramie całkowicie zaczepi się z tuleją koła.
-  Po zmianie wysokości siedziska należy się upewnić, pozycja umieszczenia kółek przednich powoduje, że dolna rurka ramy jest ustawiona równoległe do ziemi.
-  Sprawdzić pozycję zabezpieczenia przed przewracaniem i wyregulować ponownie hamulce po zamontowaniu kół głównych lub zmianie pozycji głównego koła.

6.5 OPARCIE

Aby zamontować sprężynę gazową, podnieść poręcz do popychania jedną ręką, a drugą przesunąć głowicę blokującą sprężyny gazowej do plastikowego wspornika.

- Jeżeli sprężyna gazowa wydaje się być za duża, należy ją ścisnąć. Nacisnąć poziomą dolną rurkę tylną do końca sprężyny gazowej, pociągając uchwyt wysunięcia do tyłu. Sprężyna gazowa zostanie ściśnięta i zmieści się do uchwyty plastikowego.
- Sprawdzić, czy otwór w głowicy blokującej jest równoległy z otwartymi otworami w plastikowym wsporniku.



- Zablokować oparcie, przesuwając śrubę blokującą przez plastikowy wspornik i głowicę blokującą sprężyny gazowej.



Aby sprawdzić, czy oparcie jest zablokowane, należy chwycić poręcz do popychania i docisnąć oparcie do przodu. Jeżeli oparcie opadnie do przodu – powtórzyć procedurę blokowania lub skontaktować się z lokalnym dystrybutorem.

GŁĘBOKOŚĆ SIEDZISKA

- Wózek inwalidzki jest ustawiony na standardową głębokość siedziska, a w plastikowym wsporniku są 4 otwory, z których trzy są tymczasowo zablokowane zatyczkami plastikowymi.





- Zawias oparcia ma 4 otwory. Pozycje otworu są zgodne z otworami w plastikowym wsporniku. Jeżeli głowica blokująca sprężyny gazowej jest zamontowana w otworze wewnętrznym wspornika plastikowego, zawias oparcia powinien być również zamontowany w otworze wewnętrznym itd.

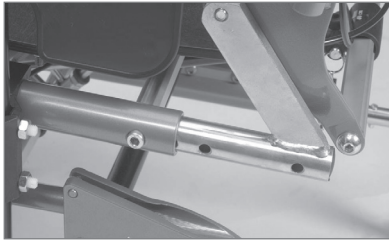

6.6 REGULACJA GŁĘBOKOŚCI SIEDZISKA Z TYŁU

- Jeżeli głębokość siedziska ma być regulowana z tyłu, należy poluzować śrubę blokującą we wsporniku plastikowym.
- Znaleźć wymaganą pozycję dla głowicy blokującej we wsporniku plastikowym i wyjąć plastikową zatyczkę z tego otworu.
- Zablokować oparcie, przesuwając śrubę blokującą przez plastikowy wspornik i głowicę blokującą sprężyny gazowej.
- Po zmianie pozycji otworu w plastikowym wsporniku należy zmienić pozycję otworu w zawiasie otwarcia na równoległą/odpowiednią.



 Sprawdzić, czy otwór w zawiasie oparcia i plastikowy wspornik są zamontowane w pozycji równoległej.

 Klucz imbusowy 6 mm.

6.7 REGULACJA GŁĘBOKOŚCI SIEDZISKA Z PRZODU

Możliwe jest regulowanie głębokości siedziska do 100 mm z przodu, aby zapewnić wyrównanie punktu obrotowego kolana z punktem obrotu podnóżka. Należy wykonać poniższe czynności.

- Wykręcić śruby w elemencie regulacyjnym.
- Umieścić element regulacyjny w wybranej pozycji.
- Wymienić i dokręcić śruby.

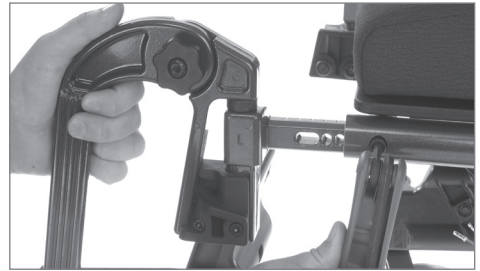

 Klucz imbusowy 6 mm.

 Jeżeli użytkownik ma tendencje spastyczne, elementu regulacyjnego nie należy wysuwać więcej niż 50 mm.

6.8 ZABEZPIECZENIA PRZED PRZEWRACANIEM

Zabezpieczenia przed przewracaniem należy montować po przyjeździe zgodnie z opisem montażu dołączonym do wózka.

- Zastosować zabezpieczenie przed przewracaniem.
- Wyciągnąć zabezpieczenie przed przewracaniem.
- Obrócić w górę lub w dół o 180°.
- Zablokować w pozycji.



REGULACJA WYSOKOŚCI ZABEZPIECZEŃ PRZED PRZEWRACANIEM

Zabezpieczenie przed przewracaniem można regulować w dwóch stałych pozycjach. Krótka pozycja jest przeznaczona dla kół głównych 12" i 16" oraz 24" w pozycji górnej. Długa pozycja jest przeznaczona dla kół głównych i 24" w pozycji dolnej.

- Poluzować śrubę w regulowanym elemencie rozszerzenia jak pokazano na poniższych rysunku.
- Ten element rozszerzenia ma dwa otwory. Umieścić go w wymaganej pozycji i dokręcić śrubę.



Klucz imbusowy 5 mm.



Zabezpieczenie przed przewracaniem powinno być zawsze stosowane dla bezpieczeństwa użytkownika.

6.9 PODUSZKA SIEDZISKA

Poduszka siedziska jest zamocowana do wózka inwalidzkiego rzepem.



Bardzo ważne jest umieszczenie poduszki w wózku inwalidzkim przed użyciem.



Pokrywe poduszki można prać i dlatego są wielokrotnego użytku.

6.10 PODUSZKA OPARCIA*

Poduszki oparcia są zamocowane i wyregulowane na wózku inwalidzkim za pomocą rzepa.

Poduszki oparcia są zamocowane do systemu rzepa.



Kluczowe znaczenie ma prawidłowe skonfigurowanie poduszki, aby zapewnić dobry komfort siedzenia.



Pokrywy poduszki oparcia i siedziska można prać i są wielokrotnego użytku. Przestrzegać instrukcji na poduszkach, aby zapewnić ich prawidłową konserwację i pranie.

REGULACJA RZEPEM Z TYŁU

- Poluzować pasy i włożyć poduszkę oparcia tak, aby użytkownik miał miejsce na dolną i zintegrowaną podpórkę lędźwiową we właściwej pozycji.
- Dociągnąć pasy, aby były zgodne z krzywizną kręgosłupa i zapewniały niewielkie dodatkowe podparcie na górze krzyża.

6.11 PODNÓŻKI

Netti 4U CED jest dostarczany z ręcznym podnóżkiem z regulowanym kątem. Zamiast tego można zamówić uniwersalny podnóżek, jak pokazano z prawej strony.

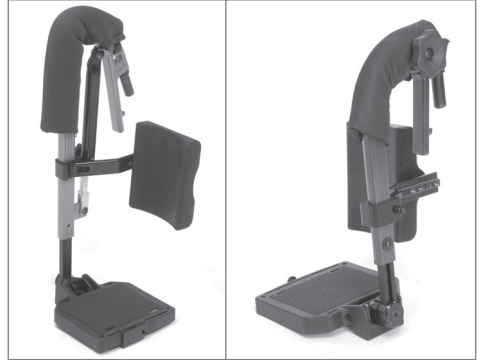

MONTAŻ PODNÓŻKA

- Zamontować podnóżek, przytrzymując w górnym punkcie zawiasowym podnóżka.
- Przytrzymać pod kątem aplikacji. 20° na zewnątrz.
- Włożyć śrubę podnóżka do czarnej plastikowej blokady podnóżka.
- Odchylić do środka i przesunąć w dół.

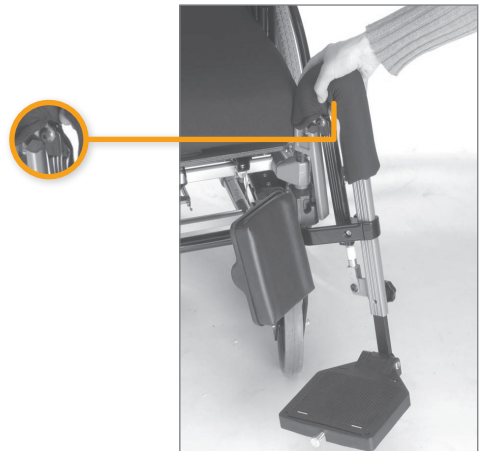

UNIWERSALNY PODNÓŻEK

Uniwersalny podnóżek jest zamocowany z możliwością regulacji kąta. Ma możliwość wychylania i usuwania. Płyty nożne są składane i można ustawić pod kątem w stałych pozycjach. Są dostarczane z oparciem łydki z regulacją głębokości i wysokości.

Regulacja kąta – uniwersalny podnóżek

- Kąt podnóżka można regulować przy użyciu pokrętła gwiazdowego w środku punktu zawieszenia.
- Poluzowanie pokrętła gwiazdowego umożliwia wyregulowanie podnóżka pod wymaganym kątem.
- Ustalić kąt, dokręcając pokrętło gwiazdowe.

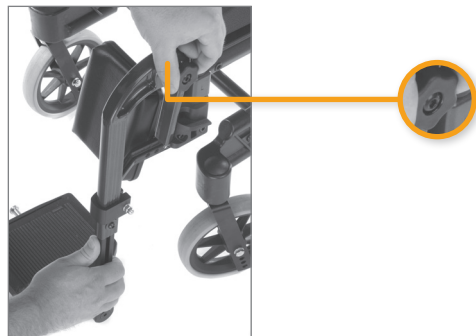

PODNÓŻEK Z REGULOWANYM KĄTEM

Podnóżek z regulowanym kątem ma dowolną regulację kąta. Ma możliwość wychylania i usuwania. Płyty nożne są składane i można ustawić pod kątem w stałych pozycjach. Są dostarczane z oparciem łydki z regulacją głębokości i wysokości.

Regulacja kąta – podnóżek z regulowanym kątem

- Kąt podnóżka można regulować przy użyciu pokrętła gwiazdowego.
- Poluzowanie pokrętła gwiazdowego umożliwia wyregulowanie podnóżka pod wymaganym kątem.
- Ustalić kąt, dokręcając pokrętło gwiazdowe.

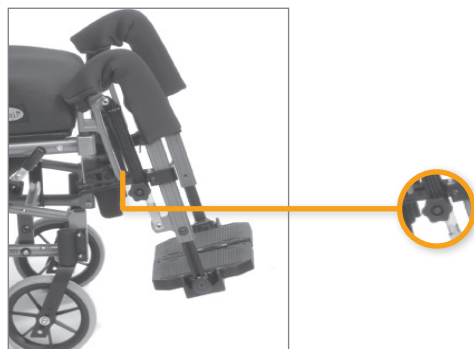

i **Niebezpieczeństwo zgniecenia.**
Podczas regulacji kąta podnóżków nie wkładać palców w mechanizm regulacji między ruchomymi częściami.



Regulacja długości podnóżka

- Poluzować śrubę (il. A na następnej stronie), aby wykonać regulację ruchu rurki.

Wyregulować podnóżek na wymaganą pozycję i dobrze dokręcić śrubę.

Na niektórych rynkach stosowane jest pokrętko gwiazdowe zamiast śruby regulacyjnej.

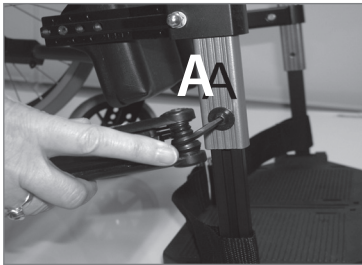

Regulacja kąta płyty nożnej:

- Kąt płyt nożnych można regulować.
- Poluzować śrubę (B) i wyregulować płytę nożną do wymaganego kąta. Zamocować śrubę prawidłowo.

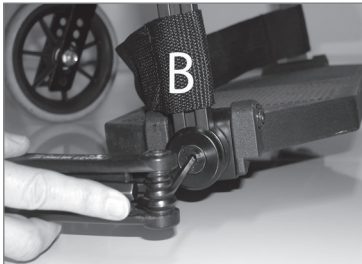



 Klucz imbusowy 5 mm.

Blokowanie i zwalnianie płyt nożnych:

- Płyty nożne mają mechanizm blokujący, który zapewnia, że płyty są mocniejsze.
- Aby zablokować płyty nożne, należy pociągnąć plastikową blokadę na prawej płycie nożnej i zablokować śrubę na lewej płycie nożnej.
- Aby zwolnić płytę nożną, należy pociągnąć plastikową blokadę i podnieść prawą płytę nożną.



-  Dla zastosowań na zewnątrz należy zapewnić luz 40–50 mm między płytą nożną a ziemią.
-  Podczas regulacji nie może być obciążenia na płytach nożnych.

Zdejmowanie podnóżka:

- Przesunąć plastikową blokadę na płycie nożnej do tyłu, aby zwolnić trzpień i będzie można złożyć płytę nożną.
- Zwolnić podnóżek, przesuwając go nieznacznie do góry.
- Wychylić podnóżek na zewnątrz.
- Podnieść i zdjąć podnóżek.



REGULACJA OPARCIA ŁYDKI

Oparcie łydki można regulować na wysokość i głębokość.

Aby wyregulować wysokość, należy poluzować nakrętkę na zewnątrz wspornika oparcia łydki, znaleźć wymaganą wysokość i zamocować ponownie nakrętkę (il. A).

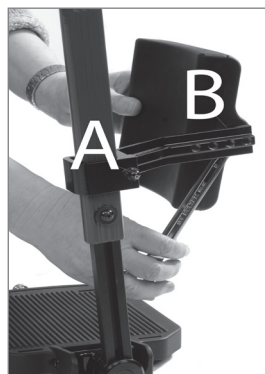

Klucz płaski 10 mm.

Aby wyregulować głębokość, podkładkę łydki należy zdjąć z uchwyty przy użyciu klucza płaskiego między podkładką a uchwytem. Znaleźć wymaganą pozycję i ponownie zamocować (il. B).

Klucz płaski 13 mm.

 Nigdy nie stawać na płytach nożnych ze względu na niebezpieczeństwo przewrócenia się do przodu.

 Nigdy nie podnosić wózka inwalidzkiego za podnóżki.

6.12 ZAGŁÓWEK

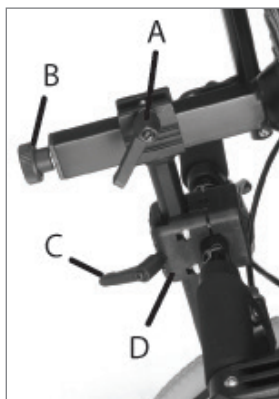

A – dźwignia regulacji głębokości
B – pokrętko regulacji kąta
C – dźwignia regulacji wysokości
D – wspornik zagłówek

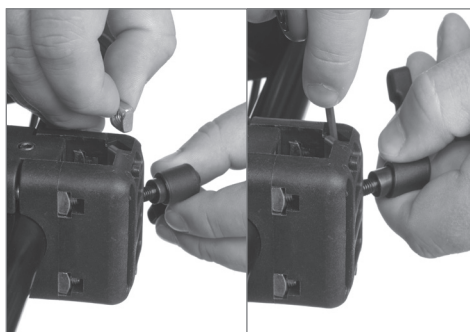

- Włożyć kwadratową nakrętkę w gniazdo wspornika zagłówek jako pokazano powyżej.
- Włożyć zagłówek we wspornik zagłówek.
- Wysokość i głębokość zagłówek jest ustawiona na wymagane pozycje i ustalona.
- Wspornik zagłówek jest zamocowany przez dokręcenie czterech śrub po dwie po przekątnej, aby wspornik został zamocowany z taką samą siłą rozłożoną na cztery śruby.



Regulacja zagłówka na głębokość:

- Zwolnić dźwignię blokującą na górze drążka pionowego (A).
- Wyregulować zagłówek i zamocować go w wymaganej pozycji.

Regulacja zagłówka na wysokość:

- Zwolnić dźwignię blokującą na adapterze zagłówka (C).
- Wyregulować zagłówek i zamocować go w wymaganej pozycji.

Regulacja kąta zagłówka:

- Zwolnić pokrętło regulacyjne z tyłu drążka poziomego (B).
- Wyregulować zagłówek i zamocować go w wymaganej pozycji.

Regulacja krzywizn zagłówka:

- adapter zagłówka można przesunąć w prawą i lewą stronę, zapewniając możliwość wykorzystania w przypadku potrzeb specjalnych dla zagłówka.
- Odkręcić cztery śruby przytrzymujące adapter.
- Przesunąć adapter do wymaganej pozycji i zamocować go, dokręcając śruby po przekątnej.

-  **Należy pamiętać o zwolnieniu dźwigni podczas regulacji zagłówka.**

-  Jeżeli stojak zagłówka nie pasuje idealnie do wspornika to prawdopodobnie wspornik jest zamocowany za ściśle lub nierówno.

-  Po włożeniu zagłówka należy zamocować go

prawidłowo przez dokręcenie małej śruby ustalającej w środku na górze wspornika zagłówka przy użyciu klucza imbusowego.

-  Jeżeli zagłówek wydaje się mieć za małą wysokość, można obrócić go o 180°, zwalniając pokrętło regulacyjne z tyłu drążka poziomego (B).

6.13 PODŁOKIETNIK



- Podłokietnik można odchyłać do tyłu.



- Nacisnąć czerwony uchwyt, aby zwolnić podłokietniki odchylić go do tyłu.



Regulacja głębokości podłokietnika:

- Nacisnąć czerwone pokrętko, aby wyregulować głębokość podłokietnika.



Regulacja wysokości podłokietnika:

- Odkręcić śrubę na podłokietniku kluczem imbusowym 4 mm.
- Podnieść lub opuścić trzpień.
- Dokręcić śrubę.



- i** Uwzględnić blokadę podłokietnika (A) podczas blokowania podłokietnika.
- i** Jeżeli podpórka boczna jest zamontowana na wózku inwalidzkim, nie będzie można obrócić tego podłokietnika.
- i** Należy być świadomym potencjalnego niebezpieczeństwa zgniecenia między podłokietnikiem a górną rurką ramy podczas blokowania podłokietnika.

6.14 REGULACJA HAMULCÓW PARKINGOWYCH

- Hamulce mogą być swobodnie regulowane wzdłuż rurki ramy.
- Aby aktywować hamulec, nacisnąć uchwyt do przodu.



- Aby zwolnić hamulec, należy pociągnąć uchwyt do tyłu.

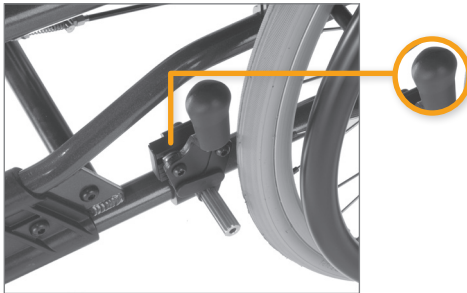

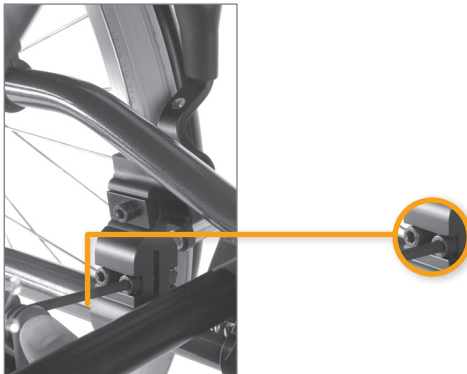

- Aby zmienić pozycję hamulca, należy poluzować dwie śruby wewnątrz zacisku hamulca.
- Wyregulować pozycję hamulca i dokręcić śruby.



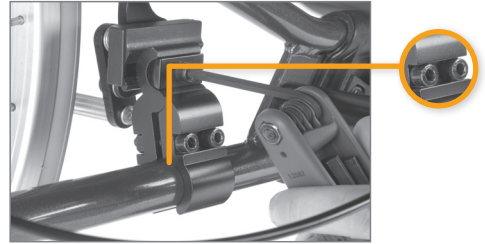

- Aby wykonać precyzyjną regulację, należy poluzować górną śrubę wewnątrz hamulców.
- Wyregulować pozycję hamulca i dokręcić śrubę.



 Klucz imbusowy 5 mm.

 Sprawdzić, czy hamulce są prawidłowo wyregulowane, aktywując je i upewniając się, że wózek inwalidzki nie porusza się.

 Hamulce są skonstruowane jak hamulce parkingowe i nie powinny być używane jako hamulce jezdne.

 Należy być świadomym potencjalnego niebezpieczeństwa zgniecenia między hamulcem a oponą.

HAMULEC BĘBNOWY

Jeżeli wózek inwalidzki jest zamontowany z kołami głównymi 12" lub 16", będą one miały hamulce bębnowe.

Koła 22" i 24" również mogą mieć hamulce bębnowe.

Jeżeli hamulec nie hamuje prawidłowo:

Aby wyregulować linkę z jednej lub z dwóch stron, należy wyregulować śrubę nożną 2–4 obroty. Następnie sprawdzić ponownie hamulce.



Jeżeli linka jest za luźna:

- Wyregulować całkowicie śrubę nożną.
- Dokręcić linkę, luzując zacisk linki przed przeciągnięciem jej dalej.
- Docisnąć zacisk linki i wyregulować ponownie śrubę nożną.



1 płaski klucz 10 mm.



Aby zapewnić prawidłowe działanie linki, nigdy nie może być naprężona.



Nigdy nie zostawiać użytkownika samego w wózku inwalidzkim bez aktywowanych hamulców parkingowych.

OBSŁUGA I ZAŁĄCZANIE HAMULCA

Oś w hamulcu bębnowym jest wyposażona w ręczne hamulce w piaście, umożliwiając regulację prędkości na wzniesieniach oraz podczas jazdy samemu. Znajdują się ona na uchwytach do pchania.

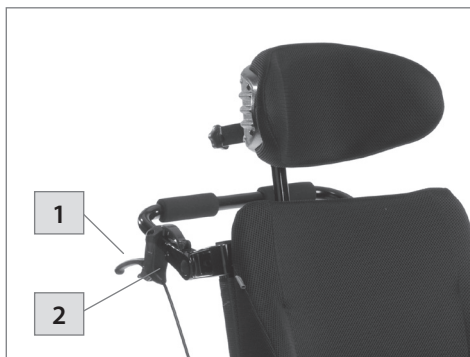

- Aby załączyć hamulce w piaście, należy pociągnąć manetki hamulca (1) równomiernie i delikatnie w kierunku poręczy do popychania oraz zatrzymać oś.
- W celu zablokowania hamulca bębnowego w pozycji parkingowej, należy przycisnąć dźwignię (1) do poręczy do popychania i odsunąć dźwignię (2) od siebie, powodując zaklinowanie manetki hamulca parkingowego.
- Upewnij się, że obydwa hamulce parkingowe są zablokowane.
- Hamulec parkingowy zostanie zwolniony po dociśnięciu dźwigni (1) do uchwytu do poręczy do popychania. Jest on zablokowany sprężyną i zostanie ona zwolniona w ten sposób.

6.15 PORĘCZ DO POPYCHANIA

Poręcz do popychania ma regulowany kąt.

- Otworzyć uchwyt, aby zmienić kąt poręczy do popychania.
- Zablokować uchwyt po umieszczeniu poręczy do popychania w żądanej pozycji.



 Nigdy nie podnosić wózka inwalidzkiego za poręcz do popychania.

- Zawsze przytrzymać drążek poprzeczny podczas podnoszenia wózka inwalidzkiego.

7. KĄT/NACHYLENIE SIĘDZISKA I KĄT/ODCHYLENIE OPARCIA

7.1 KĄT SIEDZISKA

Kąt siedziska jest regulowany przy użyciu uchwyty zwalnającego zamontowanego na drążku do pchania.

Jednostkę siedziska można nachylać od -5° do $+20^{\circ}$.



 Jeżeli nachylenie siedziska zostanie wyregulowane poniżej 0° , występuje zwiększone ryzyko ześlizgnięcia się użytkownika z wózka.

Alu Rehab zaleca stosowanie pasa biodrowego, aby nie dopuścić do wypadnięcia z wózka.

7.2 KĄT OPARCIA

Kąt oparcia jest regulowany przy użyciu uchwytu zwalnającego zamontowanego na drążku do pchania. Kąt może być regulowany od 92° do 137° do tyłu.



Aby zapewnić prawidłowe działanie linek, nigdy nie mogą być naprężone.



Kąt siedziska i oparcia nie może być regulowany bez zabezpieczeń przed przewracaniem.

Każdy uchwyt zwalnający ma jedną z poniższych etykiet:



Nachylenie



Odchylenie



Ryzyko przewrócenia!
Sprawdzić pozycję zabezpieczeń przed przewracaniem..



Jeżeli zamontowane jest rozszerzenie oparcia wózka, zwiększa się ryzyko przewrócenia. W razie potrzeby należy to poprawić przez cofnięcie głównych kół. Zawsze należy używać zabezpieczeń przed przewracaniem, kiedy funkcje nachylenia i odchylenia są aktywne.

7.3 KLUCZOWE SŁOWA DOTYCZĄCE NACHYLENIA I ODCHYLENIA

STATYCZNYCH KOMFORTOWYCH WÓZKÓW INWALIDZKICH I TYPOWYCH WŁAŚCIWOŚCI DYNAMICZNYCH WÓZKÓW INWALIDZKICH

Nachylenie i odchylenie stanowią podstawę zalet komfortowego wózka inwalidzkiego. Pozwala to na zmianę pozycji siedzenia na wózku inwalidzkim.

Po przeanalizowaniu dowodów klinicznych dotyczących nachylenia i odchylenia stwierdzono, że jest kilka badań lub wytycznych najlepszych praktyk sugerujących, że sekwencja nachylenia i odchylenia jest ważna do zmniejszenia obciążenia i ześlizgiwania się:

NAJPIERW NALEŻY NACHYLIĆ, A NASTĘPNIE ODCHYLIĆ.

Po ustawieniu klienta ponownie w pozycji prostej w sekwencji najpierw należy wykonać odchylenie, a następnie nachylenie. Okaże się, że największe obciążenie zostanie wywołane podczas prostowania z pozycji odchylenia i nachylenia.

7.4 ZMNIEJSZANIE PRAWDOPODOBIENSTWA ZEŚLIZGIWANIA SIĘ, OBCIERANIA I ODLEŻYN:

kąta nachylenia należy używać tylko do uzyskiwania zmian pozycji siedzącej użytkownika. Powszechnie wiadomo, że odchylenia nie należy regulować po ustawieniu kąta oparcia w najlepszej dla użytkownika pozycji siedzącej.

Napięcie mięśni szyi i pleców powinno być jak najmniejsze dla użytkownika, aby uniknąć ześlizgiwania, a zmiana kąta odchylenia z pozycji oryginalnej przerwie i zniszczy prawidłową pozycję ciała oraz spowoduje zwiększenie napięcia mięśni szyi.

Jeżeli funkcja odchylenia jest używana podczas przenoszenia lub w innych sytuacjach, ważne jest, aby kąt nachylenia został ponownie wyregulowany do prawidłowej oryginalnej pozycji, kiedy użytkownik wróci do normalnej pozycji siedzenia. Nieprawidłowe użycie odchylenia powoduje większe prawdopodobieństwo ześlizgnięcia, a to oznacza większe niebezpieczeństwo ocierania (siły poziome i pionowe) oraz odleżyn.

UPEWNIĆ SIĘ, ŻE UŻYTKOWNIK JEST BEZPIECZNY, KIEDY FUNKCJE NACHYLENIA LUB ODCHYLENIA BĘDĄ REGULOWANE:

Funkcje nachylenia i odchylenia wszystkich modeli komfortowych wózków inwalidzkich Netti są „obsługiwane jedną ręką”, w tym modele dynamicznych wózków inwalidzkich. Jest to wielka korzyść dla użytkownika. Opiekun może nawiązać kontakt wzrokowy z użytkownikiem, kiedy ma być użyta funkcja nachylenia lub odchylenia. Opiekun może komunikować się z użytkownikiem przed użyciem funkcji nachylenia lub odchylenia. Użytkownik będzie czuł się bardziej bezpiecznie, kiedy będzie miał świadomość, że funkcja nachylenia lub odchylenia zostanie użyta.

7.5 UŻYWANIE UCHWYTU NACHYLENIA: NACHYLANIE JEDNOSTKI SIEDZISKA

Nacisnąć lewy uchwyt na drążku do pchania i docisnąć drążek do pchania, aby nachylić jednostkę siedziska jedną ręką, mając kontakt wzrokowy z użytkownikiem i położyć drugą rękę na podłokietniku.

Prawidłowy kąt względny między częściami ciała pozostaje ten sam, kiedy jednostka siedziska jest nachylona.

Po puszczeniu uchwytu jednostka siedziska pozostanie w tej pozycji. Aby podnieść jednostkę siedziska, należy nacisnąć uchwyt, sprężyna gazowa nachylenia pomoże w podniesieniu jednostki siedziska.

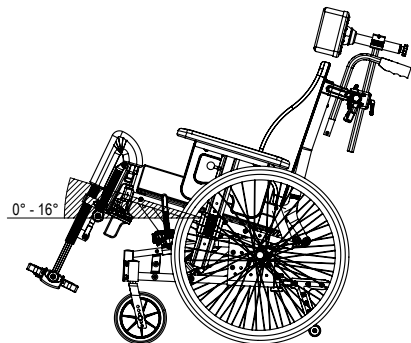

7.6 UŻYWANIE UCHWYTU ODCHYLENIA: ODCHYLENIE OPARCIA

Jednostka siedziska nachylona do tyłu powoduje ostrzejszy kąt siedzenia w odniesieniu do powierzchni i zapobiega ześlizgiwaniu się użytkownika wózka inwalidzkiego.

Jednostka siedziska nachylona do przodu ustawia użytkownika w pozycji, w której wspomagane są czynności, na przykład przy stole lub wstawanie z wózka inwalidzkiego.

Nacisnąć prawy uchwyt i docisnąć drążek do pchania, aby odchylić oparcie jedną ręką, mając kontakt wzrokowy z użytkownikiem i położyć drugą rękę na podłokietniku lub podnóżku.

Po puszczeniu uchwytu oparcie wózka pozostanie zatrzymane i zablokowane.

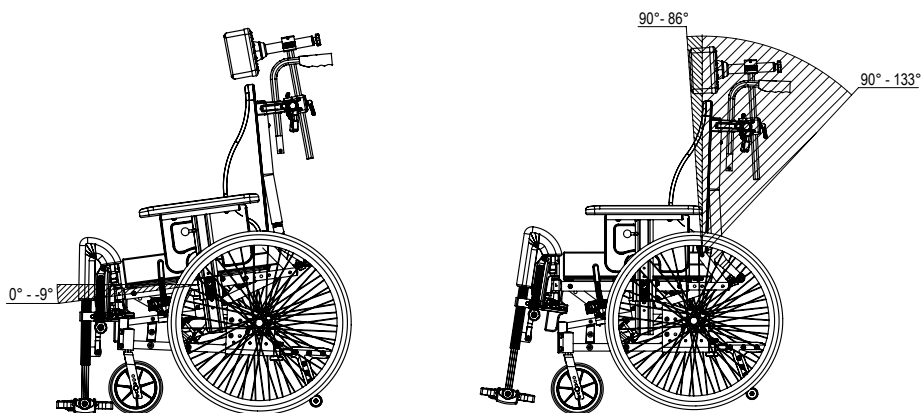

Uchwyt nachylenia i znak nachylenia na drążku do pchania – przedstawiono na poprzedniej stronie.

 Nie pozostawiać użytkownika samego w wózku inwalidzkim, kiedy jest on pochylony do przodu.

8. MANEWROWANIE

8.1 TECHNIKI OGÓLNE

MANEWROWANIE I RÓWNOWAŻENIE WÓZKA:

ciężar i równowaga wózka wpływa na jakość manewrowania wózka inwalidzkiego. Ciężar, rozmiar i pozycja siedzenia użytkownika do czynników oddziałujących. Pozycja kół dodatkowo wpłynie na jakość manewrowania. Im większy ciężar będzie oddziaływał na główne koła, tym łatwiejsze będzie manewrowanie. Jeżeli na przednie kółka działać będzie duży ciężar, trudno będzie manewrować wózkiem. Patrz strona 18 – Regulacja głębokości siedziska – do równoważenia wózka.

i Zbliżanie się do stopni: do stopni należy zawsze zbliżać się powoli, zapobiegając uderzeniu kółek przednich w stopień z siłą. Użytkownik może wypaść z wózka pod wpływem siły. Kółka przednie mogą ulec uszkodzeniu.

i Zjazd po stopniach / jazda po chodnikach Zachować ostrożność i nie zjeżdżać po stopniach wyższych niż 30 mm. Podnóżki mogą jako pierwsze uderzyć w podłoże. W związku z tym można utracić sterowania i może dojść do złamania podnóżków.

i Jazda po podłożu miękkim, nierównym lub śliskim może utrudnić bezpieczne manewrowanie, ponieważ kółka tracą trakcję i trudno jest sterować wózkiem inwalidzkim.

i Parkowanie: podnieść podnóżek i podparcie wózka inwalidzkiego, przesuwając wózek około 100 mm do tyłu i powodując obrócenie kółek przednich do przodu.

i Opiekun: jeżeli użytkownik zostanie sam w wózku inwalidzkim, zawsze należy zablokować hamulce i sprawdzić, czy zabezpieczenia przed przewracaniem są obrócone w dół.

8.2 TECHNIKI JEŹDZENIA – PODJAZD NA STOPIEŃ –

Opiekunowie, wjazd po stopniach do przodu:

- Sprawdzić, czy zabezpieczenie przed przewracaniem jest obrócone do góry.
- Obrócić wózek inwalidzki do tyłu.
- Wyrównoważyć wózek na kołach głównych i przesunąć go do przodu, aż przednie kółka znajdą się na stopniu.
- Podnieść uchwyty do pchania, przesuwając wózek na stopień.

i Obrócić zabezpieczenie przed przewracaniem do dołu.

Użytkownicy, wjazd po stopniach do tyłu:

Ta technika jest przydatna tylko w przypadku bardzo niskich stopni. Zależy to również od luzu między płytami nożnymi a podłożem.

- Sprawdzić, czy zabezpieczenie przed przewracaniem jest obrócone do góry.
- Podjechać wózkiem do tyłu do stopnia.
- Dobrze chwycić za obręcz napędową i przesunąć ciało do przodu podczas popychania.

i Obrócić zabezpieczenie przed przewracaniem do dołu.

Opiekunowie, wjazd po stopniach do tyłu:

- Sprawdzić, czy zabezpieczenie przed przewracaniem jest obrócone do góry.
- Przesunąć wózek do tyłu do stopnia.
- Obrócić wózek inwalidzki do tyłu, unieść przednie kółka delikatnie w powietrze.
- Przesunąć wózek inwalidzki w górę po stopniu i przejechać do tyłu na odpowiednią odległość, aby opuścić przednie kółka na stopień.

i Obrócić zabezpieczenie przed przewracaniem do dołu.

8.3 TECHNIKI JEŹDŻENIA – ZJAZD ZE STOPNIA –

Opiekunowie, zjazd do stopniach do przodu:

- Sprawdzić, czy zabezpieczenie przed przewracaniem jest obrócone do góry.
- Obrócić wózek inwalidzki do tyłu, unieść przednie kółka delikatnie w powietrze.
- Zjechać ostrożnie po stopniu i obrócić wózek inwalidzki do przodu, ustawiając kółka przednie ponownie na ziemi.

i Obrócić zabezpieczenie przed przewracaniem do dołu.

Opiekunowie, zjazd do stopniach do tyłu:

- Sprawdzić, czy zabezpieczenie przed przewracaniem jest obrócone do góry.
- Podjechać wózkiem inwalidzkim tyłem do stopnia.
- Zjechać ostrożnie ze stopnia i cofnąć wózek inwalidzki za główne koło, aż przednie kółka zjadą ze stopnia.
- Ustawić kółka przednie na ziemi.

i Obrócić zabezpieczenie przed przewracaniem do dołu.

8.4 TECHNIKI JEŹDŻENIA – RAMPA –

Ważna porada dla jazdy w dół i w górę, unikając niebezpieczeństwa przewrócenia.

i Unikać skręcania wózkiem inwalidzkim na środku rampy.

i Zawsze jechać jak najbardziej prosto.

i Lepiej jest poprosić o pomoc niż ryzykować.





Jazda w górę zbocza:

przesunąć górną część ciała do przodu, aby zachować równowagę wózka.

Jazda w dół zbocza:





przesunąć górną część ciała do tyłu, aby zachować równowagę wózka. Kontrolować prędkość wózka przez ścisnięcie obręczy napędowych. Nie używać hamulców.

8.5 TECHNIKI JEŹDZENIA – WJAZD PO SCHODACH –

-  Zawsze należy poprosić o pomoc.
-  Nigdy nie korzystać z ruchomych schodów, nawet z pomocą opiekuna.

Z pomocą, do tyłu.

- Sprawdzić, czy zabezpieczenie przed przewracaniem jest obrócone do góry.
- Podjechać wózkiem inwalidzkim tyłem do pierwszego stopnia schodów.
- Obrócić wózek inwalidzki do tyłu na głównych kołach.
- Przesunąć wózek inwalidzki powoli w górę schodów, po jednym stopniu, zachowując równowagę na głównym kole.
- Po dojechaniu do góry schodów należy przesunąć wózek inwalidzki do dołu tak, aby przednie kółka znalazły się bezpiecznie na podłożu.





-  Obrócić zabezpieczenie przed przewracaniem do dołu.
-  Jeżeli jest dwóch opiekunów, jedna osoba może pomóc w podniesieniu przodu ramy.
-  Nie podnosić wózka inwalidzkiego, trzymając za podnóżki.
-  Nie podnosić wózka inwalidzkiego, trzymając za podłokietniki.
-  opiekunowie powinni używać siły nóg podczas przenoszenia wózka i unikać nadmiernego obciążenia pleców.

8.6 TECHNIKI JEŹDZENIA – ZJAZD PO SCHODACH –

-  Nigdy nie korzystać z ruchomych schodów, nawet z pomocą opiekuna.

Z pomocą, do przodu:

- Sprawdzić, czy zabezpieczenie przed przewracaniem jest obrócone do góry.
- Podjechać wózkiem inwalidzkim do przodu do pierwszego stopnia schodów.
- Obrócić wózek inwalidzki do tyłu na głównych kołach.
- Dobrze chwycić za poręcz do popychania i zachować równowagę głównego koła, przejeżdżając po jednym stopniu.
- Po dojechaniu do dołu schodów należy przesunąć przednie kółka bezpiecznie na podłożu.

-  Obrócić zabezpieczenie przed przewracaniem do dołu.
-  Jeżeli jest dwóch opiekunów, jedna osoba może pomóc w podniesieniu przodu ramy.
-  Nie podnosić wózka inwalidzkiego, trzymając za podnóżki.
-  Nie podnosić wózka inwalidzkiego, trzymając za podłokietniki.

8.7 PRZEMIESZCZANIE

Techniki przemieszczania do/z wózka inwalidzkiego powinny być dobrze stosowane przez uczestniczącą osobę. Tutaj przekazujemy kilka ważnych porad dotyczących przygotowania wózka:

Z opiekunem lub bez – chodniki.

Przed przemieszczeniem:

- wózek inwalidzki należy ustawić jak najbliżej miejsca docelowego przemieszczenia.
- Przesunąć wózek inwalidzki do tyłu 50-100 mm, aby obrócić przednie kółka do przodu.
- Zablokować hamulce.
- Zdjąć podnóżek i podłokietnik po z boku układu przemieszczania.
- Obrócić wózek do pozycji poziomej.

Z opiekunem lub bez – do przodu.

Przed przemieszczeniem:

- wózek inwalidzki należy ustawić jak najbliżej miejsca docelowego przemieszczenia.
- Przesunąć wózek inwalidzki do tyłu 50-100 mm, aby obrócić przednie kółka do przodu.
- Zablokować hamulce.
- Przechylić wózek do przodu.



Używanie wciągnika.

Przed przemieszczeniem wózka:

- Przechylić wózek do tyłu.
- Zdjąć zagłówki.
- Zdjąć podnóżki.
- Otworzyć nieznacznie kąt oparcia.
- Wymienić komponenty po zakończeniu przemieszczania.



 Nigdy nie stawać na płytach nożnych ze względu na niebezpieczeństwo przewrócenia się do przodu.

8.8 PODNOSZENIE WÓZKA INWALIDZKIEGO

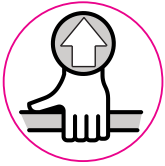

Wózek inwalidzki należy podnosić tylko za ramę i poręcz do popychania.

Punkty podnoszenia są oznaczone tym znakiem.



⚠ Nigdy nie podnosić wózka inwalidzkiego za podnóżki lub podłokietniki

⚠ Nie podnosić wózka inwalidzkiego, kiedy jest na nim użytkownik.

8.9 OBRĘCZ NAPĘDOWA

Netti 4U CED, CEDS i CED XL są dostarczane z aluminiowymi obręczami napędowymi w standardzie. Materiał i odległość od głównego koła wpływa na możliwości chwytania przez użytkownika. Skontaktować się z dystrybutorem, aby uzyskać informacje na temat

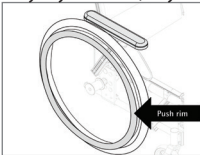

alternatywnych obręczy napędowych pasujących do wózka

i Alternatywne obręcze napędowe mogą

zapewniać lepszą przyczepność, ale może się zwiększać tarcie.



W przypadku zatrzymywania wózka rękami zwiększa się ryzyko oparzeń rąk.



Niebezpieczeństwo zgniecenia i pochwylenia palców może wystąpić podczas przejeżdżania przez wąskie przejazdy oraz jeżeli palce dostaną się między szprychy. Aby uniknąć takiego ryzyka, zalecamy akcesoria w postaci osłon szprych.

W razie potrzeby/konieczności wymiany obręczy napędowych lub zwiększenia/zmniejszenia odległości między obręczami napędowymi a kołem, należy skontaktować się z dystrybutorem.

9. TRANSPORT

TRANSPORT W SAMOCHODZIE

W miarę możliwości przewozić do siedzenia samochodu z założonymi pasami bezpieczeństwa pojazdu w przypadku jazdy samochodem. Zabezpieczyć wózek inwalidzki lub przechowywać go w części bagażowej samochodu.



Netti 4U CED przeszedł pomyślnie testy zderzeniowe w ustawieniu skierowanym do przodu z pasem miednicowym i naramiennym, zgodnie z wymaganiami normy ISO 7176-19 i został zatwierdzony do użycia jako siedzisko w pojeździe.

Netti 4U CED jest przetestowany z wózkiem inwalidzkim i systemem zabezpieczeń pasażera W120/DISR przez Unwin Safety Systems. Więcej informacji: BraunAbility Europe. <https://www.braunability.eu/wtors>

Zawsze należy stosować zatwierdzony system zabezpieczeń pasażera i wózka inwalidzkiego (ISO 10542) do mocowania wózka inwalidzkiego w pojeździe. Do zabezpieczenia wózka inwalidzkiego w pojeździe należy użyć 4-punktowych wiązań pasowych

Wartość nominalna zamocowania zabezpieczeń pasa wózka inwalidzkiego mocowanych do pojazdu wynosi A = dobra.



USUWANIE AKCESORIÓW

Przed użyciem Netti 4U CED jako siedziska w samochodzie należy najpierw zdjąć i zabezpieczyć wszystkie części oraz akcesoria (np. podstawki i blokadę abdukcyjną), które mogą wypaść z wózka w razie wypadku i zabezpieczyć je bezpiecznie w innym miejscu.



Należy zapoznać się z instrukcją obsługi UM0131 – Jak używać wózka inwalidzkiego Netti jako siedzenie w samochodzie, jeżeli jest więcej szczegółów.

Netti 4U CED przeszedł badania zderzeniowe bez żadnego urządzenia wspomagającego napęd itd. Jeżeli później zamontowany zostanie zestaw napędowy, schodolaz itd., konieczne będzie sprawdzenie, czy urządzenie wspomagające napęd przeszło badanie zdarzeniowe i zostało zatwierdzone dla wózków inwalidzkich stosowanych jako siedzisko w samochodzie. Jeżeli nie, urządzenie wspomagające należy zdemontować i zabezpieczyć w innym miejscu, kiedy wózek inwalidzki jest stosowany jako siedzisko w samochodzie.

i Siedzisko Netti 4U CED o szerokości do 350-600 mm jest zatwierdzone dla użytkowników o wadze do 160 kg w przypadku stosowania jako siedzisko w pojeździe. (CEDS – 130 kg)

ZABEZPIECZANIE WÓZKA INWALIDZKIEGO

i Podnieść wózek do pozycji pionowej siedziska z maks. przechyleniem 10 stopni i odchyleniem 10 stopni. Obrócić poręcz do popychania w górę i zamocować ją za zagłówkiem.

Do mocowania wózka inwalidzkiego w pojeździe należy stosować tylko wyznaczone punkty zabezpieczające.



Wózek jest oznaczony naklejkami wskazującymi punkty zabezpieczające wózka inwalidzkiego.

Z przodu: użyć haka lub pasa mocującego.

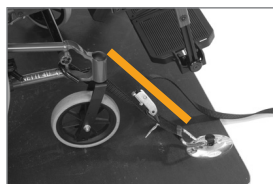

Z tyłu:

zaczepić pas lub hak / karabińczyk w pętłach mocujących samochodu (kolor pomarańczowy na ilustracji) na ramie.

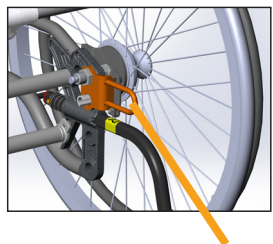

Kąt pasów powinien być zbliżony do 45°

ZABEZPIECZANIE UŻYTKOWNIKA

- !** Zawsze używać 3-punktowych pasów zabezpieczających pasażera.
- !** Zawsze należy stosować zabezpieczenia miednicowe i naramienne, aby zmniejszyć możliwość uderzenia głową i klatką piersiową w komponenty pojazdu. Uważać, aby pas nie był skręcony, a sprzączka zwalnająca nie stykała się z wózkiem w przypadku zderzenia.

Upewnić się, że zabezpieczający pas miednicowy samochodu jest ułożony ściśle na biodrach lub przed nimi – kąt między pasem miednicowym a poziomem między 30 a 75 stopni, większy kąt lepszy. Pas naramienny musi być ułożony blisko ciała użytkownika i nie w poprzek podłokietników, kół itd. Patrz ilustracja

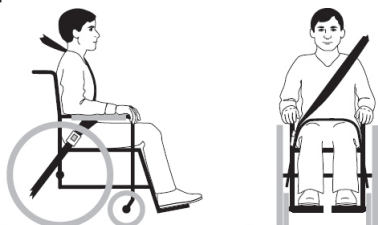

X Uprząż korekcyjna stosowana w wózku inwalidzkim to nie są pasy bezpieczeństwa.

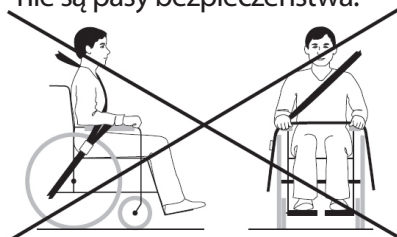

! Pas naramienny nie może być ułożony w poprzek podłokietników, kół itd. Patrz ilustracja

9.2 SKŁADANIE NA CZAS TRANSPORTU

i Jeśli użytkownik ma wzrost 1,85 m lub więcej, zestaw rozszerzenia oparcia i drążek pionowy 500 mm do zagłówka muszą być montowane, jeśli Netti 4U CED jest używany jako siedzisko w samochodzie.

i Jeżeli zagłówek Netti został zamontowany poprawnie, jest bardzo stabilny, ale nie zastępuje konieczności zamontowania zewnętrznego podglówka w samochodzie.

i Zawsze używaj Netti lub innych przetestowanych podkładek piankowych, gdy wózek inwalidzki Netti 4U CED jest używany jako siedzenie w samochodzie.

! Nigdy nie używać wózka inwalidzkiego jako siedziska w samochodzie, jeśli uczestniczyło w wypadku ze zderzeniem przed sprawdzeniem i zatwierdzeniem przez przedstawiciela producenta.

i Netti 4U CED z siedziskiem o szerokości 500 mm i więcej może przekraczać maks. szerokość 700 mm podaną w PRM-TSI i ma wpływ na możliwość transportu pociągiem.

! Nie należy wprowadzać żadnych modyfikacji ani zmian punktów bezpieczeństwa wózka inwalidzkiego bądź części strukturalnych i ramy lub komponentów bez konsultacji z producentem wózka inwalidzkiego.

i Masa wózka inwalidzkiego bez poduszek wynosi od 33 do 36 kg w zależności od jego wielkości i konfiguracji.

- Jeżeli wózek inwalidzki nie jest zajęty, należy go złożyć zgodnie z poniższym opisem. Włożyć wózek inwalidzki w bagażnik samochodowy lub na tylne siedzenie. Po ułożeniu na tylnym siedzeniu zabezpieczyć wszystkie części i ramę pasami bezpieczeństwa.
- Wyjąć poduszki.
- Zdjąć zagłówki (rozdz. 6.10).
- Obrócić zabezpieczenia przed przewracaniem do góry (rozdz. 6.7).
- Zdjąć podłokietniki (rozdział 6.11).
- Zdjąć podnóżki (rozdział 6.9).
- Wyciągnąć śrubę blokującą oparcia i złożyć oparcie do przodu w siedzisku (rozdz. 6.5).
- Zdjąć koła główne (rozdział 6.2).
- Zdjąć kółka przednie (rozdział 6.3).

9.3 TRANSPORT W SAMOLOCIE

Wózki inwalidzkie Netti 4U CED, CEDS i CED XL mogą być transportowane w samolocie bez ograniczeń.

Wózki inwalidzkie Netti 4U CED, CEDS i CED XL są wyposażone w 2 sprężyny gazowe. Nie są jednak klasyfikowane jako towary niebezpieczne.

W przeciwieństwie do ogólnych instrukcji transportu towarów niebezpiecznych UN3164, IATA-DGR (przepis specjalny A114) stanowi, że towary zawierające gaz są traktowane jako działające jako amortyzatory (w tym urządzenia pochłaniające energię lub sprężyny pneumatyczne) i NIE podlegają instrukcjom transportu, tzn. są zwolnione z następujących wymogów:

- a) każdy artykuł ma objętość gazu nieprzekraczającą 1,6 l i ciśnienie ładowania nieprzekraczające 250 barów, gdzie iloczyn pojemności wyrażonej w litrach i ciśnienie ładowania wyrażone w barach nie przekraczając 80.
- b) Każdy artykuł ma minimalne ciśnienie rozrywające 4 razy większe niż ciśnienie ładowania przy +20 stopniach Celsjusza dla produktów nieprzekraczających objętości gazu 0,5 l.
- c) Każdy artykuł jest wykonany z materiału, który nie ulega rozpadowi.
- d) Każdy artykuł został wyprodukowany zgodnie ze standardem jakości zatwierdzonym przez właściwy organ krajowy.
- e) Potwierdzono i wykazano, że artykuł rozprężenia ciśnienie za pomocą rozpadającej się w ogniu uszczelki lub innego urządzenia zwalniającego ciśnienie, w taki sposób, że nie ulega rozpadowi ani nie wybucha.

9.4 PODRÓŻOWANIE TRANSPORTEM PUBLICZNYM

Wózek inwalidzki należy umieścić w specjalnie przeznaczonym do tego miejscu. Wózek inwalidzki powinien być ustawiony przeciwnie do kierunku jazdy. Tył wózka inwalidzkiego musi być ustawiony przy nieruchomych przedmiotach, takich jak rząd siedzeń lub przegroda. Upewnić się, że użytkownik może łatwo sięgnąć do wszystkich poręczy lub uchwytów. Użyć pasów i uprząży w wózku do utrzymania użytkownika. Używać pasów bezpieczeństwa, jeżeli są, to zabezpieczania użytkownika w pojeździe.



Netti 4U CED, CEDS i CED XL z siedziskiem o szerokości 500 mm i więcej przekracza maks. szerokość 700 mm podaną w PRM-TSI i ma wpływ na możliwość transportu pociągami oraz innym środkami transportu publicznego.



DROGI EWAKUACYJNE: Netti CED, CEDS i CED XL z siedziskiem o szerokości 500 mm i więcej ma ogólną szerokość przekraczającą 700 mm i może powodować trudności w przejeździe przez drogi ewakuacyjne.



Należy pamiętać, że szersze wózki inwalidzkie mają szerszy promień skrętu i mniejsze możliwości manewrowania w pojazdach. Mniejsze wózki inwalidzkie zasadniczo zapewniają łatwiejszy dostęp do pojazdu i manewrowanie w ustawieniu do przodu.

10. KONSERWACJA

10.1 INSTRUKCJE KONSERWACJI

i Użytkownik wózka inwalidzkiego (oraz opiekunowie i rodzina) jest odpowiedzialny za codzienną konserwację wózka. Czyścić go regularnie. Wykonywać konserwację, aby zapewnić bezpieczeństwo oraz długie niezawodne działanie oraz higieniczny wygląd.

Częstotliwość	Co tydzień	Co miesiąc
Sprawdzić usterki/ uszkodzenia, np. części pęknięte/brakujące	X	
Mycie wózka inwalidzkiego		X
Pranie poduszek		X
Sprawdzić działanie zabezpieczenia przed przewracaniem		X
Sprawdzić regulację hamulca		X
Sprawdzić zużycie opon		X
Olejenie łożysk olejem rowerowym		X
Smarować pionowe profile podnóżków wazeliną	X	

10.2 CZYSZCZENIE I MYCIE

- Zdjąć poduszki przed rozpoczęciem mycia wózka inwalidzkiego.
- Wyczyścić ramę wodą i ściereczką.
- Zalecamy używania delikatnego mydła.
- Umyć dobrze wózek inwalidzki przy użyciu czystej wody, aby usunąć mydło.
- Użyć spirytusu metylowego do usunięcia całego pozostałego brudu.
- Wyczyścić poduszki i pokrywy zgodnie z instrukcjami nadrukowanymi na poduszkach.

PROCEDURY CZYSZCZENIA PODUSZEK NETTI

RDZEŃ	
Pranie	Pranie ręczne 40°C
Dezynfekcja	Virkon S
	Autoklaw 105°C
Suszenie	Wyciskanie
	Pozostawić do wyschnięcia na powietrzu na boku
POKROWIEC ZEWNĘTRZNY	
Pranie	Pranie w pralce 60°C
Suszenie	Suszenie w suszarce maks. 85°C

DEZYNFEKCJA WÓZKA INWALIDZKIEGO

Zdjąć poduszki.
 Patrz oddzielna instrukcja mycia powyżej:
 Dezynfekcja przez wycieranie: użyć miękkiej ściereczki nawilżonej wodą utlenioną lub alkoholem technicznym (izopropanolem) i wytrzeć do czysta cały wózek.
 Zalecana woda utleniona:
 NU-CIDEX „Johnsen and Johnsen”.

i Sprawdzić/regulować śruby i nakrętki w regularnych okresach.

i Piasek i woda morska (sól używana do posypywania zimą) może spowodować uszkodzenia łożysk kółek przednich i kół głównych.
Po użyciu dokładnie wyczyścić wózek inwalidzki.

* Ogólna zasada polega na używaniu oleju na ruchomych częściach i wszystkich łożyskach. Alu Rehab zaleca stosowanie zwykłego oleju do rowerów.

10.3 PRZECHOWYWANIE DŁUGOOKRESOWE

Jeżeli wózek inwalidzki będzie przechowywany przez dłuższy czas (ponad 4 miesiące), nie są potrzebne specjalne działania. Zalecamy wyczyszczenie wózka przed rozpoczęciem przechowywania. Przed ponownym użyciem należy wykonać powyższe instrukcje konserwacji.

CZĘŚCI ZAMIENNE

Wózki Netti są zbudowane z modułów. Alu Rehab ma zapasy wszystkich części i może je dostarczyć z krótkim terminem zamówienia. Niezbędne instrukcje montażu będą dołączane do części. Części, które może wymieniać użytkownik, są podane w katalogu części zamiennych, który można pobrać na stronie www.My-Netti.com.

Te części można w razie potrzeby wyjąć i przesłać do producenta/dystrybutora na żądanie.



Części należące do konstrukcji ramy wózka inwalidzkiego muszą być wymieniane przez producenta lub upoważniony serwis.



Jeżeli wystąpią usterki lub uszkodzenia, należy skontaktować się z dystrybutorem.



Oryginalną farbę do naprawy zarysowań można zamówić w Alu Rehab.

11. ROZWIĄZYWANIE PROBLEMÓW

Objaw	Powód/działanie	Odniesienie w instrukcji
Wózek inwalidzki porusza się po skosie	<ul style="list-style-type: none"> • Piasty głównego koła mogą być zamontowane nieprawidłowo. • Kółka przednie mogą nie być ustawione w pionie względem podłoża lub na tej samej wysokości. • Jeden z hamulców musi działać zbyt silnie. • Użytkownik siedzi bardzo po skosie w wózku. • Użytkownik może być cięższy z jednej strony niż z drugiej. 	6.2 6.3 6.14
Są trudności z manewrowaniem wózkiem inwalidzkim	<ul style="list-style-type: none"> • Piasty głównego koła mogą być zamontowane nieprawidłowo. • Wyczyścić przednie kółka i widelce z brudu. • Za duża waga na przednich kółkach. 	6.2 6.3
Są trudności ze skręcaniem wózkiem inwalidzkim	<ul style="list-style-type: none"> • Sprawdzić, czy przednie kółka nie są zamocowane za mocno. • Wyczyścić przednie kółka i widelce z brudu. • Sprawdzić, czy przednie kółka są zamocowane w prawidłowej pozycji. • Za duża waga na przednich kółkach, wyregulować równowagę wózka. 	6.3 6.3 6.3
Trudno jest zdjąć i założyć główne koła	<ul style="list-style-type: none"> • Wyczyścić i nasmarować mechanizm szybkiego zwolnienia. • Wyregulować tuleję piasty dalej z ramy. 	6.2 6.2
Hamulce nie działają prawidłowo	<ul style="list-style-type: none"> • Wyregulować hamulec. • Sprawdzić odległość między kołami i hamulcami. 	6.14
Kółka przednie chybocą się, a wózek inwalidzki trzęsie się	<ul style="list-style-type: none"> • Przednie widelce nie są prawidłowo zamocowane. • Wyregulować kąt przedniego widelca. • Za duże obciążenie na przednich kółkach będzie powodować chybotanie, wyregulować równowagę wózka. • Dokręcić wszystkie śruby. 	6.3



Skontaktować się ze sprzedawcą, aby uzyskać informacje na temat autoryzowanych punktów serwisowych, w których można uzyskać pomoc, jeżeli rozwiązanie nie zostanie uzyskane w ten sposób.



Jeżeli potrzebne są części zamienne, należy skontaktować się z dystrybutorem.



Podczas wprowadzania zmian wpływających na konstrukcję ramy, należy skontaktować się z dystrybutorem/producentem celem potwierdzenia.

12. TESTY I GWARANCJA

12.1 BADANIA

Netti 4U CED, CEDS i CED XL zostały przebadane i uzyskały potwierdzenie do użycia w pomieszczeniach i na zewnątrz. Wózki mają znak CE.

Netti 4U CED i CED XL:

Maksymalna waga użytkownika: 160 kg

Netti 4U CEDS:

Maksymalna waga użytkownika: 130 kg

Netti 4U Ced, CEDS i CED XL zostały przetestowane przez niemiecki akredytowany instytut testowy zgodnie z normą DIN EN 12183.

Netti 4U Ced, CEDS i CED XL zostały poddane testom zderzeniowym w TASS w Holandii i ocenione przez niemiecki akredytowany instytut testowy zgodnie z ISO 7176-19 z systemem siedzeń Netti.

Netti 4U CED i CED XL są zatwierdzone dla użytkowników o wadze 160 kg w przypadku stosowania jako siedzenie w pojeździe. Netti 4U CEDS jest zatwierdzony dla użytkowników o wadze 130 kg w przypadku stosowania jako siedzenie w pojeździe.

System siedzenia został przebadany pod kątem odporności ogniowej zgodnie z: EN 1021-2.

12.2 GWARANCJA

Alu Rehab udziela 5-letniej gwarancji na wszystkie komponenty ramy oraz na zespół rurki krzyżowej. Obowiązuje 2-letnia gwarancja na wszystkie inne komponenty ze znakiem CE z wyjątkiem akumulatorów. Na akumulatory udzielana jest 6-miesięczna gwarancja.



Alu Rehab nie odpowiada za żadne uszkodzenia spowodowane niewłaściwą lub nieprofesjonalną instalacją i/lub naprawami, zaniedbaniami, zużyciem, modyfikacjami zespołów wózka inwalidzkiego lub ingerencjami niezatwierdzonymi przez Alu Rehab bądź używaniem części zamiennych dostarczonych lub wyprodukowanych przez strony trzecie. W takich przypadkach gwarancja zostanie unieważniona.



Ta gwarancja obowiązuje tylko wtedy, gdy użytkownik używa, konserwuje i obsługuje wózek inwalidzki zgodnie z opisem w instrukcji obsługi.

12.3 ROSZCZENIE

Jeżeli produkt ulegnie usterce w okresie gwarancji z powodu wadliwej konstrukcji lub produkcji, można wnieść roszczenie gwarancyjne.

- Roszczenia należy składać od razu po wykryciu usterki i nie później niż 2 tygodnie po stwierdzeniu usterki.
- Roszczenia należy kierować do sprzedawcy wózka inwalidzkiego. Należy pamiętać, że dokumentację sprzedażową należy wypełnić i podpisać prawidłowo z podaniem numeru seryjnego oraz ewentualnie numeru NeC w celu udokumentowania godziny i miejsca zakupu wózka inwalidzkiego.
- Sprzedawca i Alu Rehab zadecydują, czy usterka jest objęta gwarancją. Podmiot wnoszący roszczenie zostanie poinformowany o decyzji w najszybszym możliwym terminie.
- Jeżeli roszczenie zostanie uznane, sprzedawca i przedstawiciel Alu Rehab zadecydują, czy produkt zostanie naprawiony, wymieniony lub czy klient będzie uprawniony do zniżki.
- Jeżeli roszczenie gwarancyjne nie zostanie uznane, po dokładnym sprawdzeniu usterki (usterka z powodu niewłaściwego użycia i/lub braku wymaganej konserwacji), użytkownik może dowolnie zdecydować, czy chce naprawić (jeżeli jest to możliwe) uszkodzony produkt na swój koszt, czy też chce zakupić nowy produkt.



Normalne zużycie, nieprawidłowe użytkowanie lub niewłaściwa obsługa nie stanowi podstawy roszczeń.

12.4 PERSONALIZACJA NETTI / INDYWIDUALNE DOSTOSOWANIA

Przystosowania niestandardowe/indywidualne Netti są zdefiniowane jako regulacje nieuwzględnione w tej instrukcji. Indywidualne przystosowania wprowadzone przez Alu Rehab są oznaczone unikalnym numerem NeC w celu identyfikacji.

Wózki inwalidzkie specjalnie regulowane/przystosowywane dla klienta nie mogą mieć znaku CE wydanego przez Alu Rehab AS Norway. Jeżeli regulacje są wykonywane przez dystrybutorów innych niż Alu Rehab, gwarancja wydana przez Alu Rehab AS Norway nie będzie obowiązywać.

Jeżeli nie ma pewności co do specjalnych elementów montażowych i przystosowań, należy skontaktować się z Alu Rehab A.S.



W przypadku innych potrzeb niż obejmuje nasz standardowy asortyment wózków inwalidzkich, należy skontaktować się z działem obsługi klienta, aby ewentualnie uzyskać specjalne regulacje lub indywidualne rozwiązania.

12.5 ŁĄCZENIE Z INNYMI PRODUKTAMI

Łączenie produktów 4U CED, CEDS i CED XL oraz innych produktów niewyprodukowanych przez Alu Rehab AS;

ogólnie w tych przypadkach znak CE wszystkich uwzględnionych produktów nie będzie obowiązywał.

Jednak Alu Rehab AS zawarła porozumienia z kilkoma producentami w sprawach niektórych połączeń. W związku z tymi połączeniami znak CE i gwarancja nie obowiązują.



Abymy uzyskać więcej informacji, należy skontaktować się z dystrybutorem lub bezpośrednio z Alu Rehab AS Norway.

ODPOWIEDZIALNOŚĆ ZA PRODUKT

Netti 4U CED, CEDS i CED XL w różnych konfiguracjach sprzętowych Netti przeszły badania / ocenę ryzyka wykonywaną przez Alu Rehab.

Nie wolno wprowadzać żadnych modyfikacji ani zmian punktów bezpieczeństwa wózka inwalidzkiego bądź części strukturalnych i ramy bez konsultacji z producentem wózka inwalidzkiego Alu Rehab.

Zmiany lub modyfikacje komponentów dostawców zewnętrznych do Netti 4U CED, CEDS i CED XL wymagają oceny ryzyka i zatwierdzenia odpowiedzialności za produkt i bezpieczeństwo w zakresie użytkowania wózka inwalidzkiego przez producenta wprowadzającego zmiany lub modyfikacje.

12.6 SERWIS I NAPRAWA



Informacje o serwisie i usługach serwisowych

w swojej okolicy można uzyskać po skontaktowaniu się z lokalnym dystrybutorem.



Unikalny numer identyfikacyjny/seryjny jest podany na dolnej ramie z lewej strony wózka.



Katalog części zamiennych dla wózka inwalidzkiego można uzyskać od lokalnego dystrybutora lub pobrać ze strony www.My-Netti.com



Instrukcję modernizacji wózka inwalidzkiego można uzyskać od lokalnego dystrybutora lub pobrać ze strony www.My-Netti.com



Informacje o bezpieczeństwie produktu i ewentualnych wycofaniach podane są na naszej stronie internetowej [www. My-Netti. com](http://www.My-Netti.com)



Instrukcję recyklingu wózka inwalidzkiego można uzyskać od lokalnego dystrybutora lub pobrać ze strony www.My-Netti.com







13. WYMIARY I CIĘŻAR

Szerokość siedziska*	Głębokość siedziska** CED	Głębokość siedziska** CEDS	Wysokość oparcia ***	Szerokość całkowita	Szerokość transportowa	Waga
350 mm	425 – 500 mm	375 – 450 mm	480 (600) mm	530 mm	460 mm	28,0 kg
400 mm	425 – 500 mm	375 – 450 mm	480 (600) mm	580 mm	510 mm	28,5 kg
430 mm	425 – 500 mm	375 – 450 mm	480 (600) mm	610 mm	530 mm	29,0 kg
450 mm	425 – 500 mm	375 – 450 mm	480 (600) mm	630 mm	540 mm	29,0 kg
500 mm	425 – 500 mm	375 – 450 mm	480 (600) mm	680 mm	610 mm	29,5 kg
550 mm	425 – 500 mm		480 (600) mm	730 mm	680 mm	31,5 kg
600 mm	425 – 500 mm		480 (600) mm	780 mm	710 mm	32,0 kg

* Pomiar między osłonami krawędziowymi.

** Mierząc od przodu płyty siedziska do zawiasu oparcia bez poduszki
Stosowanie standardowej aplikacji odjęcia poduszki oparcia Uno. 30 mm.
Głębokość siedziska regulowana co 25 mm na stopień. 500 mm jest standardową głębokością siedziska.

*** Pomiar od płyta siedziska do górnej części poduszki oparcia Netti Seating System.

-  Ciężar obejmuje główne koła, kółka przednie, podnóżki i podłokietniki.
Bez poduszek.
-  Wózki inwalidzkie z siedziskiem o szerokości 550 mm i 600 mm są modelami Netti 4U CED XL.
-  Maks. waga użytkownika wynosi 160 kg dla CED i CED XL.
Maks. waga użytkownika wynosi 130 kg dla CEDS.
Podczas montażu akcesoriów takich jak zestaw napędowy itd.,
ciężar akcesoriów należy odjąć od maks. wagi użytkownika.
-  Maks. waga użytkownika wynosi 160 kg, jeżeli Netti 4U CED i CED XL są stosowane jako siedziska w pojeździe.
Maks. waga użytkownika wynosi 130 kg, jeżeli Netti 4U CEDS jest stosowany jako siedzisko w pojeździe.
-  Zalecane ciśnienie napompowania przy stosowaniu opon pneumatycznych to: 40 – 45 PSI.
-  Bagaż załadowany na wózek inwalidzki nie może przekraczać 10 kg. Bagażu nie wolno umieszczać w sposób ograniczający stabilność wózka.



Manufacturer of Netti:

 Alu Rehab AS
Bedriftsvegen 23
N-4353 Klepp Stasjon
Norway

 post.klepp@meyragroup.com
T: +47 51 78 62 20
my-netti.com

EU Distributor

Alu Rehab ApS
Kløftehøj 8
DK-8680 Ry
Denmark

info.ry@meyragroup.com
T: +45 87 88 73 00
F: +45 87 88 73 19
my-netti.dk

Dystrybutor

MDH Sp. zo.o.
ul. Marataska 104
94-007 Łódź
Polska

mdh.biuro@meyragroup.com
T: +48 42 674 83 84
my-netti.com
