

 **Netti**[®] **V**

GMDN 41620
EMDN Y122103 - työnnettävät pyörätuolit.
Y122106 - takaa itse ajettavat pyörätuolit

Käyttöopas

CE Tämä tuote vastaa MDR-säädestä
(EU)2017/745 lääkinällisille laitteille.

UM0139 FI 2024-01

*inspire
joy of life*

SISÄLTÖ

1. JOHDANTO	6
1.1 KÄYTTÖALUEET/-AIHEET Netti V -PYÖRÄTUOLILLE	7
1.2 KONTRAINDIKAATIOT	7
1.3 LAATU JA KESTÄVYYS	7
1.4 YMPÄRISTÖ JA HÄVITTÄMINEN	7
1.5 TIETOJA UUELLEEN KÄYTTÄMISTÄ KOSKIEN	8
1.6 TIETOJA TÄSTÄ KÄYTTÖOHJEESTA	8
1.7 TÄRKEÄT MITAT	9
2. PIKAOPAS	11
3. KUVAUS*	12
3.1 TIETOJA NETTI V -JÄRJESTELMÄSTÄ	13
4. NETTI V :N OMINAISUUDET	14
4.1 LISÄVARUSTEET	16
5. ASENNUS JA SÄÄTÖ	20
5.1 PURKAMINEN PAKKAUKSESTA	20
5.2 KÄYTTÄJÄN SUORITTAMAT ALKUSÄÄDÖT – YLEISKATSAUS	20
5.3 PYÖRIEN KIINNITYS	21
5.3.1 VETÄVÄT PYÖRÄT	21
5.3.2 OIKEA RUNKOKULMA	22
5.3.3 PÄÄPYÖRÄN PIKAVAPAUTUS	22
5.3.4 PÄÄPYÖRÄN LEVEYSSÄÄDÖT	22
5.3.5 PÄÄPYÖRIEN UUELLEEN ASETTAMINEN – ULOSPÄIN	23
5.3.6 PÄÄPYÖRIEN UUELLEEN ASETTAMINEN ETEEN- JA TAAKSEPÄIN	24
5.3.7 KAATUMISENESTOTUET	25
5.3.8 ASTUTTAVAN POLKIMEN SÄÄTÖ	26
5.3.9 ETUHAARUKKA	27
5.3.8 ETUPYÖRIEN ASENTO ETUHAARUKASSA	27
5.3.10 ETUPYÖRÄT	27
5.3.11 JARRUT	28
5.3.12 KÄYTTÄJÄJARRUJEN SÄÄTÖ	29
5.3.13 RUMPUJARRUN SÄÄTÖ	29
5.4 I STUIMEN KOKOAMINEN – PYÖRÄTUOLIN ISTUINKORKEUS	30
5.4.1 ISTUINKORKEUS NETTI V -PYÖRÄTUOLIN ISTUIMEN KORKEUDENSÄÄTÖKANNATIN	30
5.4.2 NETTI V -ISTUIMEN KORKEUSTALUKKO JA PYÖRÄN ASENNOT	31
5.4.3 NETTI V -ISTUINLEVY - ISTUINSYVYYDEN SÄÄDÖT	32
5.4.4 TASAPAINOTUS, NETTI V	33
5.4.5 PYÖRÄTUOLIN ISTUINLEVEYDEN SÄÄDÖT	35
5.4.6 ISTUIMEN LEVEYDEN SÄÄTÖ KÄSINOJISSA	35
5.4.7 ISTUINLEVEYDEN SÄÄTÖ ISTUIMEN TAKANA	36
5.4.8 ISTUINLEVEYS – JALKATUEN SÄÄTÖ	37

5.5	TUOLIN SELKÄOSAN KOKOAMINEN JA SJOITTAMINEN	38
5.5.1	TARRAKIINNITTEISEN SELKÄNOJAN SÄÄTÄMINEN	38
5.5.2	SELKÄTUKIPUTKEN SIVUKULMAT	39
5.5.3	SELKÄTUKITYYNYN SJOITTAMINEN	39
5.5.4	SELKÄJATKE	40
5.6	SELKÄTUEN KAASUJOUSEN ARVIOINTI JA VALINTA.	40
5.6.1	KALLISTUSKAASUJOUSEN VAIHTAMINEN	41
5.6.2	ISTUINKALLISTUKSEN KAASUJOUSEN VAIHTAMINEN	42
5.7	NETTI-PÄÄTUEN KOKOAMINEN JA SJOITTAMINEN	43
5.7.1	NETTI-PÄÄTUET	43
5.7.2	NETTI DYNAMIC -PÄÄTUEN SÄÄDÖT	43
5.8	KÄSINOJIEEN SÄÄTÖ	44
5.8.1	KÄSINOJIEEN KORKEUS -	44
5.8.2	KÄSINOJIEEN SYVYYS - KÄSINOJIEEN ASETO	44
5.8.3	KÄSINOJIEEN KÄSITTELY	45
5.9	VYÖT JA VALJAAT	45
5.10	JALKATUET	48
5.10.1	JALKATUEN KORKEUS- JA PITUUSSÄÄDÖT	48
5.10.2	YLEISJALKATUET	49
5.10.3	KULMASÄÄDETTÄVÄT JALKATUET	50
5.10.4	DYNAMIC-JALKATUEN PITUUDEN JA KORKEUDEN SÄÄTÖ	53
5.10.5	DYNAMIC-POHJETUKIEEN KORKEUDEN JA SYVYYDEN SÄÄDÖT	54
5.10.6	DYNAMIC-ASTINLAUDAN KULMAN SÄÄTÖ	55
5.10.7	NETTI DYNAMIC -JALKATUEN LUKITSEMINEN	55
5.10.8	GRANDIS-JALKATUET	56
5.10.9	KIINTEÄT GRANDIS-JALKATUET	59
5.10.11	JALKATUEN KIINNITTÄMINEN JA IRROTTAMINEN	60
5.10.12	JALKALEVYN LUKKO	60
5.11	SIVUTUET	61
5.12	ABDUKTILOHOKO	61
5.13	LANTIOSIVUTUKI	61
5.14	PÖYTÄ	62
6.	NETTI V -PYÖRÄTUOLIEEN JOKAPÄIVÄINEEN KÄYTTÖ	63
	ISTUINYKSIKÖN KULMA – ISTUIMEEN KALLISTUS	63
	SELKÄNOJAN KULMA – SELKÄNOJAN KALLISTUS	63
6.1	AVAINSANAT KOSKIEEN MUKAVUUSPYÖRÄTUOLIEEN ISTUIMEEN JA SELKÄNOJAN KALLISTUSTA	63
6.2	LIUKUMISEEN, HIERTYMIEN JA PAINENHAAVOJIEEN RISKIEEN PIENENTÄMINEN::	64
6.3	SELKÄNOJAN KALLISTUKSEEN KÄYTTÖ: SELKÄNOJAN KALLISTUS TAAKSEPÄIN	64
6.4	ISTUINKALLISTUKSEEN KÄYTTÖ: ISTUINYKSIKÖN KALLISTAMINEN	64
6.5	HARJOITTELE NETTI V -PYÖRÄTUOLIEEN ISTUIMEEN JA SELKÄNOJAN KALLISTUSTOIMINTOJA YHDESSÄ KÄYTTÄJÄN KANSSA	65
6.6	SIIRTYMINEN PYÖRÄTUOLIEEN JA POIS TUOLISTA	66
6.7	POTILASNOSTIMEEN KÄYTTÖ:	66



6.8	PÄIVITTÄINEN AVUSTAJAN KÄYTTÖ	67
6.8.1	TYÖNTÖKAHVAT	67
6.8.2	KAATUMISENESTOTUET	67
6.8.4	JARRUT	67
6.8.5	KÄSINOJAT	68
6.8.6	PÄÄTUEN KIINNITTÄMINEN	69
6.8.7	JALKATUET – KIINNITTÄMINEN	70
6.8.8	JALKATUKIEN ASTINLAUTA	71
6.8.9	DYNAAMISTEN JALKATUKIEN LUKITSEMINEN	71
6.9	VYÖT JA VALJAAT	72
7.	KULJETUS	73
7.1	KULJETUS AUTOSSA	73
7.2	KOKOON TAITTAMINEN KULJETUSTA VARTEN	76
7.3	KULJETUS LENTOKONEESSA	76
7.4	MATKUSTUS JULKISISSA KULKUVÄLINEISSÄ	76
8.	OHJAAMINEN	77
8.1	YLEISET TEKNIIKAT	77
8.2	AJOTEKNIIKAT – YLÖS PORTAALLE	78
8.3	AJOTEKNIIKAT – ALAS PORTAALTA	78
8.4	AJOTEKNIIKAT – MÄKI	79
8.5	AJOTEKNIIKAT – PORTAITA YLÖS JA ALAS	79
8.6	SIIRTYMINEN	80
8.7	TASAPAINOPISTE	80
8.8	PYÖRÄTUOLIN NOSTAMINEN	81
8.9	KELAUSVANNE	81
9.	HUOLTAMINEN	82
9.1	HUOLTO-OHJEET	82
9.2	PUHDISTUS JA PESEMINEN	82
9.3	PITKÄAIKAINEN VARASTOINTI	83
10.	VIANMÄÄRITYS	84
11.	TESTIT & TAKUU	85
11.1	TESTIT	85
11.2	TAKUU	85
11.3	TAKUUVAAATIMUS	85
11.4	NETTI-PYÖRÄTUOLIN ASIAKAS-/YKSILÖKOHTAISET MUKAUTTAMISET	86
11.5	YHDISTÄMINEN MUIDEN TUOTTEIDEN KANSSA	86
11.6	HUOLTO JA KORJAUS	86
12.	MITAT & PAINO	87
Liite		
	Netti V -tuolin pyörien asennot - ohjauspyörät ja kaatumisenestotuet	88
	Netti V -tuolin ruuvien kiristysmomentit	90

1. JOHDANTO



Netti V on nuorille ja aikuisille sisä- ja osittain ulkokäyttöön tarkoitettu pyörätuoli, jossa on istuimen ja selkänöjan kallistustoiminnot. Se on testattu standardin EN 12183 mukaisesti. Testit suorittivat saksalainen, hyväksytyt testilaboratorit. Me Alu Rehabilla uskomme, että pyörätuoli täytyy valita huolellisen arvioinnin jälkeen ja käyttäjän tarpeisiin ja ympäristön vaatimuksiin keskittyen. On ehdottoman tärkeää tietää pyörätuolin tarjoamat mahdollisuudet ja toisaalta sen rajoitukset. **Netti V** pyörätuoli on suunniteltu käyttäjille, jotka tarvitsevat erityisen hyvää mukavuutta ja säätömahdollisuuksia. Siinä on säädettävä istuin- ja nojauskulma, mikä helpottaa käyttäjän asennon muuttamista, liikkuvuutta tai ryhdin korjaamista (tasapaino).

Netti V -pyörätuolille on tehty törmäystesti kansainvälisessä TASS-testikeskuksessa Helmondissa, Alankomaissa, standardin ISO 7176-19 mukaan.

-  Käyttäjän enimmäispaino on 136 kg myös käytettäessä istuimena autossa.
-  Kun asennetaan varusteita, kuten esim. sähkölaitteita jne., näiden paino pitää vähentää käyttäjän enimmäispainosta.
-  Määriykset vaihtelevat eri maiden välillä.

Netti V -pyörätuoli on määritetty GMDN 41620 -nimikkeistössä (Global Medical Device Nomenclatura) käyttäjän/avustajan ajettavaksi, takavetoiseksi, ei-kaatuvaksi pyörätuoliksi.



1.1 KÄYTTÖALUEET/-AIHEET Netti V-PYÖRÄTUOLILLE

Netti V on monikäyttöinen mukavuuspyörätuoli, jonka istuinta ja selkänöjää voidaan kallistaa, osittain tai kokonaan liikuntakyvyttömillä nuorilla ja aikuisilla, joilla on fyysisiä ja/tai henkisiä vammoja.

Netti V on modulaarinen järjestelmä, jonka voi asettaa ja sovittaa käyttäjän tarpeiden mukaiseksi.

Sen avulla toimintarajoitteisella käyttäjällä on mahdollisuus muuttaa istuma-asentoa aktiiviasennosta lepoasentoon säätämällä istuimen ja selkänöjan kallistusta. Pyörätuolit on suunniteltu käyttäjille, jotka tarvitsevat mukavuutta ja helpotusta arkeen. Istuinjärjestelmän ja runkorakenteen ergonomisen ratkaisun yhdistelmä tarjoaa monia mahdollisuuksia mukauttamiseen ja säätämiseen.

TÄRKEITÄ ETUJIA, Netti V

Toimintarajoitteille voi on monia eri syitä. **Netti V** -pyörätuolissa on säädettävä istuinpinta ja selkänöjan kaltevuus. Tämä helpottaa käyttäjää muuttamaan tai korjaamaan asentoaan (tasapainoan) ja parantamaan liikkuvuuttaan, seuraavien toiminnallisten esteiden ja niiden monien mahdollisten aiheuttajien kohdalla:

- rajoittunut tai puuttuva liikkuvuus
- rajoittunut tai puuttuva lihasvoima
- rajoittunut liikkuvuusalue
- puuttuva tai rajoittunut kehon ja pään stabiileetti
- toispuolihalvaus
- reumaan liittyvä sairaus
- kalloon ja aivoon liittyvät vammat
- amputaatiot
- muu neurologinen tai geriatrinen sairaus.



Ennen Netti V, -pyörätuolin käyttöä koulutetun ammattilaisen on suoritettava sille istuma-arviointi.



Jos vakioratkaisumme eivät kata tarpeitasi, ota yhteys asiakaspalveluumme saadaksesi tietoja Netti mittatilauksena tehdyistä ratkaisuista.

1.2 KONTRAINDIKAATIOT

Netti V -pyörätuolia ei pitäisi käyttää, jos:

- käyttäjällä on voimakkaita pakkoliikkeitä. Näille käyttäjille suosittelemme Netti Dynamic Systemin käyttöä.

1.3 LAATU JA KESTÄVYYS

Netti V -pyörätuoli on testattu saksalaisessa, hyväksytyssä testilaboratoriossa eurooppalaisen standardin EN 12183 mukaan

Valmistaja Alu Rehab A.S arvioi testiin perustuen pyörätuolin käyttöön olevan 5–6 vuotta normaalkäytössä.

Käyttäjän vammaisuus, käytön vaativuus ja tehtyjen huoltojen taso määrittävät merkittävästi pyörätuolin kestävyys. Siksi kestoikä vaihtelee riippuen näistä kolmesta tekijästä. Jos pyörätuolia huolletaan asianmukaisesti, sen käyttöikä on todennäköisesti paljon pidempi kuin sen takuuaika 5 vuotta.

1.4 YMPÄRISTÖ JA HÄVITTÄMINEN

Alu Rehab jakelijoiheen haluaa suojella ympäristöä. Tämä tarkoittaa, että:

- vältämme ympäristölle haitallisten aineiden ja prosessien käyttämistä niin pitkälle kuin mahdollista.
- Alu Rehabin tuotteet ovat pitkäikäisiä ja erittäin joustavia – ympäristön ja talouden hyväksi.
- kaikki pakkausmateriaalit voidaan kierrättää.
- pyörätuolin voi purkaa materiaaliosiinsa kierrätyksen helpottamiseksi.



Ota yhteys paikalliseen kierrätyksen asiantuntijaan saadaksesi oikeaa tietoa alueesi kierrätysfirmoista.



LÄMPÖTILA-ALUE

Netti V -pyörätuoli soveltuu lämpötila-alueelle -10 °C ... +40 °C.

1.5 TIETOJA UUELLEEN KÄYTTÄMISTÄ KOSKIEN

Alu Rehab -yhtiön kaikki tuotteet on suunniteltu toimimaan useita vuosia ilman huoltotoimenpiteitä. Valtuutettu jälleenmyyjä voi kunnostaa kaikki tuotteet uudelleen käytettäväksi. Jotta tehokkuus ja varmuus voidaan taata, Alu Rehab suosittelee seuraavien testien suorittamista ennen uudelleen käyttämistä.

Tarkasta seuraavien komponenttien toiminta, eheys jne. ja korvaa tarvittaessa osat uudella:

- Pyörät (rengasprofiilit) ja pikavapautus
- Pyörätuolin runko
- Etupyörät ja pikairrotus
- Navat
- Jarrujen toiminta
- Pyörien suoraankulku
- Laakerit: kulumisen ja voitelun tarkastus.
- Pehmusteet
- Jalkatuet
- Käsinojat
- Selkänöja- / istuinkallistuksen toiminta
- Työntöaisa/-kahvat
- Kaatumisenestotuet

Jos tuoliin on asennettu sähkötoimintoja, tarkasta:

- akut – mahdollisesti vaihdettava
- ohjauskotelo
- latauspiste ja kaikki liittimet
- ohjaussauva
- kaikkien käyttölaitteiden sähkötoiminnot

Hygieenisistä syistä: vaihda päätuen suojuus uudelle käyttäjälle.

Huomioi myös kohdan 10.2 Puhdistus ja hoito sisältö

 Netti-pyörätuolien kunnostusoppaan voi ladata osoitteesta [My-Netti.fi](https://www.mynetti.fi)

 Netti-pyörätuolien kierrätysoppaan voi ladata osoitteesta [My-Netti.fi](https://www.mynetti.fi)

Kuvitus voi poiketa tuotteesta.

1.6 TIETOJA TÄSTÄ KÄYTTÖOHJEESTA

Vaurioiden välttämiseksi **Netti V** -pyörätuolia käytettäessä lue tämä käyttöohje huolellisesti ennen kuin alat käyttää pyörätuolia.

 **Kiellettyjen toimintojen symboli.**
Takuu ei ole voimassa,
jos näitä toimintoja on suoritettu.

 **Varoitusymboli.**
Tämä symboli viittaa siihen, että,
erityinen varovaisuus on tarpeen.

 **Symboli tärkeille tiedoille.**

 **Symboli hyödyllisille neuvoille.**

 **Symboli työkaluille.**

 **Symboli:**
Jyrkin turvallinen alamäki käsijarrulle.

 **Max.**
136 kg **Symboli: Käyttäjän enimmäispaino.**

Lääkinnällinen laite

 **Valmistajan nimi ja osoite**

 **Valmistuspäivämäärä**

 **Sarjanumero**

 **Lue käyttöohjeet**



Huomioi, että tämä käyttöopas on viimeksi päivitetty jokaisen sivun alareunassa olevana päivämääränä.

Käyttöoppaat on nähtävissä Internetissä osoitteessa [My-Netti.fi](https://www.mynetti.fi)

Parempaa luettavuutta varten (erityisesti heikkonäköiset henkilöt) löydät käyttöohjeemme verkkosivustoltamme: [www.My-Netti.fi](https://www.mynetti.fi) – manuals – user manual **Netti V**.

Viimeisimmät käyttöohjeen päivitykset, tuotteen turvallisuusilmoitukset, osoitteet ja muut tuotetiedot, kuten takaisinvedot jne. julkaistaan verkkosivustollamme.

1.7 TÄRKEÄT MITAT

Netti V on monikäyttöinen luokan B pyörätuoli, joka on tarkoitettu sisä- ja ulkokäyttöön.

Taulukon vähimmäismitat pätevät istuinleveydelle 350 mm. Enimmäismitat pätevät istuinleveydelle 500 mm.

 **Määritykset vaihtelevat eri maiden välillä.**

Kokonaispaino: 37 Kg

(450 mm tuolin leveys)

Istuinleveys

350–550 mm

Runkoleveydet:

350, 400, 450, 500 mm



Istuinsyvyys

Selkänöjan profiilista istuinlevyn etuosaan istuinleveydellä 350–500 mm:

portaattomasti välillä **400 ja 550 mm**

(*Istuimen vähimmäisyvyys voi olla 375 mm istuimen takaosan ollessa eteenpäin asennettuna)



Istuinkorkeus: 345–514 mm*

Lattiasta istuinlevyn yläosaan riippuen pyörästä ja reiän sijainnista.



*Samojen pyöräkokojen kohdalla istuimen korkeutta voidaan säätää istuinkorkeuden kannattimista.

Selkänöjan korkeus: 515 mm*

* Käytettäessä selkänöjajatketta saavutetaan selkänöjan korkeus enint. 613 mm.



 **Jos **Netti V** -tuolin istuinleveys on 500 mm tai enemmän, sen kokonaisleveys ylittää suositellun 700 mm.**

Tekniset tiedot Netti V - istuinkorkeus 450 mm	väh.	enint.
Kokonaispituus jalkatukien kanssa – istuin vaakasuorassa.	1060 mm	1145 mm
Kokonaisleveys pyöräkoossa 24" + 7": 210 mm + istuinleveys	640 mm	-
Pituus kokoon taitettuna	780 mm	780
Leveys kokoon taitettuna (ilman pyöriä)	640 mm	-
Korkeus kokoon taitettuna (ilman pyöriä, tyynyä, käsinojia, pää- ja jalkatukia)	578 mm	648
Kokonaispaino	35 kg	37,2 kg*
Painavimman osan paino: runko	-	24,8 kg
Painavimman komponentin massa: jalkatuki	2,4 kg	2,4 kg
Staattinen stabiliteetti alamäessä		13°
Staattinen stabiliteetti ylämäessä***	8°	15°
Staattinen stabiliteetti sivuttain	15°	15°
Turvallinen alamäki, käytä kaatumisenestotukia		10°
Istuintason kulma	-3°	30 °
Todellinen istuinsyvyys	375 mm	550 mm
Todellinen istuinleveys	450 mm	500 mm
Istuinpinnan korkeus edessä käytettäessä 7" ja 24" pyöriä	386 mm	486 mm
Selkänojan kallistuskulma	85°	130°
Selkänojan korkeus ilman istuinlevyn pehmustetta, maks. selkänojan pidennyksen kanssa	515 mm	613 mm
Jalkatuen, jalkalevyn ja istuimen välinen etäisyys eri säätöprofiilit	261 mm	500 mm
Kulma jalkatuen ja istuinpinnan välillä	90°	180°
Etäisyys käsinojasta istuinpintaan	185 mm	325 mm
Käsinojarakenteen asento edessä – säädettävä	300 mm	430 mm
Kelausvanteen halkaisija	535 mm	535 mm
Vaakasuoran takapyöräkselin sijainti	-10 mm	95 mm
Seisontajarru maks. alamäki	-	7°
Minimi kääntösäde, pystysuorat jalkatuet	R 666 mm	702 mm

*Mallit, joissa 24" pääpyörät: jalkatuet ja päätuki D ovat kulmasäädettäviä. Mitat ilman pehmusteita.



Jos sinulla on kysyttävää, ota yhteys jälleenmyyjäsi!

2. PIKAOPAS

Tämän sivun sisältö on käyttöohjeen yhteenveto. Se antaa lyhyen johdatuksen **Netti V** -pyörätuolin käyttämiseen ja hoitoon.

i Pikaopas ei korvaa käyttöopasta, se toimii vain muistuttajana/tarkastuslistana.

- Pyörätuolin poisto pakkauksesta (luku 5.1)
- Pääpyörien asentaminen (luku 5.3)
- Etupyörien asentaminen (luku 5.3)
- Käännä selkänöjä taakse ja asenna selkänöjakallistuksen kaasunpainejousi käyttäen lukituspulttia. (Luku 5.5)
- Käsinojen asennus (luku 5.7)
- Tyynyjen asennus (luvut 5.4 ja 5.5)
- Jalkatukien asennus (luku 5.9)
- Työntökahvojen säätö (luku 6.6)
- Päätuen asennus (luku 5.6)
- Asenna lisävarusteet. (Katso lisätiedot luvulta 5. Asennusohjeet ovat varusteiden mukana.)
- Jos tuoliin on asennettu sähkötoimintoja: liitä akku ja lataa se ja käynnistä sähkötoiminnot

i Pyörätuolin säätäminen käyttäjälle: Säädä istuinsyvyys, jalkatuen korkeus, käsinojen korkeus ja päätuen vaakasuora asento ja selkätyynyn korkeus sekä mahdollisesti painojakautuma.

Lisätietoja pyörätuolin mukauttamisesta käyttäjälle, katso

www.My-Netti.fi/knowledge_and_tools

i Lisää vianetsinnästä, katso luku 11. Lisätietoja säädöistä katso luku 5.

i **KAATUMISENESTOTUKI** estää pyörätuolin kaatumisen taaksepäin sen ollessa käytössä.

! Aja varovasti!

! Varmista kaikkien kahvojen kunnollinen lukitus.

! Huomioi puristumisvaara, kun taitat osia sisään ja ulos, kallistat, asetat makuuasentoon ja teet muita säätöliikkeitä.

x Älä koskaan seiso jalkalevyillä eteenpäin kaatumisen riskistä johtuen.

! Kaatumisenestotukea pitää aina käyttää käyttäjän turvallisuuden vuoksi.

! Kun tuolia kallistetaan taaksepäin, kaatumisenestotuen on oltava aktivoitu. Jarrujen on aina oltava lukittuina, jos käyttäjä jätetään taaksepäin kallistuneeseen asentoon.

x Älä koskaan nosta pyörätuolia jalkatuista, käsinojista tai päätuesta.

! Huomioi, että kitka kelausvanteisiin voi johtaa sen pinnan lämpenemiseen.

! Runkorakenteen metalliosien pintalämpötila voi nousta, kun ne altistetaan suoralle auringonvalolle.

! Suolainen vesi voi lisätä korroosion riskiä. Muita ympäristöolosuhteita koskevia käyttäytymissääntöjä ei tarvita.





! Jos tuoliin on asennettu sähkötoimintoja: lataa akku päivittäin.

! Jos pyörätuolissa on ilmatäytteiset renkaat: tarkasta rengaspaineet joka viikko ja lisää ilmaa säilyttääksesi 24" pyörät paineessa 45 PSI ja 7" pyörät paineessa 36 PSI.

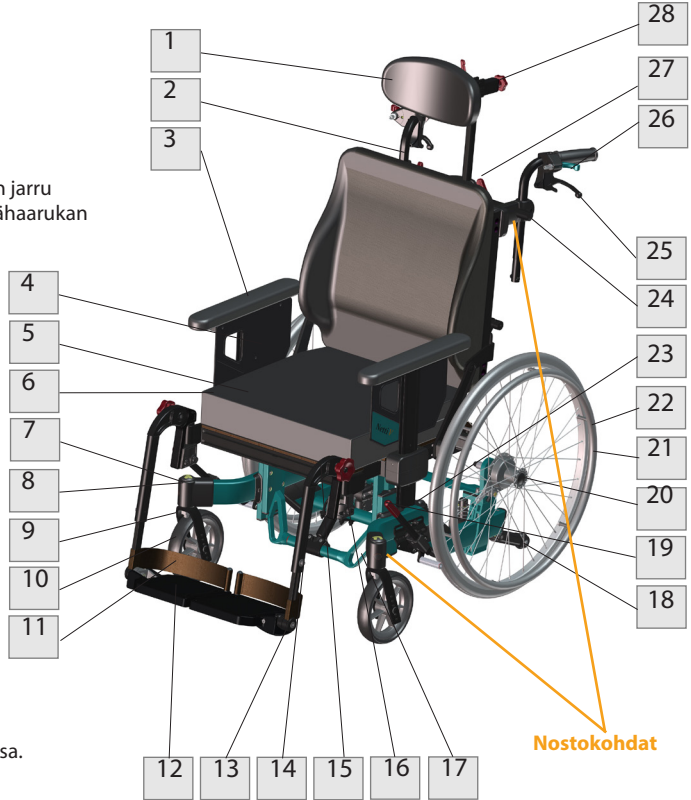
3. KUVAUS*

1. Päätuiki
2. Selkätyyny
3. Käsinoja ja pehmuste
4. Vaatesuojain
5. Istuintyyyny
6. Käyttäjän oikeanpuoleinen jarru
7. Laakerikotelo/ohjauspyörähaarukan pidike
8. Ohjauspyörähaarukan pikakiinnitys
9. Etuhaarukka
10. Vasen etupyörä
11. Kantapäähihna
12. Jalkalevy
13. Jalkalevyn kulmaruuvi
14. Korkeussäädettävä jalkatuki
15. Kulmansäätöruuvi
16. Jalkatuen kannatin
17. Autoonkiinnityslenkki – edessä
18. Kaatumisenestotuki
19. Käyttäjän seisontajarru
20. Pikavapautusakseli
21. Kelausvanne
22. Pääpyörä
23. Pyörätuolin nimikilpi alemmassa takaristiakselissa.
24. Työntökahvan korkeuden säätö
25. Avustajan jarru
26. Kallistuskahva
27. Päätuen korkeudensäätökahva
28. Päätuen syvyydensäätökahva.



-  Jos jokin näistä osista puuttuu, ota yhteys jälleenmyyjääsi.
-  Täydellisten tietojen saamiseksi, ota yhteys jälleenmyyjääsi.
-  Huomaa, että ominaisuudet voivat vaihdella eri maiden välillä.
-  Huomaa, että piirroksot ja kuvat saattavat poiketa tilaamastasi tuolist.
-  Näkövammaisille henkilöille käsikirjat ja luettelot voi ladata osoitteesta www.My-Netti.fi

3.1 TIETOJA

NETTI V -JÄRJESTELMÄSTÄ

Netti V on edistynyt liikkumisapuväline, jossa joukko säätömahdollisuusratkaisuja yhdistyy optimaaliseen, käyttäjälle mukautettuun säätöön:

Istuinkorkeus:

Netti V -pyörätuolissa on ainutlaatuinen istuinkorkeuden säätömekanismisi istuinkorkeuden 70 mm:n säätöön riippumatta pyörien koosta ja asennosta.

Istuinleveys:

Netti V -pyörätuolissa on ainutlaatuinen istuinleveyden säätöalue – istuinleveyttä voidaan kasvattaa 25 tai 50 mm liikuttamalla: käsinojaa 25 tai 50 mm ulospäin, istuimen selkänöjaa 25 tai 50 mm ulospäin, jalkatukia 25 tai 50 mm ulospäin

Istuinsyvyys:

Netti V -pyörätuolin istuinsyvyyttä voidaan säätää välillä 375 ja 550 mm. Itse istuinlevyä voidaan säätää portaattomasti 150 mm (istuinnyvyvyksillä 400–500 mm).

Tuolin selkänöjan leveys ja muoto:

Netti V -pyörätuolin selkänöja voidaan säätää A-muotoon = leveä lantio tai V-muotoon = leveät hartiat
25 tai 50 mm:n leveyden säädön lisäksi.

Päätuen asento:

Netti V sopii yhteen kaikkien Netti-päätukien kanssa, joissa on portaaton sivusäätö korkeuden ja syvyyden säätömahdollisuuden lisäksi.

Istuinkallistusalue:

Netti V -pyörätuolin runko mahdollistaa laajan istuinkulman kallistusalueen alkaen 3° eteenpäin ja 30° taaksepäin riippuen istuinkorkeudesta.

Selkänöjakallistusalue:

The **Netti V** -pyörätuolin selkänöjaa voidaan kallistaa välillä 85 ja 130 astetta.

Tasapaino:

Netti V -pyörätuolissa on ainutlaatuinen järjestelmä sen tasapainottamiseksi niin, että koko istuinyksikköä liikutetaan 56 mm taakse- tai eteenpäin. Hyvin tasapainotettua pyörätuolia on helppo ajaa ja se on riittävän vakaa myös kallistettaessa.

Ohjattavuus:

Netti V -pyörätuolissa on pyöräpohja, jonka jalkalustaa voidaan säätää mukauttamalla takapyörän kannattimen sijaintia (-110 mm:n alue), mikä takaa tuolin vakauden ja helpon ajamisen (pyörätuolin ohjattavuus).

Netti V on kapea tuoli, mikä mahdollistaa liikkumisen kapeissa paikoissa. Sen pyörät ovat 24" ja se on 210 mm leveämpi kuin sen istuinleveys. -pyöräkoossa 16" tuoli on vain 195 mm leveämpi. Pääpyöriä voidaan säätää ulospäin, jos halutaan lisävakautta sivuilla tai jos törmäys käsinojiin ja pyöriin edellyttää suurempaa tilaa.

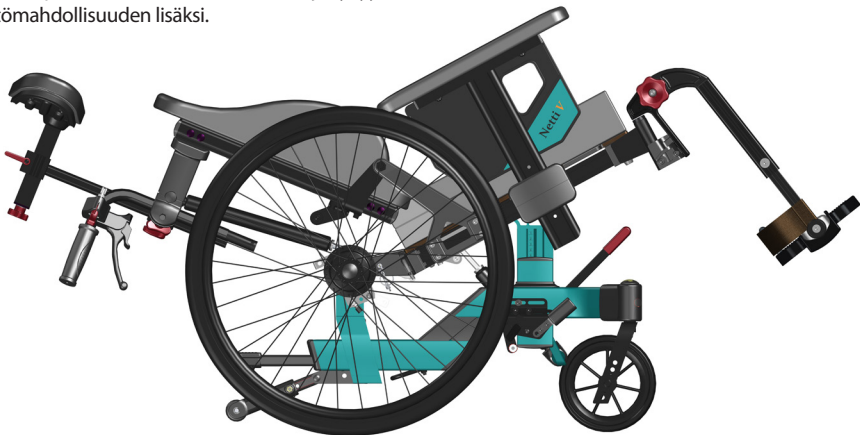

4. NETTI V:N OMINAISUUDET

STANDARDIKONFIGURAATIO

ISTUIN

- Netti UNO -istuintyyppi, joka jakaa hyvin siihen kohdistuvan paineen
- Kallistus -3° ... +30°
- Säädettyä korkeus 345–514 mm istuinkorkeutta säätämällä ja pyörien kokoa ja sijaintia muuttamalla
- Säädettyä syvyys 375–550 mm

PYÖRÄT*

- Koon 24" x 1" PU-pääpyörät, joissa pikavapautusakseli ja rumpujarru
 - Kelausvanne: Alumiini
 - 7" puhkeamattomat etupyörät pikavapautusakseleilla
- Vakiopääpyörät voivat vaihdella eri maiden välillä

TYÖNTÖKAHVAT

- Korkeussäädettävä

JARRUT –

- Avustajan ja käyttäjän käyttämät rumpujarrut – riippuu käyttömaasta

KAATUMISENESTOTUKI

- Jalkakäyttöinen pois käyntö

SELKÄNOJA

- Netti Uno -selkätyyny integroidulla ristiselän tuella ja sivutuella, säädettävä korkeus
- Selkänöjan kallistuskulma: 85° – 130° (jos kallistuskaasujousen voima on yli 750 Newtonia, kallistuskulma-alue on 90° – 118°)
- Korkeus: 515 mm

JALKATUKI

- **Yleiskäyttöiset** jalkatuet, joiden kulmaa voidaan säätää, joita voidaan kääntää ja jotka voidaan poistaa
- Korkeus- ja kulmasäädettävät jalkalevyt
- Kantapäähihna
- Vakiojalkatuet voivat vaihdella eri maiden välillä

KÄSINOJA

- Korkeussäädettävä
- Irrotettava
- Syvyyssäädettävät pehmusteet

LISÄVARUSTEET/TARVIKKEET

ISTUIN

- Pöytälevyt ja lukukannatin levyille (katso luku 5)
- Lanneyvöt ja nelipistevaljaat (katso luku 5)
- Abduktioliohko

PYÖRÄT

- Koon 16" puhkeamattomat pyörät, joissa rumpujarru ja kannatin.
- Koon 20", 22" ja 26" PU-pyörät
- Koon 5", 6", 7" ja 8" etupyörät.
- Ohjauspyörät ilmarenkailla (katso luku 5)
- Pinnasuojus (katso luku 5)
- Kelausvanteet (katso luku 5)

SELKÄNOJA

- Selkätyyny – eri malleja
- Selkänöjajatkke
- Sivuttaistuen korjaus
- Dynaaminen selkäsyntereri sekä Evoflex-lanneyvö.
- Lanneyvön kiinnitystanko
- Lannestabilisaattori

JALKATUET

- Kulma säädettävä
- Dynaaminen jalkatuki
- Grandis-jalkatuet
- Kiinteä Grandis-kulma

KÄSINOJA

- Erilaisia pehmusteita (katso luku 5)
- Hemi-käsinoja ja Hemi-pehmusteet (katso luku 5)

NETTI-PÄÄTUET

- Korkeus, syvyys ja kulma säädettävissä – useita malleja.
- Irrotettava
- Dynaaminen päätuki

NETTI V on saatavissa 3 eri konfiguraationa. Konfiguraatiot saattavat vaihdella eri markkinoilla markkinasopimuksista riippuen. Tässä käyttöohjeessa on kuitenkin käyttöohjeet kaikille luetteloiduille konfiguraatioille.

STANDARDI konfiguraatio

Netti V All-round

ISTUIN

- Netti UNO -istuintyyppi, joka jakaa hyvin siihen kohdistuvan paineen
- **Käyttäjän säätämä kallistuskulma: -3° – +20°**
- Säädettävä korkeus 345–514 mm istuinkorkeutta säätämällä ja pyörien kokoa ja sijaintia muuttamalla
- Säädettävä syvyys 375–550 mm

PYÖRÄT

- Koon 24" x 1" PU-pääpyörät, joissa pikavapautusakseli ja rumpujarru
 - Kelausvanne: Alumiini
 - 7" puhkeamattomat etupyörät pikavapautusakseleilla
- Vakiopääpyörät voivat vaihdella eri maiden välillä

TYÖNTÖKAHVAT

- Korkeussäädettävä

JARRUT –

- Käyttäjän rumpujarrut

KAATUMISENESTOTUKI

- Jalkakäyttöinen pois kääntö

SELKÄNOJA

- Netti Uno -selkätyyny, korkeus ja sivut säädettävissä
- Selkänöjan kallistuskulma: 85° – 130° säädellään manuaalisesti kaasujousen avulla
- Korkeus: 515 mm

JALKATUKI

- **Yleiskäyttöiset** jalkatuet, joiden kulmaa voidaan säätää, joita voidaan kääntää ja jotka voidaan poistaa
- Korkeus- ja kulmasäädettävät jalkalevyt
- Kantapäähigna

KÄSINOJA

- Korkeussäädettävä
- Irrotettava
- Syvyyssäädettävät pehmusteet

STANDARDI konfiguraatio

Netti V EL

ISTUIN

- Netti UNO -istuintyyppi, joka jakaa hyvin siihen kohdistuvan paineen
- **Sähköisesti säädeltävä kallistuskulma -3° ... +30°**
- Säädettävä korkeus 345–514 mm istuinkorkeutta säätämällä ja pyörien kokoa ja sijaintia muuttamalla
- Säädettävä syvyys 375–550 mm

PYÖRÄT

- Koon 24" x 1" PU-pääpyörät, joissa pikavapautusakseli ja rumpujarru
 - Kelausvanne: Alumiini
 - 7" puhkeamattomat etupyörät pikavapautusakseleilla
- Vakiopääpyörät voivat vaihdella eri maiden välillä

TYÖNTÖKAHVAT

- Korkeussäädettävä

JARRUT –

- avustajan ja käyttäjän käyttämät rumpujarrut

KAATUMISENESTOTUKI

- Jalkakäyttöinen pois kääntö

SELKÄNOJA

- Netti Uno -selkätyyny integroidulla ristiselän tuella ja sivutuella, säädettävä korkeus
- **Sähköisesti säädeltävä selkänöjan kulma: 90° – 118°**
- Korkeus: 515 mm

JALKATUKI

- **Sähkökäyttöiset, kulmasäädettävät** jalkatuet
- Korkeus- ja kulmasäädettävät jalkalevyt
- Pohjetuet

KÄSINOJA

- Korkeussäädettävä
- Irrotettava
- Syvyyssäädettävät pehmusteet

4.1 LISÄVARUSTEET

i Nykyisen lisävarustevalikoiman löydät verkkosivustoltamme osoitteesta www.My-Netti.fi

i Kaikkia tarvikkeita ei ole saatavissa kaikille pyörätuolikokoonpanoille. Katso Internet-sivut tai pyydä asiakaspalvelusta lisätietoja.

Vyöt

Erilaisia malleja: Lannevyöt pehmusteilla tai ilman ja muovi- tai autolukolla.



Lannevön kiinnitystanko
Asennettavaksi työntökaarikannattimiin.



Pöytälevyt

4 mallia:
Kääntövä, lukittava ja standardi "työnnä" -+ puolipöytä.



Pöytäpehmusteet

Tarjoavat pehmeän alustan käsille, kun ne ovat pöydän varassa.



Kiila

Parantaa sivuttaistuenta.

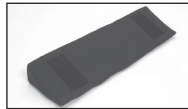

Lonkkatuki

Tukee lannerangan luonnollista kaarevuutta.



Selkätyyny

Monia valittavaksi. Ota yhteys jälleenmyyjäsi.



Istuintyyny

Monia valittavaksi. Ota yhteys jälleenmyyjäsi.



Jalkatuet

Yleisjalkatuki



Kulmasäädettävä jalkatuki



Säädettävä Grandis-kulma



Kiinteä Grandis-kulma
Säädettävissä kuusiokoloavaimen avulla kiinteisiin asentoihin alueella 0° (vaakasuora) ... 96°.



Grandis-jatkekappalet – tarvitaan minkä tahansa Grandis-jalkatuen kiinnitykseen



Selkänöjajatke

Kasvattaa selkänöjan korkeutta 100 mm

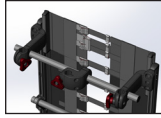

Hygieniapeite

Suojaa päätuen ydintä.



Päätuet

Tuki A

Sivutukeen saatavilla otsasihna

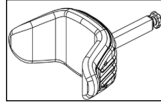

Hemi-tyyny

Vieläkin parempi tuki kuin Hemi-käsinojan tarjoama.



Tuki B pieni

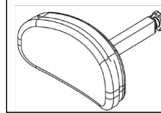

Tuki C suuri

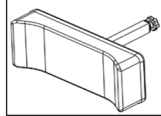

Käsinojapehmusteet

Leveä: 385 x 58 mm

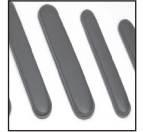

Tuki D mukavuus

jakaa paineen

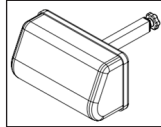

Hemipleginen käsinoja

Kääntymiskulma sisäänpäin



Tuki E

Säädettävä sivuttaistuenta

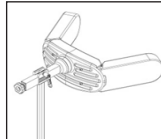

Sivuttaistuen korjaus

Tarkoitettu korjaamaan ylävartalon huonoja asentoja.



Tuki F poski-leukatuen kanssa

tukiremmpi

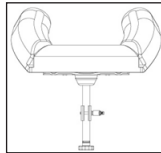

Sivutuenta Stable

Abduktioloikko

Kiila pienentää abduktiota.

Pieni: leveys 80 mm

Medium: leveys 110 mm

Large: leveys 140 mm

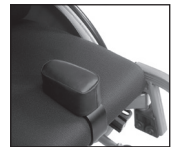

Päätyyny

Mukavuus

Tyynty Kospoflex-täytteellä vedettäväksi päätuon päälle.



Lantion sijoittamisohjain

– käytetään myös polvitukena.



Lukollinen astinlauta

Jalkatuen voi kääntää sivulle, kuten standardijalkatuen.

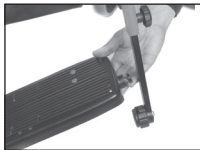

Pohjetuki ja pehmuste pohjetuen kannattimeen

Vähentää painetta.



Työntöaisa

Koot seuraaville leveyskille.



Pääpyörät

saatavissa kokoina: 16", rumpujarrullinen 20", 22", 24" ja 26", rumpujarrullinen tai ilman rumpujarrua. Puhkeamaton Flexel tai PU.



Pinnasuojat

Koolle 24". Valittavana musta tai läpinäkyvä.

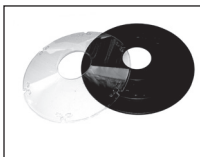

Kelausvanteet

Alumiini:

Kelausvanteiden päällysteet

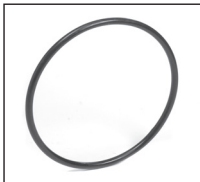

Etupyörä/pyörät

Saatavana kokoina: 5", 6", 7" & 8"

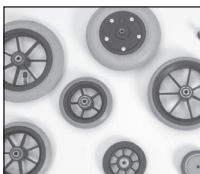

Pyörät rungon jatke 16" pääpyörien säätöä varten taaksepäin ja ylös/alas on osa:

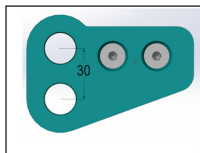

16" kannattimellista pyöräsarjaa.



Kaasuajon liikkeen rajoitin

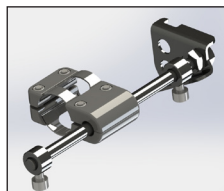

Työkalusarja



Netti V on valmisteltu:

El-sarjalla, joka sisältää sähkökäyttöiset istuimen ja selkänojan kallistustoiminnot sekä sähköiset jalkatuet.



- Lisämootoreiden kiinnitys
- Muotoillun istuimen kiinnitys
- Yleislaitetelineen kiinnitys



5. ASENNUS JA SÄÄTÖ

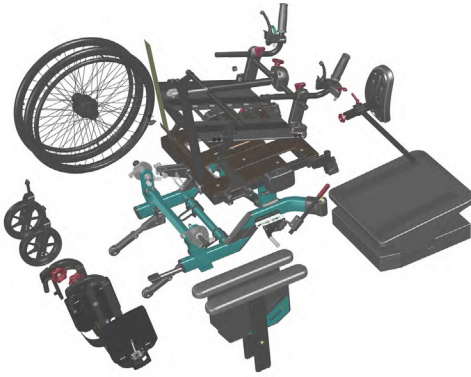

5.1 PURKAMINEN PAKKAUKSESTA

(Tarkkoja tietoja kiinnityksestä on luvuissa 5 & 6)

1. Poista pakkauksesta kaikki osat ja tarkasta, että kaikki on toimitettu mukana pakkauslistan mukaisesti.
2. Asenna pääpyörät ja ohjauspyörät.
3. Kiinnitä selkänöjan kaasujousi, käsinojat, tyynt, päätuki ja jalkatuet.
4. Kiinnitä lisävarusteet.

Komponenttien paino (tuolin leveys 450 mm):

Pääpyörät:	1,8 kg kukin
Ohjauspyörät:	0,9 kg kukin
Yleisjalkatuki vasemmalla:	1,3 kg
Yleisjalkatuki oikealla:	1,3 kg
Netti Uno Back:	1,2 kg
Netti Uno:	1 kg



Tarvitvat työkalut on kuvattu kussakin luvussa.



Luvussa 4 kuvatut lisävarusteet ovat valinnaisia, ja ne toimitetaan erillisten asennusohjeiden kanssa.



Kun istuin- ja pyöräasentojen säädöt on tehty mahdollisiin paikkoihinsa vakiotyökaluilla, turvallisuusrajat eivät ylitä.

5.2 KÄYTTÄJÄN SUORITTAMAT ALKUSÄÄDÖT – YLEISKATSAUS

Aloita niin, että käyttäjä istuu normaalissa pystyasennossa.

ISTUINSÄÄDÖT

On ehdottoman tärkeää säätää istuin oikein niin, että se tukee käyttäjän koko vartaloa oikealla tavalla. Istuimen säädöt muuttavat painopistettä, mikä vaikuttaa pyörätuolin tasapainoon.

Oikein säädetty istuin pitää pyörätuolin vakaana ja mahdollistaa sen turvallisen ohjauksen.

Oikea istuinleveys

riippuu käyttäjän lantion leveydestä. Se mitataan käyttäjän istuessa.

- Istuinleveys määrittää tilattavan pyörätuolin koon. Jos istuinleveyttä on muutettava käyttäjän koon muuttumisen tai käyttäjän vaihtumisen vuoksi, **Netti V** -istuimen leveyttä voidaan kasvattaa 25 tai 50 mm.

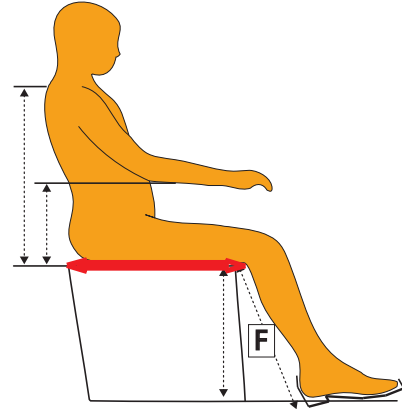

Oikea istuinsyvyys

riippuu käyttäjän reisien pituudesta. Tämä mitataan käyttäjän istuessa – katso kuvaan merkitty punainen, vaakasuora nuoli.

- Istuinsyvyyttä säädetään löysämällä kevyesti 3 istuinlevyn pitoruuvia ja lyhentämällä tai pidentämällä istuinlevyä pituuteen 400–550 mm. Erityisen lyhyttä syvyyttä (375 mm) varten selkäliitosta voidaan siirtää 25 mm eteenpäin.



Istuinkulman ja selkäosan kulman välinen suhde pitää olla vakio, kun käyttäjälle luodaan vaihtelua kallistustoiminnolla.

Oikea istuinkorkeus

Istuinkorkeutta pitää säätää sen mukaan, kuinka pyörätuolia aiotaan käyttää:

- Istuinkorkeutta on säädettävä yhdessä jalkatukien kanssa sen mukaan, ajetaanko pyörätuolia kelausvanteilla vai työntääkö avustaja sitä. Jalkatuen jalkalevyjen alapuolella on jäätävä n. 30 mm:n etäisyys maahan.
- Jos istuinta liikutetaan jalkojen avulla, istuinkorkeutta on säädettävä niin, että käyttäjän jalat ylettyvät tasaisina maahan.

Istuinkorkeus riippuu käyttäjän pohjepituudesta, joka mitataan käyttäjän istuessa – katso kuvassa oleva pilkullinen F-pystymitta.



Huomaa: Netti-jalkatuen säädöt on kuvattu yksityiskohtaisesti luvussa 5.10.



Katso istuinsyvyyden säätämiseen liittyvät piirustukset seuraavilta sivuilta.



Tietoja ruuvien kiristysmomenteista on tämän oppaan lopussa.

5.3 PYÖRIEN KIINNITYS

5.3.1 VETÄVÄT PYÖRÄT

Vetävien pyörien asentamista varten poista pistoakselin akselipultti pyörän napaholkista, johda akseli pääpyörän napaholkin lävitse painalla tällöin akselissa olevaa pikavapautusnuppia.



Tarkastaaksesi, että vetävän pyörän napa on kunnolla kiinnitetty, irrota sormi keskusnupista ja yritä vetää pääpyörää ulos.



Jos vetävä pyörä ei lukitu, katso luku 5.3.3 ja säädä sen mukaisesti.



Jos vetävä pyörä ei ole vielä kukaan lukkiutunut, älä käytä pyörätuolia ja ota yhteys jälleenmyyjäsi.



Hiekka ja suolavesi (suolaa käytetään sulattamiseen talvella) voivat vaurioittaa pääpyörien laakereita. Puhdista pyörätuoli perusteellisesti tällaisen altistumisen jälkeen.

Seuraavat pääpyörien koot ovat saatavissa: 16", 20", 22", 24" ja 26". Pääpyörän koon valinta ja sijainti pyöräkannattimessa (katso sivulla 31 oleva taulukko) mahdollistaa eri ajo-ominaisuudet, kuten käsin kelauksen tai avustajan suorittaman työnnon, sekä korkeuden säädöt.

5.3.2 OIKEA RUNKOKULMA

Varmistaaksesi hyvät ajo-ominaisuudet sinun on tarkastettava ja säädettävä – pääpyörien ja etupyörien ollessa kiinnitettyinä – että alempi runko on vaakasuorassa ja etupyörien kotelo on pystysuorassa.

Katso punaiset pilkkuviivat.

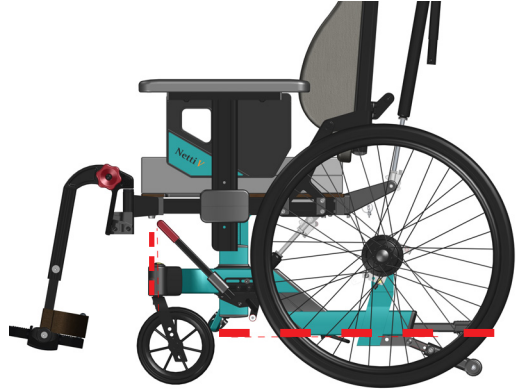

5.3.3 PÄÄPYÖRÄN PIKAVAPAUTUS

Pikavapautusakseli ohjaa pyörää ja runkoa. Pikavapautusakselin pään alapuolella olevaa mutteria voidaan säätää niin, että akseli voidaan kiinnittää lujasti runkoon.

Säädä mutteria taaksepäin kohti akselin päätä, jos akseli ei naksahda kunnolla paikalleen.

Säädä mutteria eteenpäin, jos akseli on löysällä sitä viettäessä pyörän ja jarrun läpi.

 **Symboli työkaluille.**

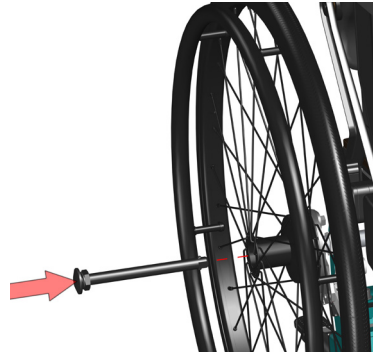

5.3.4 PÄÄPYÖRÄN LEVEYSSÄÄDÖT

Pääpyörän vähimmäisleveysasento on istuinleveys + 210 mm käytettäessä koon 24” pyöriä.

Leveyttä voidaan kasvattaa askelmissa sijoittamalla ylemmät pääpyörän kannattimet uudelleen.

Säätö voidaan myös tehdä mukauttamalla pääpyörän holkin sijaintia.

Pääpyörän leveysajantia

on säädettävä, jos:

- sivuvakautta on kasvatettava
- istuinleveyttä muutetaan
- komponentit ja pyörät törmäävät toisiinsa.

5.3.5 PÄÄPYÖRIEN UUELLEEN ASETTAMINEN – ULOSPÄIN

KOHTI PÄÄPYÖRÄN KANNATINTA

- Löysää 2 M8-ruuvia riittävästi niin, että voit nostaa poikkiprofiilin ja pääpyörän kannattimen riittävän ylös, jotta kannatinta voidaan liikuttaa askelmassa sivuttain.
- Siirrä kannatin halutulle leveydelle.
- Kiristä myös ruuvit kunnolla.
- Toista toisella puolella.
- Tarkasta, että pääpyörät ovat molemmilla puolilla samassa sivuasennossa.

 1 kpl 6 mm:n kuusiokoloavaimia.

PÄÄPYÖRÄN HOLKKI

- Löysää napaholkkia, mukaan lukien aluslevy ja mutteri
- Asenna se haluttuun asentoon pääpyörän kiinnittäessä.
- Säädä rumpujarrun vartta kiinni-asentoon.

 2 kpl 24 mm:n kiintoavaimia

 Varmista, että mutteri rungon sisäpuolella on linjassa pyöräholkin kanssa.

 Kaatumisen riski lisääntyy, kun pääpyörä on siirretty eteenpäin pääpyörän kannattimessa.

 Tarkasta kaatumisenestotuen asento.

 Säädä jarrut uudelleen.
(Katso luku 5.3.11–12.)

 Säädä käyttäjän jarruja pyörän asennon ja koon mukaan.
Luvut 5.3.11 ja 5.3.12

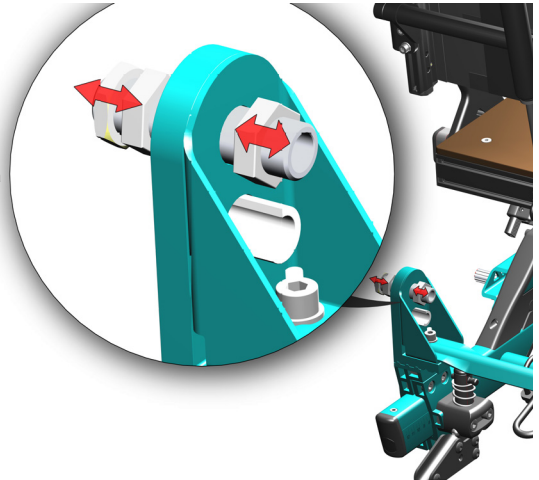
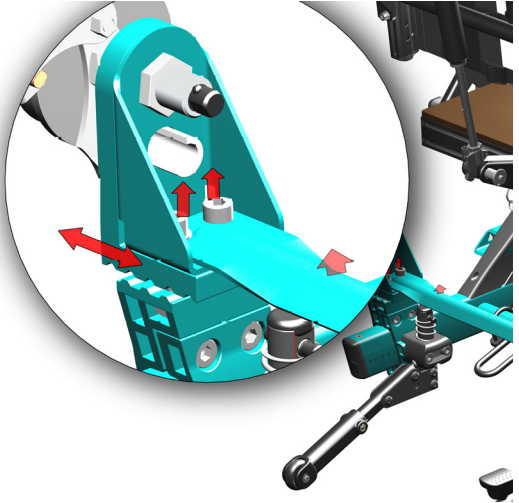

5.3.6 PÄÄPYÖRIEN UUDELLEEN ASETTAMINEN ETEEN- JA TAAKSEPÄIN

Pyörän asento (tehdasasetus) on säädetty niin, että pyörätuolin ajo-ominaisuudet ovat hyvät ja että tuoli on vakaa myös kallistettaessa.

Pyörän etäisyyttä voidaan säätää sijoittamalla pääpyörän kannatin uudelleen runkoon. Kun takapyörän sijaintia muutetaan, tuolin vakaus muuttuu. Jos pääpyörien tukea säädetään lyhyemmäksi kuin kohdassa 8 ilmoitettu, tuoli saattaa muuttua epävakaaksi. Tällöin on noudatettava erityistä varovaisuutta. Säädä kaatumisenestotukia (luku 5.3.7) vakauden parantamiseksi. Käytä aina kaatumisenestotukia.

PÄÄPYÖRÄN KANNATIN

Kaksi neljästä pääpyörän kannatinta pitävästä ruuvista on kaatumisenestotuen takana.

Poista kaatumisenestotuki – katso luku 5.4.3

- Löysää 4 M8-ruuvia, jotka pitävät pääpyörän kannatinta paikoillaan rungon ympärillä – molemmilta puolilta.
- Löysää 2 ylempää ruuvia jotka pitävät poikkipalkkia paikoillaan niin, että liu'uttaminen käy helpommin.
- Liu'uta kannattimia eteen- tai taaksepäin haluamaasi asentoon.
- Kiristä myös ruuvit kunnolla.
- Varmista, että asento kannattimissa on sama kummallakin puolella; rungossa oleva asteikko tekee tarkastamisesta helppoa.



1 kpl 6 mm:n kuusiokoloavaimia.

- Kiinnitä kaatumisenestotuet
- Kiinnitä pääpyörät



Anna pyörätuolin rullata eteenpäin ja tarkasta, että se kulkee suoraan. Jos se puolttaa johonkin suuntaan, pääpyörien asentoa on säädettävä.

16" PYÖRÄJATKE

on välttämätön vaakasuoralle pyörärungolle.

- Poista pyörän napa
- Kiinnitä jatke paikalleen



1 kpl 16 mm:n ja

1 kpl 17 mm:n kiintoavaimia

- Kiinnitä pyörän napa jatkeeseen.

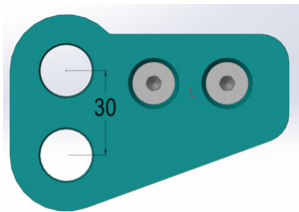
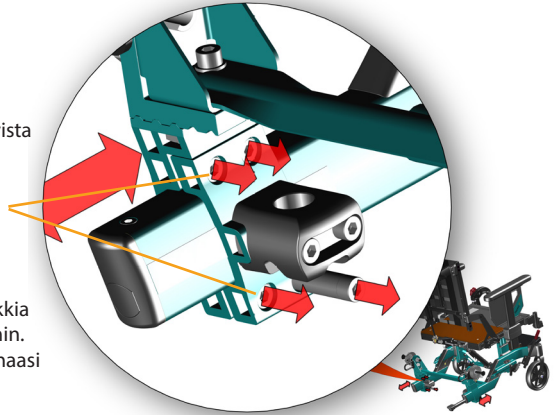

Tietoja ohjauspyörien ja kaatumisenestotukien asettamisesta on tämän oppaan lopussa.

5.3.7 KAATUMISENESTOTUET

Netti V -pyörätuolissa on jalkaohjattavat, pois taitettavat kaatumisenestotuet. Ne seuraavat pääpyörän asentoa ja ovat normaalisti oikeassa asennossa.

Käyttöohjeet:

- Paina kaatumisenestotuet alas
- Käännä ne sisäänpäin niin, että ne loksahtavat paikoilleen.

Ulos kääntäminen

- Paina jonkin verran alas ja vedä taaksepäin. Tuet loksahtavat aktiiviseen asentoonsa.

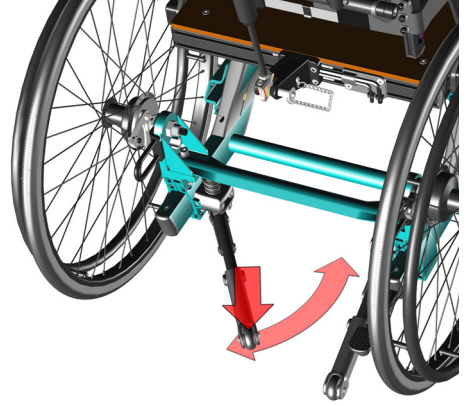

Kaatumisenestotukien pituutta voidaan säätää sijoittamalla päätykappale uudelleen. Irrota ruuvi (A) ja laita asianmukaiseen reikään.

Kaatumisenestotukien kulmaa voidaan säätää sijoittamalla takaruuvi uudelleen. Irrota ruuvi (B) ja laita asianmukaiseen reikään.

 1 kpl 5 mm:n kuusiokoloavaimia

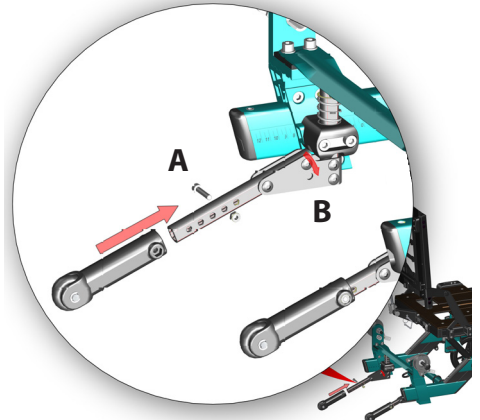

Kaatumisenestotuet voidaan helposti poistaa:

Kaatumisenestotuet on poistettava, kun pääpyörän kannatin aiotaan sijoittaa uudelleen.

- Paina jousi alas
- Vedä ulos kaatumisenestotuen yläpuolella oleva sokka (A)
- Vedä kaatumisenestotuki alas.

 **Tarkasta aina kaatumisenestotuen korkeus. Sääto saattaa olla välttämätöntä, jotta haluttu etäisyys kaatumattomasta pyörästä maahan saavutetaan, n. 30 mm.**

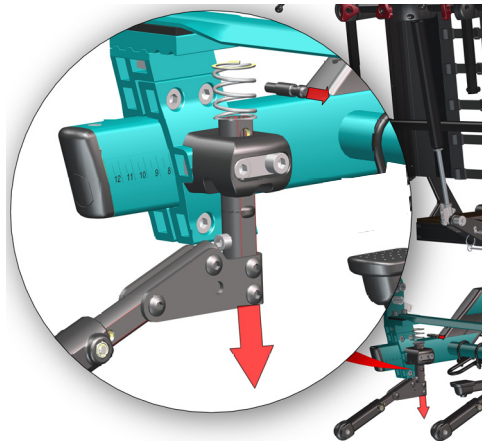

5.3.8 ASTUTTAVAN POLKIMEN SÄÄTÖ

Netti V -pyörätuolissa on astuttava poljin, joka helpottaa pyörätuolin kallistamista esteiden yli ajettaessa.

Poljin sijoitetaan pääpyörän asennon mukaisesti. Kun pääpyörän sijaintia on säädetty, polkimen pituuden säätö on myös suositeltavaa. Sitä voidaan siirtää enintään 125 mm.

- Löysää M5-ruuvi rungon alapuolella – katso kuva. **Älä** irrota tätä ruuvia!
- Aseta haluamasi pituus.
- Kiristä ruuvi kunnolla.



1 kpl 4 mm:n kuusiokoloavaimia

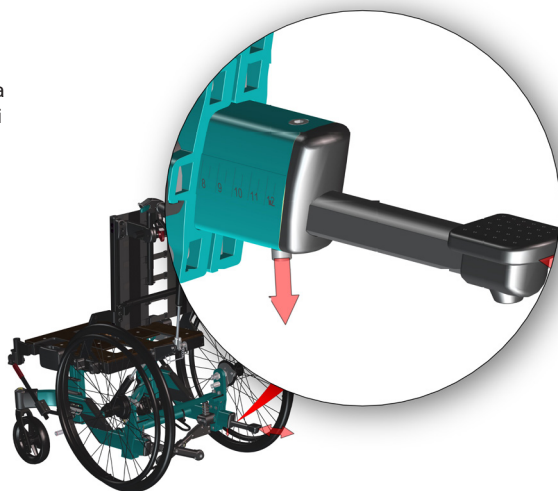

5.3.9 ETUHAARUKKA

Etuhaarukoissa on standardina pikavapautusakselit. Etuhaarukan voi helposti irrottaa laakerikotelon edessä olevalla pikavapautuspainikkeella.

5.3.8 ETUPYÖRIEN ASENTO ETUHAARUKASSA

Kiinnitä etupyörä etuhaarukan aukkoon, kun pyörätuolin runko on vaakasuorassa. Tällöin etuhaarukka on pystysuorassa ja ajolaatu on mukava.

- Toista toisella puolella.



2 kpl 13 mm kiintoavain.



Pääpyörän koon ja sijainnin valinta edellyttävä etupyörien sijainnin säätöä etuhaarukassa. Katso tämän oppaan lopussa oleva taulukko

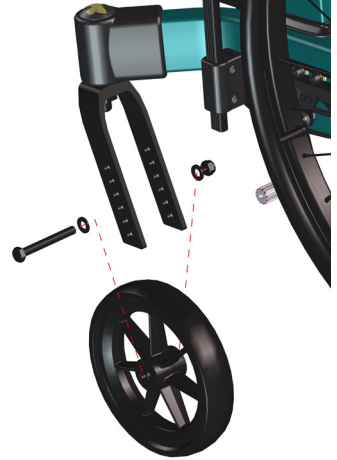

5.3.10 ETUPYÖRÄT

Irrotus

- Paina etuhaarukan laakerikotelossa olevaa vapautuspainiketta (paina tätä varten vapautuspainikkeet silikonikorkkia).

Kiinnitys

- Vie pikavapautusakseli laakerikoteloon ja etuhaarukkaan.
- Vedä haarukkaa lievästi ulos varmistaaksesi, että haarukka on täysin lukkiutunut.



Hiekka ja suolavesi (suolaa käytetään sulattamiseen talvella) voivat vaurioittaa ohjauspyörien laakereita. Puhdista pyörätuoli perusteellisesti tällaisen altistumisen jälkeen.



5.3.11 JARRUT

Netti V -pyörätuolissa on

- avustajan käyttämät rumpu- ja seisontajarrut
- käyttäjän käyttämät polvivivuseisontajarrut suoraan renkaissa.

Avustajan käyttämien jarrujen käyttö

2 napajarrukahvaa rumpujarruille sijaitsevat työntökahvoissa, ja niiden avulla voidaan säätää nopeutta mäissä ja mukana ajettaessa.

- Jarrujen käyttämiseksi paina jarruvipuja (1) tasaisesti ja pehmeästi kohti kahvoja.
- Aktivoidaksesi rumpujarrut pysäköintiä varten paina pientä vipua (2) jarrukahvassa alaspäin samalla, kun pidät jarrukahvaa vedettynä.
- Kun seuraavan kerran vedät jarruvipua, pysäköintitoiminto vapautetaan.

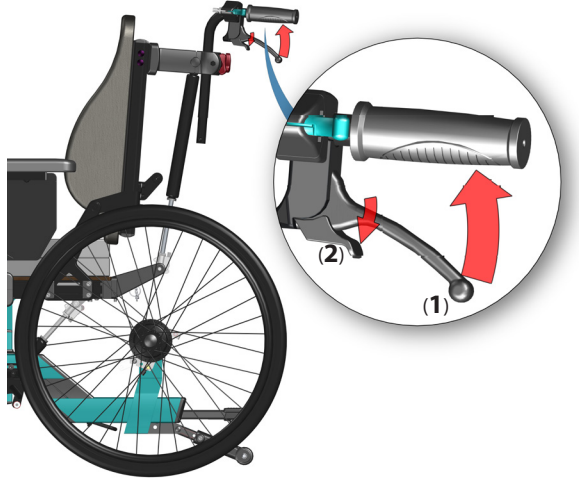

Käyttäjän jarrun / seisontajarrun käyttö

Pyörätuolissa on käsin käytettävä käyttäjän seisontajarru pääpyörien molemmilla puolilla.

Seisontajarrun aktivoimiseksi:

- Vedä kutakin seisontajarrun kahvaa taaksepäin.
- Vapauttaaksesi jarrut: vedä kahvoja eteenpäin.

 **Käyttäjän seisontajarruja ei voida käyttää käyttöjarruina.**

 **Älä jätä käyttäjää pyörätuoliin ilman seisontajarrun aktivoimista.**

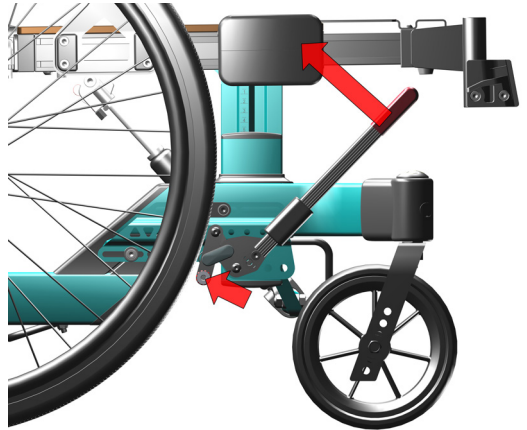

5.3.12 KÄYTTÄJÄJARRUJEN SÄÄTÖ

Käyttäjän jarru on kiinnitetty pyörän runkoon 3 ruuvilla. Jarrukannattimen asentoa voidaan säätää eteen- ja taaksepäin löysäämällä näitä ruuveja. Jarrukannatinta voidaan säätää sivusuunnassa sijoittamalla samoissa ruuveissa olevat välikappaleet uudelleen. Tämä on välttämätöntä, jos pääpyörän sijaintia on suurennettu.

JOS JARRU EI JARRUTA KUNNOLLA:

Vaihtoehto 1:

Säädä pyörän rungossa olevia jarrukannattimia taaksepäin tai eteenpäin niin, että etäisyys jarrupultin (B) ja renkaan välillä on n. 3–5 mm. Testaa, että jarrutus on tämän jälkeen riittävä ilman, että käyttäjän on liian vaikeaa aktivoida sitä.



5 mm:n kuusiokoloavain (A)

Vaihtoehto 2:

Säädä jarrukannattimessa olevaa jarrua johonkin 4 mahdollisesta asennosta.

Jarrukahvan kulmaa voidaan säätää sijoittamalla ruuvi (C) uudelleen. Jarrukahvan pituutta voidaan säätää löysäämällä ruuvit (D) ja työntämällä tai vetämällä kahvaa haluttuun pituuteen. Kiristä hyvin.



3 mm:n kuusiokoloavain (D)

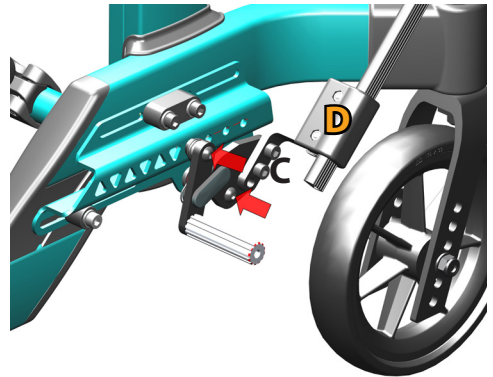
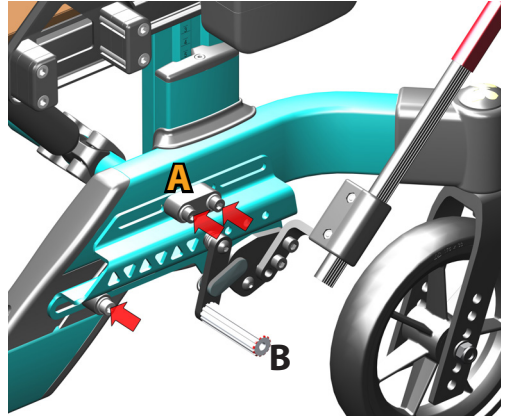

5.3.13 RUMPUJARRUN SÄÄTÖ

Jos rumpujarru ei jarruta kunnolla:

Säädä vaijeria yhdellä tai molemmilla puolilla kiertämällä säätöruuvia 2–4 kierrosta ulos. Sitten tarkasta jarrut uudelleen.

Jos vaijeri on liian löysällä:

Kierrä säätöruuvi kokonaan sisään. Kiristä vaijeri löysäämällä vaijerikiinnike ennen vaijerin vetämistä enempää sen läpi. Kiristä vaijerikiinnike ja säädä säätöruuvia uudelleen.



1 kpl 10 mm kiintoavain.



Vaijeri ei saa koskaan olla kireällä, jotta sen oikea toiminta voidaan taata.

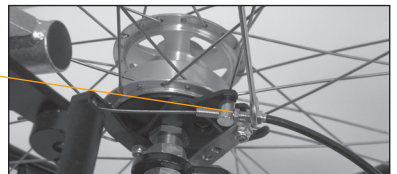

5.4 ISTUIMEN KOKOAMINEN – PYÖRÄTUOLIN ISTUINKORKEUS

Oikea istuinkorkeus riippuu pyörätuolin aiotusta käytöstä ja käyttötavasta (ohjaus jaloilla/käsillä) ja käyttäjän koosta (jalkojen pituus).

5.4.1 ISTUINKORKEUS

Istuinkorkeus riippuu:

- vetävien pääpyörien koosta
- vetävien pyörien asennosta pääpyörien kannattimessa
- etupyörien koosta
- etupyörien sijainnista ja etuhaarukan koosta
- istuimen säätötuen korkeudesta

NETTI V -PYÖRÄTUOLIN ISTUIMEN KORKEUDENSÄÄTÖKANNATIN

mahdollistaa 70 mm:n korkeuden säädön –
riippumatta pyörien mitoista ja sijainnista.

- Löysää 4 ruuvia (älä ruuvaa niitä irti) kannattimen kullakin puolella.
- Säädä istuimen korkeutta käyttäjälle sopivan istuinkorkeuden mukaan.
- Tarkasta, että istuinkorkeus on sama molemmilla puolella kannattinten ulkosivussa olevasta asteikosta



1 kpl 5 mm:n kuusiokoloavaimia

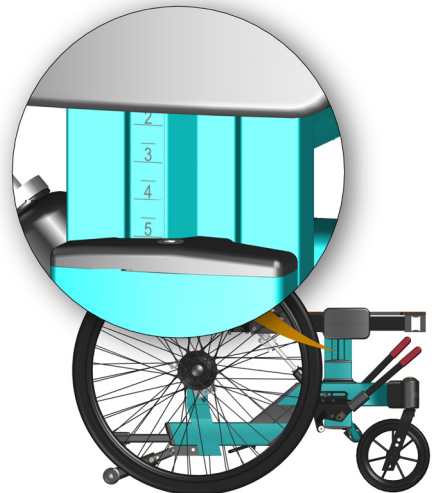

5.4.2 NETTI V -ISTUIMEN KORKEUSTAULUKKO JA PYÖRÄN ASENNOT

Mitattuna istuinlevyn yläosasta. Käytä avonaista reikää pyörälle. Istuimen korkeussäädön kannattimella istuin korkeutta voidaan vaihdella 70 mm:llä ilman, että istuimen asento muuttuu.

Front wheel Rear wheel Rear wheel position Seat height

Image min. seat height

Image max. Seat height

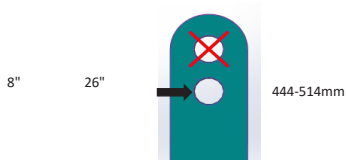
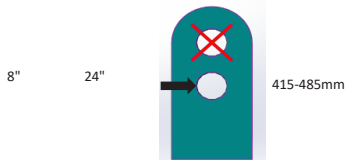
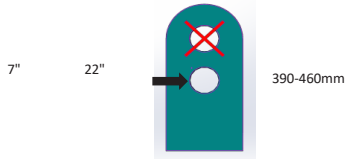
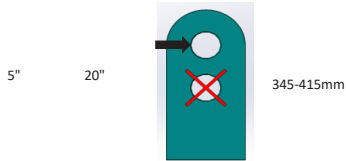

5.4.3 NETTI V -ISTUINLEVY

Netti V -istuinlevy on edistynyt istuinalusta, joka on suunniteltu niin, että käyttäjä voi istua pitkiä aikoja mukavasti ja vakaasti.

ISTUINSYVYYDEN SÄÄDÖT

Istuinsyvyyttä säädetään, jotta käyttäjä voi istua mukavassa asennossa niin, että hänen reisiään tuetaan alhaalta, lannerangan tuenta on riittävä ja polvinivelet ovat samansuuntaisesti jalkatuen polvinivelen kanssa.

Istuinsyvyyttä voidaan säätää portaattomasti välillä 400 ja 550 mm istuinlevyä pidentämällä. Jos tarvitaan syvyyttä 375, selkäpuolen niveltä voidaan siirtää 25 mm eteenpäin.

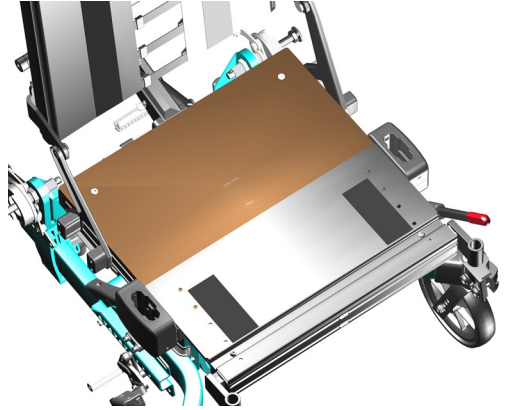

Istuinsyvyyden säätö istuinlevyssä

- Istuinlevyn alapuolella: löysää 2 ruuvia, jotka pitävät istuimen eturunkoa paikoillaan (enintään 3 kierrosta).
- Vedä tai työnnä istuinlevyn eturunkoa niin, että saavutat haluamasi istuinsyvyyden.
- Istuinlevyssä olevassa asteikossa on tietoja istuinsyvyyden säädöstä.
- Kiristä kaikki ruuvit kunnolla.



5 mm:n kuusiokoloavain

Säätämällä istuinsyvyyttä voidaan muuttaa pyörätuolin tasapainoa ja käyttöominaisuuksia. Hyvin tasapainotettua pyörätuolia on helppo käyttää ilman suurta riskiä kaatua taaksepäin.

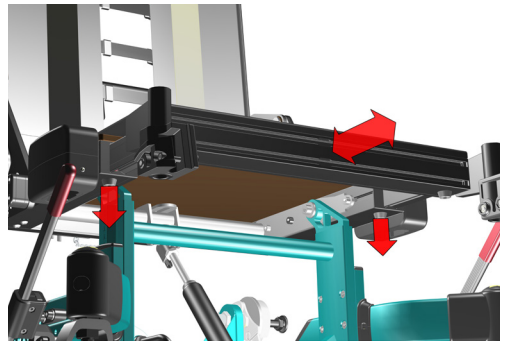

ISTUINSYVYYDEN SÄÄTÖ 375 MM

siirtämällä selkäsaranoita / tuolin selkänojaa eteenpäin

375 mm:n istuinsyvyyttä varten itse istuinlevy säädetään syvyydelle 400 mm, eli lyhyimpään mahdolliseen arvoon. Tämän jälkeen tuolin selkänojaa siirretään sen saranoita liikuttamalla 25 mm.

- Poista selkäsaranoiden suojukset.
- Löysää – **älä ruuvaa irti** – 4 M6-ruuvia ja 4 M4-ruuvia kummallakin puolella. Nämä ruuvit pitävät tuolin selkäsaranan kannatinta paikoillaan istuinlevyn rungossa – katso kuva.
-
- Liu'uta tuolin selkäsaranaa 25 mm eteenpäin.
- Säädä identtisesti molemmilla puolilla. Asteikko ilmoittaa sijainnin A = standardi-istuinsyvyys ja sijainnin B = lyhyt istuinsyvyys
- Kiristä kaikki ruuvit kunnolla.
- Laita suojat takaisin paikoilleen.

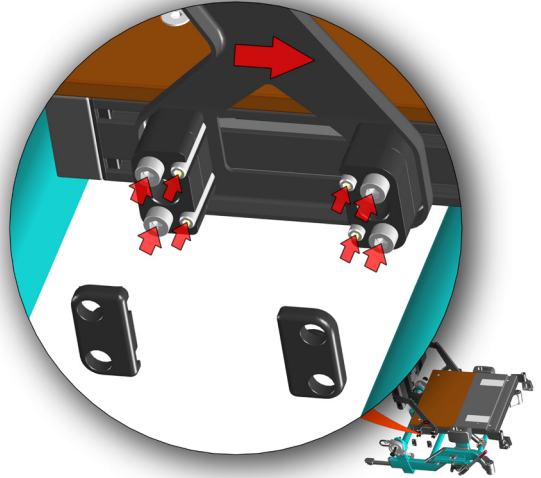

5 mm:n kuusiokoloavain
3 mm:n kuusiokoloavain

5.4.4 TASAPAINOTUS, NETTI V

Netti V -pyörätuolissa on ainutlaatuinen tasapainotustoiminto, jota käytetään:

- säätämällä istuinsyvyyttä käyttäjälle
- siirtämällä istuinkehystä eteenpäin ja taaksepäin istuimen kehysaranoilla.

Siirtämällä istuinyksikköä vaikutetaan painon jakautumiseen pyörillä ja näin tuolin ohjauksen vaivattomuuteen.

Tasapainotus suoritetaan 2 vaiheessa:

- A)** Säättämällä oikea istuinsyvyys käyttäjälle. Tämä siirtää käyttäjän painopistettä ja vaikuttaa pyörätuolin tasapainoon.
- Pidentämällä tai lyhentämällä istuinlevyä (luku 5.4.4)
- B)** Säättämällä istuinyksikön sijaintia istuinkehysten saranoilla, katso kuva.
- Löysää 6 istuinkehysten sivuprofileissa, istuinlevyn alla olevaa M6-kuusiokoloruuvia – 3 kummallakin puolella (kuvat 1 ja 2).
 - Älä ruuvaa irti!
 - Lisäksi on löysättävä M6-ruuvi, joka on kaasujousta paikallaan pitävässä rungossa takana (kuva 3).
 - Vedä tai työnnä siirtääksesi istuinkehystä liu'uttamalla sitä istuinkehysten saranoilla.
 - Istuinkehysten sisäpuolella oleva asteikko helpottaa säätöä samaan kohtaan saranan kummallakin puolella.
 - Kiristä kaikki ruuvit tiukasti.

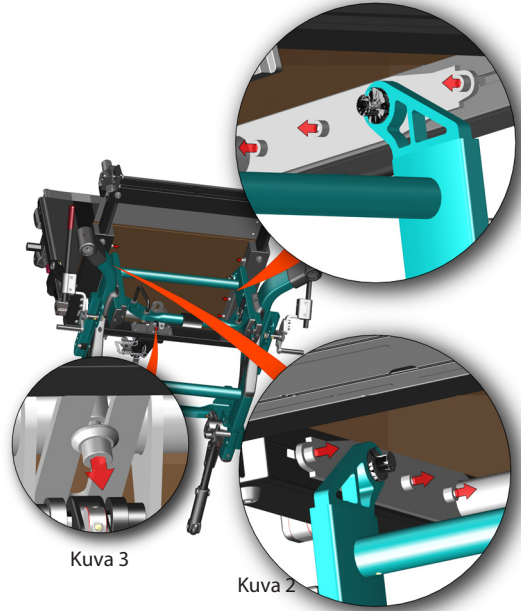

Kuva 3

Kuva 2



5 mm:n kuusiokoloavain

Taulukko, jossa suositellut alkuasetnot tasapainotukselle ja säädölle.

ISTUIN LEVEYS	ISTUIN SYVYYS	ISTUIMEN TASAPAINO ASENTO	TAKAPYÖRÄN KANNATIN ASENTO
------------------	------------------	------------------------------	-------------------------------

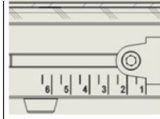
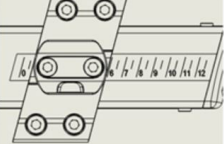
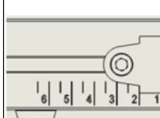
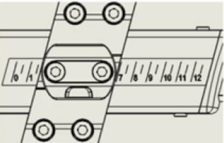
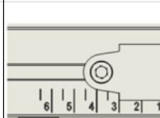
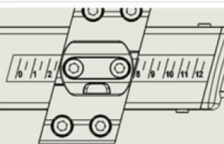
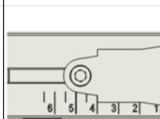
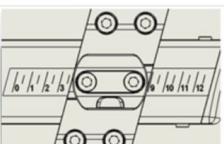
350 MM	400 MM		
400 MM	400 MM		
450 MM	475 MM		
500 MM	500 MM		



Tasapainopistettä voi myös muuttaa säättämällä istuinkallistusta ja/tai selkänöjan kulmaa.

5.4.5 PYÖRÄTUOLIN ISTUINLEVEYDEN SÄÄDÖT

Netti V -istuinta voidaan säätää:

- 1. Siirtämällä käsinojia ulospäin 25 tai 50 mm
- 2. Jatkamalla selkänojan leveyttä 25 tai 50 mm
- 3. Pidentämällä jalkatukien kannattimia ulospäin portaattomasti.

5.4.6 ISTUIMEN LEVEYDEN SÄÄTÖ KÄSINOJISSA

- Irrota käsinojan kannattimen suojuksset.
- Ruuvaa irti 2 kpl 3 mm:n Phillips-ruuveja, jotka pitävät suojuksia paikoillaan.

 3 mm:n Phillips-avain

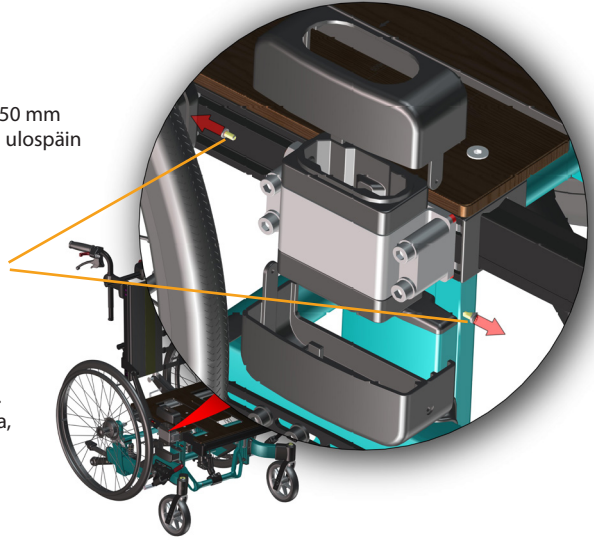





Siirrä käsinojan kannattimia ulospäin

- Löysää 4 M6-ruuvia, jotka pitävät käsinojan kannatinta paikoillaan.
- Poista välikappaleet sivusuuntaan – violetti kuva.
- Vedä itse kannatinta lisää ulospäin.
- Vaihda välikappaleet kannattimen ulkopuolelta kannattimen sisäpuolelle. 1 välikappaleparin sijoittaminen kannattimen ja istuimen rungon väliin kasvattaa leveyttä käsinojien välillä 12,5 mm.
- Kiinnitä kannatin kiristämällä 4 ruuvia – esitetty sinisenä kuvassa.
- Kiinnitä suojuksset käsinojan kannattimen päälle.

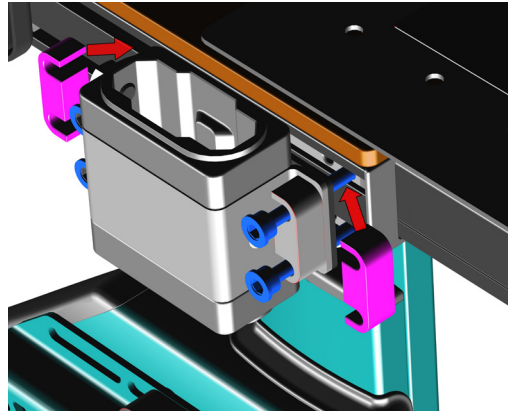
Toista toisella puolella.

 5 mm:n kuusiokoloavain



-  Kun yksi välikappale asetetaan kannattimen ja istuimen rungon väliin, istuimen leveys kasvaa 12,5 mm
-  Kun kaksi välikappaletta asetetaan kannattimen ja istuimen rungon väliin, istuimen leveys kasvaa 25 mm.
-  Jos tämä toistetaan toisella puolella, istuimen leveys kasvaa vastaavasti 25 tai 50 mm.
-  Jos istuimen leveyttä kasvatetaan 50 mm:llä, on suositeltavaa tilata uusi istuintyyny.



5.4.7 ISTUINLEVEYDEN SÄÄTÖ ISTUIMEN TAKANA

- Kuva 1: Löysää 2 M6-ruuvia, jotka pitävät työntökahvan kannatinta paikoillaan.
- Vedä kannatinta hieman ulospäin.
- Kuva 2: Ruuvaa irti M6-ruuvi, joka pitää paikoillaan tuolin selkänöjan yläsaranaa.
- Pidä kiinni ruuveissa olevista välikappaleista.
- Taivuta saranaa hieman ja sijoita välikappale takaisin toiselle puolelle tuolin selkänöjan saranaa.
- Aloita ruuvien ruuvaaminen takaisin poikkiputkeen.
- Fig.3: Löysää 4 M6-ruuvia, jotka pitävät selkänöjan saranakiinnittimenistuunrungossa.
- Irrota välikappaleet, joita käytetään suunniteltuun tuolin selkänöjan leveyssäätöön
- Laita ne selkänöjan saranan ja istuimen rungon väliin.

Kiristä kaikki ruuvit molemmilla puolilla tiukasti.

- 1 välikappaleen asettaminen selkänöjan saranan ja istuimen rungon väliin kasvattaa leveyttä tuolin selkänöjan pylväiden välillä 12,5 mm.

-  5 mm:n kuusiokoloavain

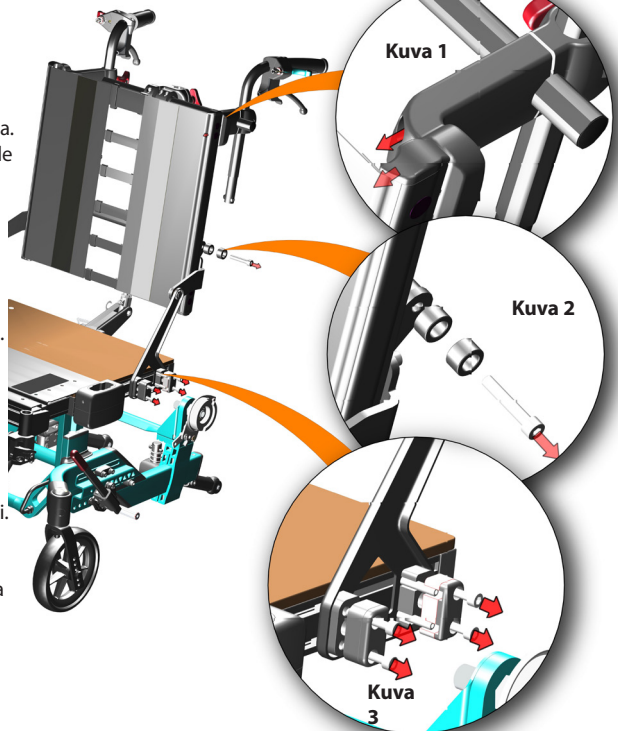

5.4.8 ISTUINLEVEYS – JALKATUEN SÄÄTÖ

- Löysää 2 M6-ruuvia, jotka pitävät jalkatuen kannattimia paikoillaan istuimen rungon alla. **Älä** ruuvaa irti!
- Vedä jalkatuen kannattimia ulospäin haluamaasi leveyteen.
- Kiristä ruuvit tiukasti.



6 mm:n kuusiokoloavain



Säädettäessä jalkatuen leveyttä jalkalevyn lukko ja astinlaudan lukko eivät välttämättä enää ole oikeissa paikoissa. Säädä lukkoja mahdollisuuksien mukaan



Jos lukkoa ei voida säätää niin, että se jälleen toimii, tilaa uudet jalkatuot, joiden etäisyys jalkalevyjen välillä on oikea uuden jalkatuen leveyden mukaan.



Tarkasta, etteivät jalkalevyt tai astinlauta osu etupyöriin – myöskään taaksepäin ajettaessa. Säädä jalkatuen kulmaa ja/ tai istumakulmaa törmäysten estämiseksi.

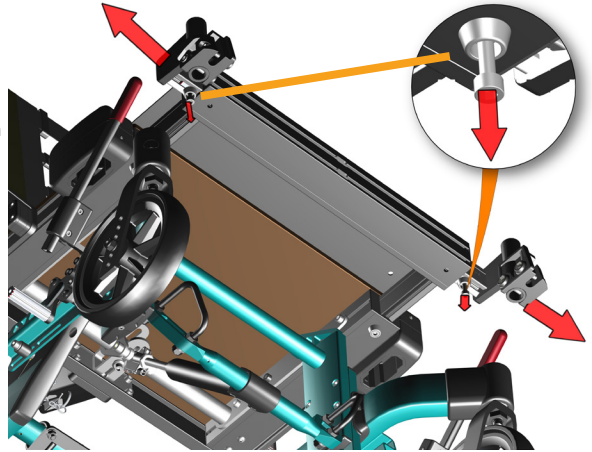

5.5 TUOLIN SELKÄOSAN KOKOAMINEN JA SIOJITTAMINEN

Selkänöjan kallistuksen kaasujousen kiinnittäminen:

- Nosta selkänöjaa sen painokahvasta yhdellä kädellä
- Vie kaasujousen lukituspää muovikannattimeen, joka on takana alapoikkipalkissa.
- Varmista selkänöja pistämällä lukituspultti sivulta kannattimen ja kaasujousen lukituspään lävitse.

i Tarkastaaksesi, että selkänöja on lukittunut, tartu kahvaan ja paina selkänöjaa eteenpäin.

i Jos selkänöja kaatuu eteenpäin, toista lukitusmenettely tai ota yhteyttä jälleenmyyjääsi.

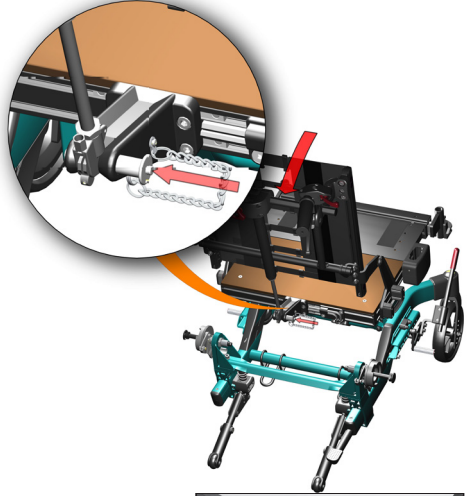

5.5.1 TARRAKIINNITTEISEN SELKÄNOJAN SÄÄTÄMINEN

- Löysää hihnat ja aseta selkänöjatyyny siten, että käyttäjällä on alhaalla tilaa ja integroitu lannetuki on oikeassa asennossa.
- Kiristä hihnat siten, että ne myötäilevät selkärangan linjoja ja antavat vähän lisätukea ristiluun yläosalle.

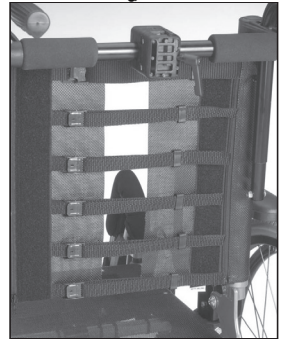

TARRAKIINNITTEISEN SELKÄNOJAN UUELLEEN

ASETTAMINEN

Jos tarrakiinnitteinen selkäosa on vaihdettava, mahdollisesti asennettu selkäjatke on irrotettava, katso 5.5.3.

- Poista selkäprofiilin yläsuojus.
- Löysää tarrakiinnitystä paikallaan pitävät M4x8 mm:n asetusruuvi, joka sijaitsee selkäputken sisällä.
- Liu'uta tarrakiinnitys ylös ja pois selkäprofiilista.
- Kiinnitä tarrakiinnitys liu'uttamalla se muovitankojen kanssa tuolin selkäprofiileihin.
- Laita asetusruuvi paikoilleen niin, että tarrakiinnitys pysyy oikealla korkeudella.
- Kiinnitä selkäjatke.

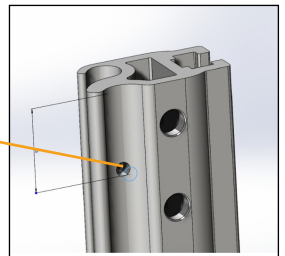

5.5.2 SELKÄTUKIPUTKEN SIVUKULMAT

Selkätukien putkia voidaan kallistaa sivusuuntaan niin, että ne tarjoavat paremman A-muotoisen tuen (kapeat hartiat) tai V-muotoisen tuen (leveät hartiat) ylävartalolle.

- Tarranauhojen irrottaminen
- Löysää 2 M6-ruuvia, jotka pitävät paikoillaan työntöaisan kannatinta, katso kuva **A**
- Löysää ylempää ja alemmat M6-ruuvit, jotka pitävät alemmaa selkätukea paikallaan, kuva **B**.
- Löysää ylempää ja alemmat M6-ruuvit, jotka pitävät ylempää selkätukea paikallaan, kuva **C**.
- Kallista selkäpylväät sivusuunnassa haluamaasi asentoon
- Kiristä ruuvit tiukasti
- Toista toisella puolella.
- Kiristä tarranauhat, kun olet suorittanut säädöt valmiiksi.



1 kpl 5 mm:n kuusiokoloavaimia

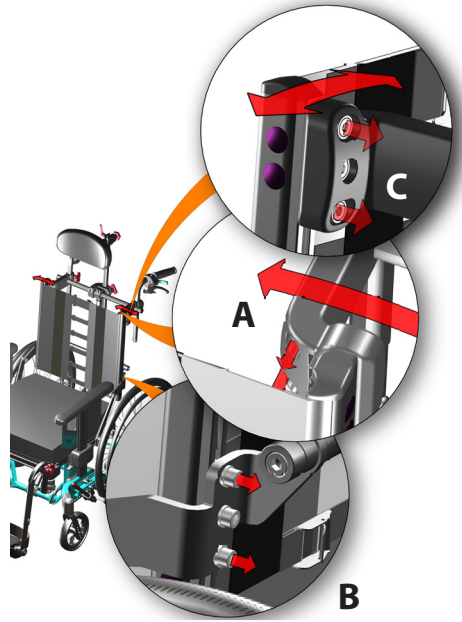

5.5.3 SELKÄTUKITYYNYN SIOJITTAMINEN

Tyyny on kiinnitetty pyörätuoliin ja sitä voidaan säätää selkäpuolen tarroilla.



On erittäin tärkeää asettaa istuin ja selkätyyny oikein, jotta varmistetaan mukava istuma-asento.



Tyynyjen päällysteet ovat pestäviä ja siksi uudelleenkäytettäviä. Noudata tyynyjen takana olevia ohjeita tyynyjen oikeanlaisesta huollosta ja pesemisestä.



5.5.4 SELKÄJATKE

Netti V -pyörätuolin selkäkorkeus on 515 mm mitattuna istuinlevystä selkäosan tarran yläosaan. Jos käyttäjä on yli 1,85 m:n pituinen, selkäosaa on mahdollisesti pidennettävä, jotta voidaan varmistaa riittävä tuki hartioiden alueella.

Netti V on valmisteltu selkäjatkeelle, jonka avulla selkäosan korkeutta voidaan kasvattaa 110 mm. Selkäjatke asennetaan kiinnittämällä selkäjatkeprofiilit tuolin selkäputkien sisäpuolelle molemmilta puolilta kahdella ruuvilla.

- Poista 2 painiketta kummallakin puolella.
- Laita ruuvit selkäputken läpi selkäjatkeeseen ja kiinnitä.

Säädä jatke haluamillesi korkeudelle ennen ruuvien kiristämistä.



1 kpl 5 mm:n kuusiokoloavaimia

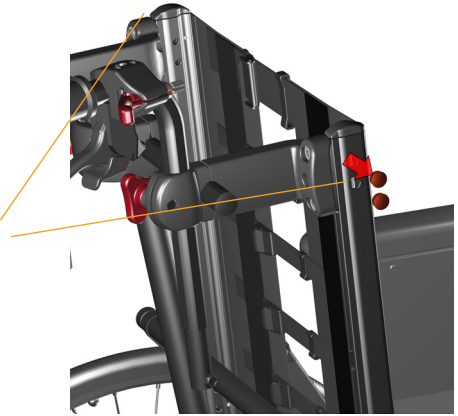

5,6. SELKÄTUEN KAASUJOUSEN ARVIOINTI JA VALINTA.

Pyörätuolin selkäosan asento / kallistuskulma määritetään selkänojan kaasujousen avulla.

SUUNTAA ANTAVA korrelaatio kehonpainon ja soveltuvan kaasujousen kallistusvoiman välillä: Standardina kallistuskaasujousen voima on 300 N.

Dynaamiset kaasujouset ovat saatavissa useina vahvuuksina.

Levottomia käyttäjiä varten Netti V voidaan varustaa dynaamisella kaasujousella, jonka avulla käyttäjä voi nojata taaksepäin painamalla selkäänsä taaksepäin. Jousi nostaa käyttäjät takaisin pystyasentoon, kun hän ei enää paina selkäänsä taaksepäin. Kaasujousen voimakkuus riippuu käyttäjän painoasta, liikekuvioista ja voimakkuudesta.

 **Lukitse aina dynaamisen kaasujousen toiminto pyörätuolia käytettäessä auton istuimena.**

Tarkkoja tietoja dynaamisista toiminnoista on Netti Dynamic System -järjestelmän käyttöoppaassa.



5.6.1 KALLISTUSKAASUJOUSEN VAIHTAMINEN

- Irrota selkätyyny ja irrota käsinojat.
- Irrota selkäosan kaasujousen sokka.
- Taita tuolin selkänöja eteenpäin.
- Irrota kaasujousen päähän kiinnitetyt rautalangat.
- Irrota sylinteri ruuvaamalla se irti kaasujousen päästä.
- Korvaa kaasujousi uudella jousella, jonka voimakkuus on käyttäjälle sopiva.
- Kiinnitä kaikki aiemmin irrotetut osat.
- Säädä rautalangat.
- Käännä ylös tuolin selkänöja ja testaa, sopiiko ratkaisu käyttäjälle.

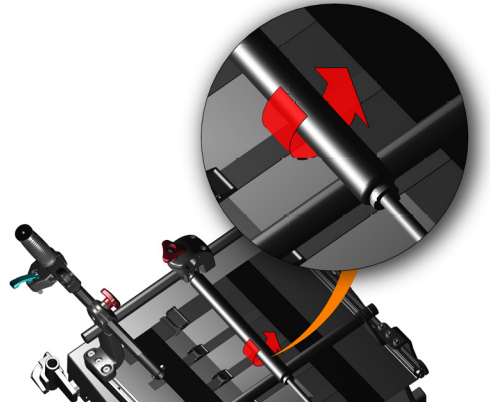

5.6.2 ISTUINKALLISTUKSEN KAASUJOUSEN VAIHTAMINEN

Netti V pyörätuolissa on 1 istuinkallistuksen kaasujousi:
Standardina istuimen kallistuksen kaasujousen voima on 450 N.

Istuinkallistuksen kaasujousen vaihtaminen:

- Ruuvaa jousi irti. Se on ruuvattu sekä ylä- että alapäästä.
- Löysää mutteri selkänöjan kallistusjousen yläosassa.
Jousen pää roikkuu edelleen tuolissa.
- Korvaa uudella sylinterillä.

Ruuvaa uusi kaasujousi sylinterin päähän ja sitten jousen kannattimeen.

- Kiristä ylhäällä oleva mutteri.
- Tarkista, että istuimen kallistustoiminto toimii oikein.



1 kpl kiintoavaimia

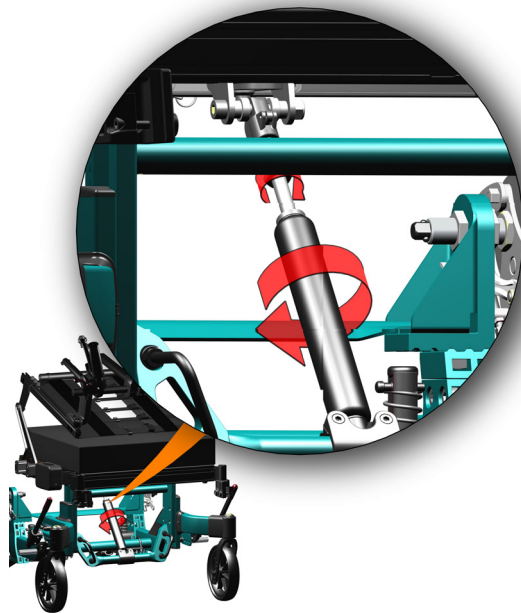

5.7 NETTI-PÄÄTUEN KOKOAMINEN JA SIIJOITTAMINEN

5.7.1 NETTI-PÄÄTUET

KIINNITTÄMINEN JA IRROTTAMINEN

- Kiinnittäaksesi Netti-päätuen löysää punainen, kolmiomainen tähtipyörä työntöaisasta.
- Laita päätuen tanko päätuen kannattimeen.
- Kiinnitä haluamallasi korkeudelle kiristämällä tähtipyörä.

PÄÄTUEN KORKEUSSÄÄTÖ

Päätuen tyynyn keskiosa on asetettava niin, että se osuu päähän hieman alempana kuin takaraivon uloin osa.

PÄÄTUEN SYVYYSSÄÄTÖ

Terapeutti säätää.

Kun italialainen otekahva löysätään sivulla, päätuen tyynyä voidaan siirtää taakse- ja eteenpäin.

Jos tähtipyörää vaakasuoran palkin päässä löysätään, päätuen tyynyn kulmaa voidaan säätää.

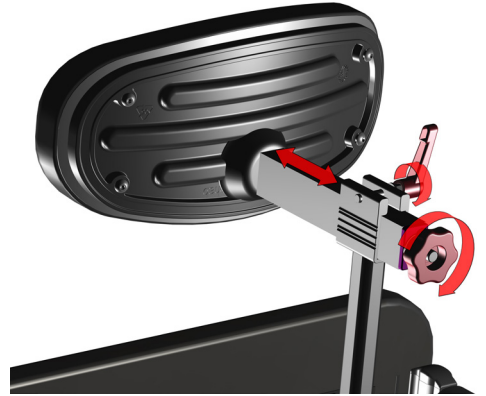
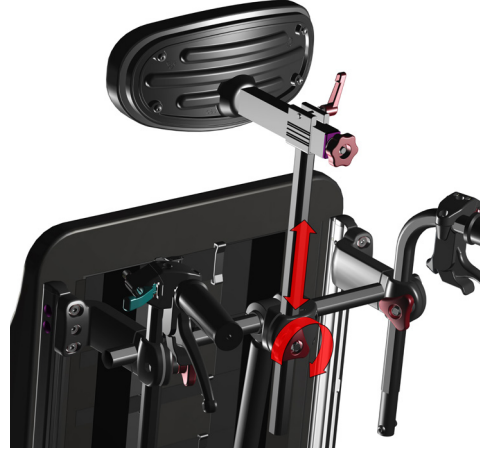

5.7.2 NETTI DYNAMIC -PÄÄTUEN SÄÄDÖT

Netti V pyörätuoliin on saatavissa Netti Dynamic -päätuksi. Päätuksi myötäilee pään taaksepäin liikettä kun siihen nojataan päällä.

Pieni sylinteri vaimentaa liikettä ja siirtää pään takaisin normaaliasentoon liikkeen jälkeen.

SYVYYDEN SÄÄTÖ:

- Vapauta kaksi punaista vipua päätuen vaakasuoran putken molemmilla puolilla.
- Liikuta päätukea eteenpäin tai taaksepäin haluttuun asentoon.
- Kiinnitä kaksi vipua lujasti.

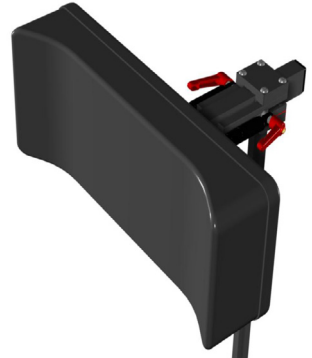

5.8 KÄSINOJIEN SÄÄTÖ

5.8.1 KÄSINOJIEN KORKEUS

Säädä käsinojan korkeus käyttäjälle sopivaksi. Korkeus pitäisi valita niin, että käsivarren alaosa tuetaan kunnolla ilman, että olkapäätä tarvitsee nostaa. Käytettävissä on 5 eri korkeutta 15 mm:n välein.

- Ruuvaa irti ja aseta käsinoja käyttäjälle sopivalle korkeudelle.

-  1 kpl kuusiokoloavaimia

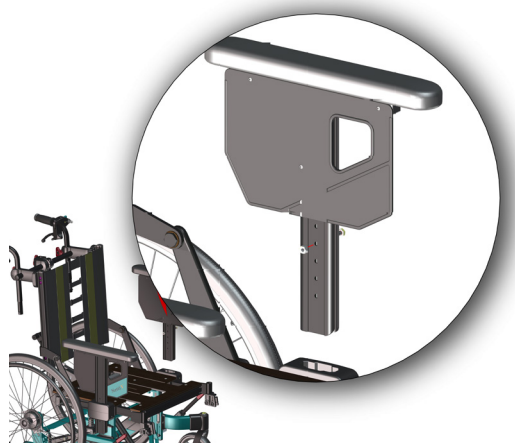

5.8.2 KÄSINOJIEN SYVYYS

Jos käsinojan etuosassa tehdyt säädöt eivät saa aikaan riittävää tukea, käsipehmustetta voidaan siirtää eteenpäin.

- Löysää käsipehmuste ja liu'uta haluamaasi asentoon.

-  1 kpl ruuvimeisseleitä M5 mm:n Phillips-ruuville

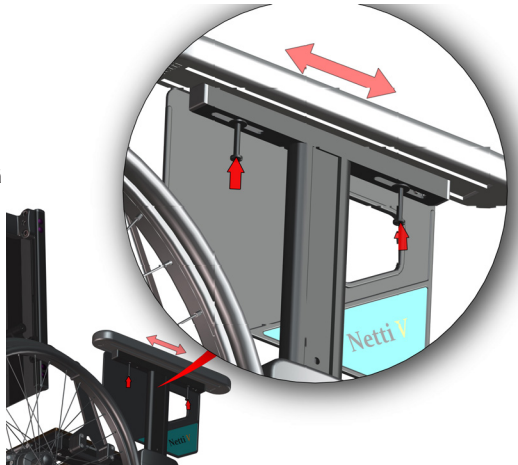

KÄSINOJIEN ASENTO

Jos käsinojan pystysuora profiili on liian löysästi tai liian tiukasti käsinoja kannattimessa, sitä voidaan säätää.

- Irrota käsinojan suojukset.
- Kiristä tai löysää 2 ruuvia tarpeiden mukaan.
- Testaa istuvuus laittamalla käsinoja paikalleen.
- Kiinnitä suojukset.

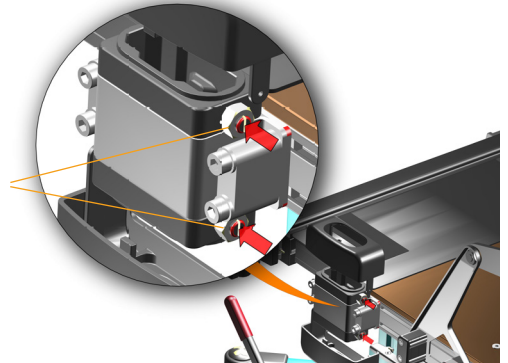

5.8.3 KÄSINOJIEN KÄSITTELY

Käsinoja on käsinojan kannattimen sisällä.
Se irrotetaan nostamalla se pois kannattimesta.

Kun käsinoja on poistettu, syntyy vapaa tila sivusiirrolle.

Kun käsinoja on irrotettu, käyttäjän selän taakse voidaan varastoida pieniä tarvikkeita.

 **Lukitse aina jarrut eri toimenpiteitä suorittaessasi ja jos aiot irrottaa käsinojan.**

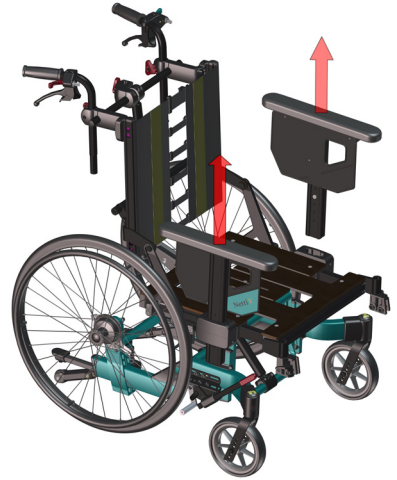

5.9 VYÖT JA VALJAAT

LANNETUKIEN JA TUKIHIHOJEN ASENNUS, PAIKOITUS JA SÄÄTÖ

Netti V on valmisteltu erityyppisille lannestabilisaattoreille ja tukihihnoille, joiden tarkoitus on tukea käyttäjää parhaalla mahdollisella tavalla olosuhteista riippuen:

Saatavissa olevat vyöt ja valjaat:

- Lannestabilisaattori
- Ylävartalovaljaat
- Nilkkaremmit
- Kantapäähihnat

LANNESTABILISAATTORI/-VYÖT

asennettu istuinlevyyn, auttavat käyttäjää pysymään oikeassa asennossa istuimella, vaikka hän olisi levoton.

On olemassa 3 vaihtoehtoa lannestabilisaattorin/-vöiden kiinnittämiseen:

- A Kannattimeen – aukko ja kiinnitysruuvit 95524
- B Istuinrunгон sivuprofiiliin. M6-mutterit on saatavissa yksi kannattimen eteen ja yksi taakse.
- C Lannetuen kisko kiinnitetty istuinlevyyn – katso seuraava sivu.

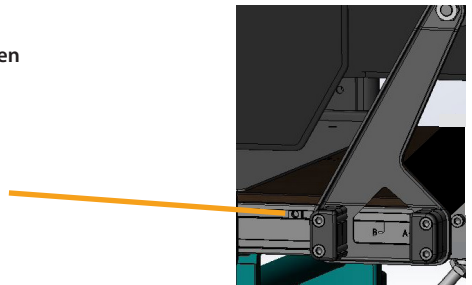
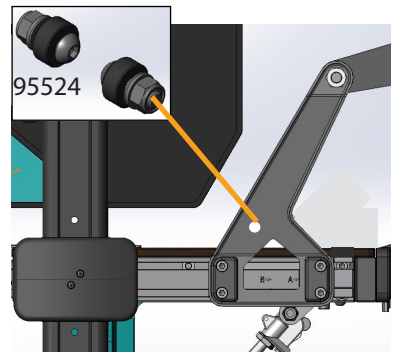

MITEN LANNESTABILISAATTORI SÄÄDETTÄÄN

Lannestabilisaattori on kiinnitetty vyökiinnityskannattimiin ja istuinlevyssä olevaan lannetuen kiskoon, kuten kuvassa esitetty. Lannetuen asennuskisko voidaan säätää ulospäin niin, että se mukailee leveysääntöjä.

- Aseta lannestabilisaattori niin, että se ylittää reiden yläosan, kulma: 70–90 astetta.
- Säädä lannestabilisaattoria / vyön kiinnityspistettä kiristettävän vyön mukaan.
- Muista lyhentää stabilisaattori viimeksi käytetyn reiän alapuolelle välttääksesi osumisen pyörätuolin runkoon.

 **Lannestabilisaattoria on aina käytettävä käytettäessä ylävartalovaljaita.**

Kuvitus voi poiketa tuotteesta.

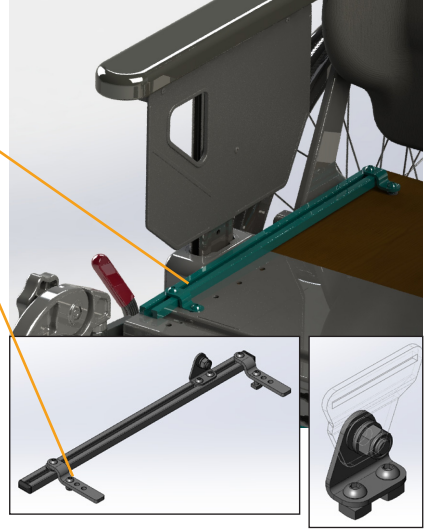

95521

LANNEVYÖ YLÄVARTALOVALJAJISIIN

Ylävartalovaljaiden kisko kiinnitetään erillisillä kannattimilla poikkipalkkiin, johon työntökahvat on asennettu.

Katso erillinen ylävartalovaljaiden kuvaus osoitteessa: www.bodypoint.com

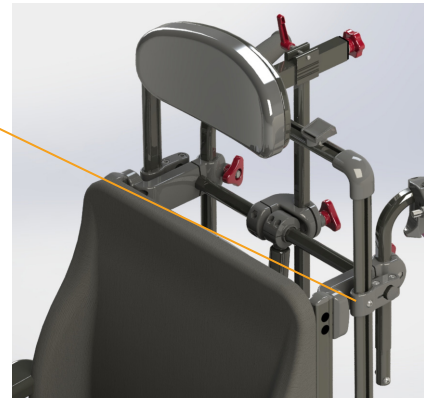







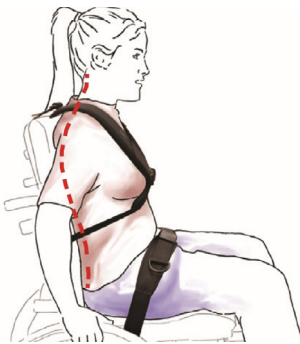

NILKKAREMMIT JA KANTAPÄÄHIHNAT

Auttavat pitämään jalat astinlaudalla niin, etteivät ne pääse liukumaan käytön aikana.

Nilkkatuet asennetaan jalkatukiin pujottamalla ne astinlaudassa olevien aukkojen läpi ja kiinnittämällä hihna astinlaudan alapuolella. Pujotusohjeet näkyvät kuvassa – noudata numerointia.





VYÖT JA VALJAAT	Kuvaus	Kuvat
Netti-pyörätuoliin		
VYÖT/stabilisaattorit		
Lannestabilisaattori Evoflex M	Medium	
Lannestabilisaattori Evoflex L	Large	
4-pisteinen pehmustettu vyö, M	Medium	
4-pisteinen pehmustettu vyö, L	Large	
VALJAAT		
Rintatuki Stayflex ilman vetoketjua	Medium	
Rintatuki Stayflex ilman vetoketjua	Large	
Vyö, olkapäävaljaat Pivotfit M	Medium unisex	
Vyö, olkapäävaljaat Pivotfit L	Large unisex	
ALARAAJAT		
Pohjetuen pehmuste	Medium	
Pohjetuen pehmuste	Large	
Nilkkaremmat S	Small 170–200 mm	
Nilkkaremmat M	Medium 190–230 mm	
Nilkkaremmat L	Large 220–290 mm	
Nilkkaremmat XL	Extra large 280–330 mm	

Täydellinen ja päivitetty yleiskatsaus on nähtävissä Internet-sivuillamme – tuotekuvasto – www.My-Netti.fi

5.10 JALKATUET

Netti V toimitetaan standardina Netti-yleisjalkatukien kanssa. Tuoliin on saatavissa myös seuraavat, vaihtoehtoiset jalkatuet:

- Kulmasäädettävä standardijalkatuki
- Dynaaminen jalkatuki
- Amputaatio-jalkatuki
- Grandis-jalkatuki

i **Netti V** -pyörätuolin jalkatukea voi säätää ulospäin. Jos pituutta muutetaan < 25 mm, on hankittava uusi jalkatuen jalkalevy, jotta voidaan varmistaa, että rako jalkalevyjen välillä on edelleen < 25 mm. Valitse oikeankokoinen astinlauta/jalkatuki perustuen kiinnitettyyn jalkatukeen ja peitettävään rako.

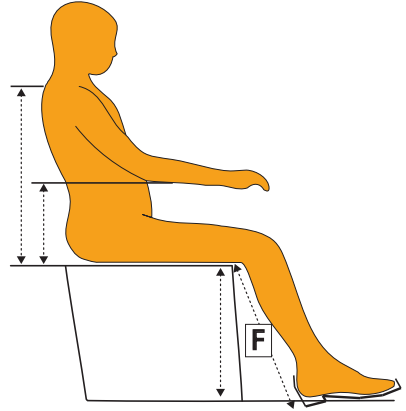

5.10.1 JALKATUEN KORKEUS- JA PITUUSSÄÄDÖT

Jalkatukea voidaan säätää kahdesta eri kohdasta. Ensimmäinen on jalkalevyn korkeuden säätö. Toinen on istuinlevyn syvyyden ja istuinyksikön asennon säätö rungossa. Tavoitteena on, että jalkatuen polvinivel ja käyttäjän polvinivel ovat saman akselin suuntaisesti. Mittaa käyttäjän jalan alaosan pituus F – polven ollessa taivutettuna 90 astetta – reiden alaosasta kantapäähän alaosaan normaaleita kenkiä käytettäessä. Jalkatuen polvinivel saattaa olla piilossa polvipohjusteen alla. Säädä astinlaudan korkeutta mitatun jalkapituuden mukaan.

! **Varmista, että jalkalevyn alla on riittävästi vapaata tilaa, jotta pyörätuoli voi ylittää pienempiä esteitä.**

Istuinyksikön pieni kallistaminen voi auttaa. Tuolin korkeutta on tarvittaessa säädettävä kuten tämän käyttöohjeen luvussa 5.3 on kuvattu

i **OIKEA ISTUINSYVYYS:**
Säädä istuinlevy ja aseta se, kuten luvussa 5.4 on kuvattu.

- Jalkalevyissä on saranat, ja ne voidaan asettaa kiinteään kulmaan.

5.10.2 YLEISJALKATUET

Yleisjalkatuet ovat käännettäviä, korkeussäädettäviä ja irrottavia.

Ne on säädetty kiinteään kulmaan.

Kantapäähihat estävät jalkojen liukumisen pois jalkalevyiltä.

YLEISJALKATUEN ASENNUSOHJE:

- Käännä jalkalevyt ylös.
- Pidä jalkatukea kiinni ylänivelestä ja aseta se jalkatuen kannattimeen pyörätuolissa ulospäin käännetyssä kulmassa, kuten kuvassa esitetään.
- Käännä jalkatuki sisäänpäin ja paina kevyesti alaspäin kunnes se napsahtaa lukittuun asentoon.

KULMAN SÄÄTÄMINEN

- Löysää jalkatuen ulkopuolella olevaa tähtipyörää.
- Nosta jalkatuen alaosa haluttuun kulmaan.
- Kiristä tähtipyörä.

JALKALEVYJEN KORKEUDENSÄÄTÖ:

Jalkalevyt ovat portaattomasti säädettävissä.

- Löysää säätöruuvia niin, että säätötanko liikkuu vapaasti.
- Nosta jalkalevy haluttuun korkeuteen.
- Kiristä ruuvi.

 5 mm:n kuusiokoloavain

JALKALEVYN KULMAN SÄÄTÖ:

- Löysää ruuvi jalkalevyn ulkosivulla – katso kuva – kuusiokoloavaimella.
- Käännä jalkalevy haluttuun kulmaan ja kiristä ruuvi.

 6 mm:n kuusiokoloavain

 Älä koskaan seiso jalkalevyjen päällä eteenpäin kaatumisen riskin välttämiseksi.

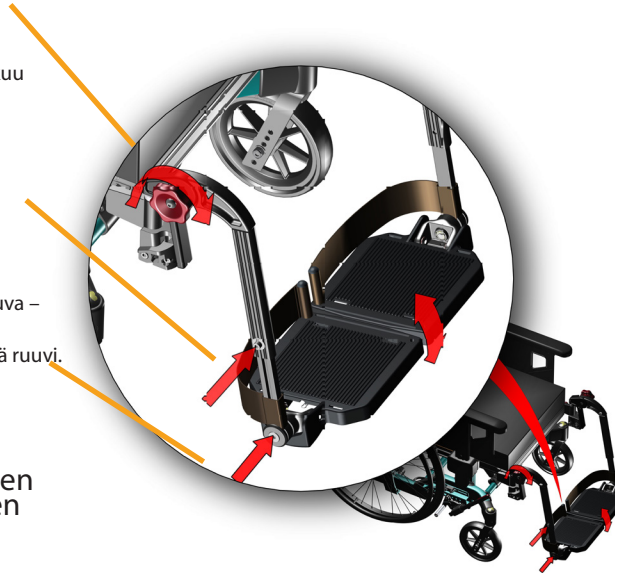

5.10.3 KULMASÄÄDETTÄVÄT JALKATUET

Kulmasäädettävät jalkatuet ovat käännettäviä, korkeussäädettäviä ja irrotettavia. Niissä on korkeus- ja syvyysäädettävät pohjetuet. Jalkalevyissä on saranat, ja ne voidaan asettaa kiinteään kulmaan. Jalkalevyissä on lukko kahden jalkalevyn yhdistämiseen, mikä tekee jalkalevyistä vahvemman. Jos lukitusta ei haluta, pultin voi poistaa kuusiokoloavainta käyttäen toiminnallisuutta menettämättä.

KULMASÄÄDETTÄVÄN JALKATUEN ASENNUSOHJE:

- Käännä jalkalevyt ylös.
- Pidä jalkatukea kiinni ylänivelistä ja aseta se jalkatuen kannattimeen pyöretuolissa ulospäin käännettyssä kulmassa, kuten kuvassa esitetään.
- Käännä jalkatuki sisäänpäin ja paina kevyesti alaspäin kunnes se napsahtaa lukittuun asentoon.



KULMAN SÄÄTÄMINEN

- Löysää jalkatuen ulkopuolella olevaa tähtipyörää.
- Nosta jalkatuen alaosa haluttuun kulmaan.
- Kiristä tähtipyörä.

 Huomioi ruhjoutumisvaara liikkuvien osien välissä.

JALKALEVYJEN KORKEUDENSÄÄTÖ:

Jalkalevyt ovat portaattomasti säädettävissä.

- Löysää säätöruuvia niin, että säätötanko liikkuu vapaasti.
- Nosta jalkalevy haluttuun korkeuteen.
- Kiristä ruuvi.

 **Lisävarusteena oleva tähtinuppi tai vipukahva voi korvata ruuvin.**

JALKALEVYN KULMAN SÄÄTÖ:

- Löysää ruuvi jalkalevyn ulkosivulla – katso kuva – kuusiokoloavaimella.
- Käännä jalkalevy haluttuun kulmaan ja kiristä ruuvi.

 5 mm:n kuusiokoloavain

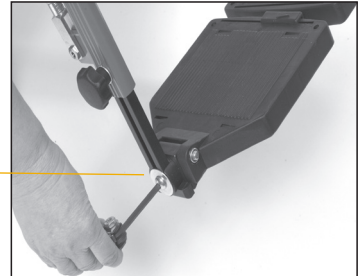

LUKITSEE JA VAPAUTTAA JALKALEVYT

- Jalkalevyjen lukitsemiseksi anna oikean jalkalevyn pudota vasemmalla jalkalevyllä olevan pultin päälle, se napsahtaa lukitukseen.
- Jalkalevyn irrottamiseksi vedä jalkalevyjen välissä olevaa punaista muovilukkoa ja nosta oikea jalkalevy ylös.

i Jalkalevyjä ei saa kuormittaa niiden säädön aikana.

i Ulkokäytössä jalkalevyn ja maan välissä täytyy olla 40–50 mm vapaata tilaa.

x Älä koskaan seiso jalkalevyjen päällä, eteenpäin kaatumisen riskistä johtuen.

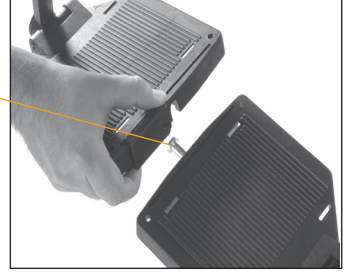

POHJETUEN SÄÄDÖT

Pohjetukia voi säätää korkeus- ja syvyysuunnassa. Pohjetukia on säädettävä korkeus- ja syvyysuunnassa, mikä estää jalan liukumisen pois jalkalevyiltä.

KORKEUDEN SÄÄTÖ:

Löysää mutteria **A** pohjetuen kannattimessa ja liu'uta se haluttuun asentoon ennen ruuvin kiristämistä.

x 10 mm kiintoavain

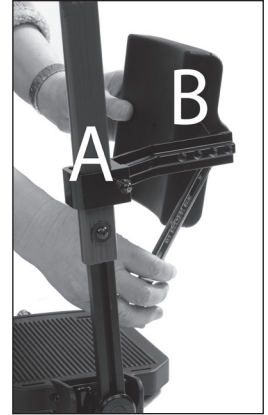

SYVYYDEN SÄÄTÖ:

Löysää ruuvia **B** pohjetuen ja kannattimen välissä ja sijoita se haluttuun asentoon ennen ruuvin kiristämistä.

x 13 mm:n kuusiokoloavain

x Älä koskaan seiso jalkalevyjen päällä!

x Älä koskaan nosta pyörätuolia jalkatuista.

JALKATUEN IRROTTAMINEN:

- Jos jalkalevyt on lukittu toisiinsa, vapauta jalkalevy vetämällä jalkalevyjen välissä olevaa punaista muovilukkoa.
- Nosta oikea jalkalevy ylös.
- Nosta jalkatukea polvinivelestä kevyesti ylös.
- Käännä se ulospäin
- Nosta se ylös.



5.10.4 NETTI DYNAMIC -JALKATUET

NETTI DYNAMIC -JALKATUKIEN OMINAISUUDET

Netti V voidaan toimittaa Netti Dynamic -jalkatukien kanssa

Netti Dynamic jalkatuki on erityisesti suunniteltu käyttäjille, jotka siirtelevät alaraajojaan epätasaisella voimalla, tuottaen näin avoimen kineettisen ketjun. Lanteen yksipuolinen pidennys (jalkatuen vasen tai oikea osa menee alas)

Kaasujouset toimivat toisistaan riippumatta ja sallivat jalkatukien pidentämisen eri tavoin – kallistaen astinlautaa sivuttain ja kallistaen sitä myös eteenpäin.

Tuoli mahdollistaa monipuoliset, joustavat liikkeitä, mikä mahdollistaa käyttäjän erilaiset tahalliset tai tahattomat jalkaliikkeet.

Kun liikkeitä laantuvat, kaasujouset tuovat hellävaroin jalkaterät ja sääret takaisin alkuperäiseen asentoon.

Pyörätuolin kuluminen ja rikkoutumisriski vähenevät huomattavasti, koska kaasujouset ja joustava järjestelmä vastaanottavat käytetyt voimat.

Toiminnallinen yleiskuvaus

Netti Dynamic -jalkatuet mahdollistavat käyttäjän alaraajojen hallitut Open Kinetic Chain (OKC) -liikkeet. Toisin kuin staattisissa pyörätuoleissa, käyttäjän raajoja tuetaan, mutta ne voivat liikkua. Tämä auttaa ohjaamaan läheisiä elimiä erityisesti, kun käyttäjä ei voi estää lihasliikkeitään lääkinnällisestä tilastaan johtuen.

Netti Dynamic System -jalkatuki mahdollistaa dynamiikan, eli:

- jalan plantaarrefleksion (astinlauta kääntyy eteenpäin)
- lonkan yksipuolisen pidennyksen (yksittäinen jalkatuki menee alaspäin)
- Polvipidennys: (jalkatuki liikkuu eteenpäin).

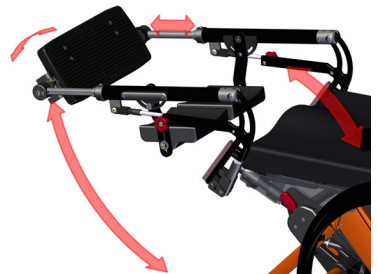
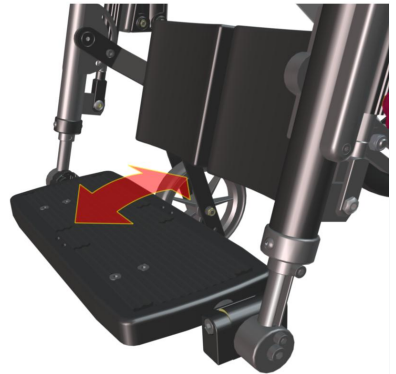

Netti Dynamic -jalkatuet on saatavissa 2 eri pituutena.

Netti Dynamic **lyhyt** -jalkatuen pituudet sopivat henkilöille, joiden säärien pituus on noin 350–450 mm (mitattu, kun polvet ovat 90° taivutettuna, reiden alapuolelta kantapäähän alle, tavalliset kengät mukaan lukien).

Netti Dynamic **normaali** -jalkatuen pituudet sopivat henkilöille, joiden säärien pituus on 450–550 mm.

DYNAMIC-JALKATUEN PITUUDEN JA KORKEUDEN SÄÄTÖ

Jalkatukea voidaan säätää 2 suuntaan. Ensimmäinen säätö on astinlaudan korkeuden säätö ja toinen istuinlevyn syvyyden säätö. Tavoitteena on, että jalkatuen polvinivel ja käyttäjän polvinivel ovat saman akselin suuntaisesti.

Mittaa käyttäjän jalan alaosan pituus F – polven ollessa taivutettuna 90 astetta – reiden alaosasta kantapäähän alaosaan normaaleita kenkiä käytettäessä.

Jalkatuen keskinivel on piilossa polvinivelen pehmusteen alla. Kuva, jossa pehmuste on poistettu, esittää jalkatuen polvinivelen keskustan, jonka on oltava samalla akselilla kuin käyttäjän polvinivel. Säädä astinlaudan korkeutta mitatun jalkapituuden mukaan.

Netti Dynamic:

Astinlaudan korkeuden säätö

- Löysää jalkatuen pituusprofiilia kiinni pitävät M6 ruuvit ulkopuolelta 5 mm:n kuusiokoloavaimella.
- Säädä astinlauta samaan korkeuteen säären pituuden kanssa, mitattuna istuinyynyn etureunan yläpinnasta astinlautaun (vastaa säären pituutta, mitta F).



1 kpl 5 mm:n kuusiokoloavaimia



Varmista, että astinlaudan alla on riittävästi vapaata tilaa, jotta pyörätuoli voi ylittää pienempiä esteitä. Istuinyksikön pieni kallistaminen voi auttaa. Tuolin korkeutta on tarvittaessa säädettävä kuten tämän käyttöohjeen luvussa 5.4 on kuvattu

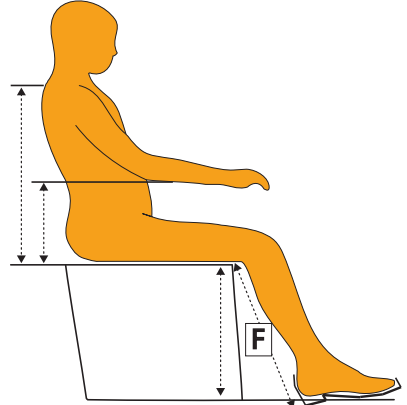



OIKEA ISTUINSYVYYS:

Säädä istuinlevyä ja aseta se, kuten luvussa 5.4.4 on kuvattu

Löysää selkätuen tarranauhat. Pyydä käyttäjää istumaan pyörätuoliin niin, että tyynyt on kiinnitetty. Tarkasta, että käyttäjä pääsee tukevasti tuoliin.

Säädä selkätukea vetämällä tarranauhoista. Käyttäjän polvien tulee olla linjassa jalkatukien nivelen kanssa korkeus- ja syvyyssuunnassa. Näin varmistetaan, että käyttäjällä on hyvä selkätuenta ja hyvä painejakautuma reisien alla.

Jatkekappaleet on tarkoitettu eri jalkapituuksien säätöön.

5.10.5 DYNAMIC-POHJETUKIEN KORKEUDEN JA SYVYYDEN SÄÄDÖT

Molempien jalkatukien ollessa oikeassa korkeudessa, pohjetukia pitää säätää:

KORKEUDEN SÄÄTÖ:

Löysää kaksi M6 ruuvia 5 mm kuusiokoloavaimella – puolikuun muotoisissa kannattimissa – pitäen kiinni pohjapehmusteen varresta. Tämä mahdollistaa pohjetuen pehmustevarren siirtämisen ylös- ja alaspäin. Pohjetuen pitää pohkeen tukemisen lisäksi auttaa myös estämään jalan liukuminen taaksepäin pois jalkalevyltä.

Valitse korkeus, joka peittää käyttäjän pohkeen keskimmäisen ja alimman osan ja kiristä ruuvit. Taita pohjapehmusteet kulmaan, jotta ne tukevat jalkaa, kun jalkalevy on taitettuna ylös. Pohjapehmusteet voivat heilua vapaasti, jotta ne voivat seurata käyttäjän liikkeitä ja mukautua jalan positioon.



1 kpl 5 mm:n kuusiokoloavaimia

SYVYYDEN SÄÄTÖ:

Löysää M8-ruuvi, joka pitää pohjapehmustetta pohjapehmustevarressa kahden 13 mm:n kiristimen kanssa ja liu'uta pohjapehmustetta sisään tai ulos haluttuun syvyyteen – pohjapehmusteen on koskettava juuri ja juuri pohkeeseen jalkaterien ollessa astinlaudan keskellä.

Sen pitää pohkeen tukemisen lisäksi auttaa myös estämään jalan liukuminen taaksepäin pois astinlaudalta.



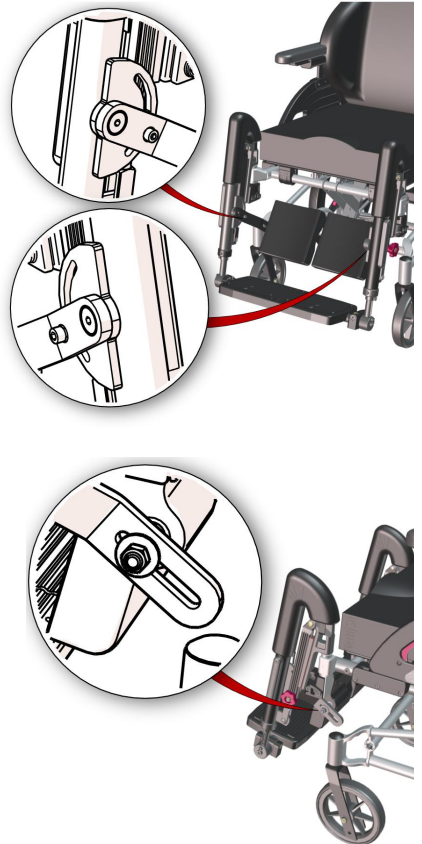

2 kpl 13 mm:n kiintoavaimia



5.10.6 DYNAMIC-ASTINLAUDAN KULMAN SÄÄTÖ

Löysää M8-ruuvi astinlaudassa 6 mm:n kuusiokoloavaimella. Näin astinlautaa voidaan kääntää. Valitse astinlaudalle kulma, joka vastaa käyttäjän jalan kulmaa. Kiristä ruuvit tiukkaan niin, ettei astinlautaa pääse liikkumaan.

-  **1 kpl 6 mm:n kuusiokoloavaimia**
-  Astinlautaa voidaan kääntää edelleen pyörimään jonkin verran eteenpäin käyttäjän oikeistessa jalkojaan.
-  Liukuvien pituusprofiilien voitelu valkoisella vaseliinilla on tärkeää Netti Dynamic -järjestelmän jalkatuen pehmeän toiminnan varmistamiseksi.

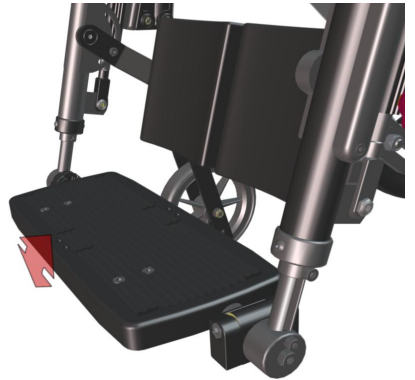
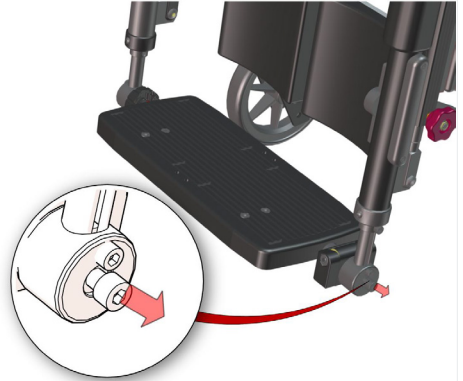

5.10.7 NETTI DYNAMIC -JALKATUEN LUKITSEMINEN

Punaiset tähtinupit mahdollistavat jalkalevyn dynaamisen kohottamisen lukitsemisen.

Netti Dynamic -järjestelmän dynaamista käyttöä varten (OK-C) niiden tulisi aina olla löysällä polvinivelien liikkumisen mahdollistamiseksi (OK-C-liike polvinivelelle).

Jalkatukien lukitseminen voi olla tarpeen, jos äkkinäinen pidennys voi johtaa jalkatukien osumiseen henkilöön tai ympäristöön. Se on myös tarpeen, jos pyörätuolia käytetään istuimena autossa.

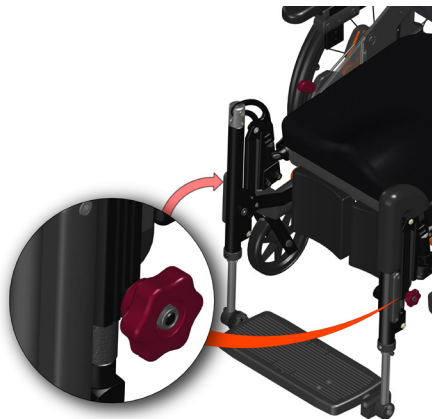

5.10.8 GRANDIS-JALKATUET

-  Grandis-jalkatuet edellyttävät Grandis-jalkatukien jatkekannattimien käyttöä.

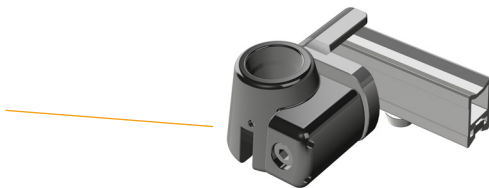

Grandis-jalkatuki on kulmasäädettävä – pystysuorasta vaakasuoraan asentoon.

- Se voidaan kääntää ja irrottaa.
- Sen korkeus on säädettävä ja siinä on korkeus- ja syvyyssäädettävä pohjetuki.

Standardina jalkalevyt toimitetaan kahden lukkiinnitteisen levyn kanssa. Tämä tekee levyistä vahvempia ja vähentää huollon tarvetta. Jos lukitusta ei tarvita, lukon pultin voi poistaa kuusiokoloavaimella.



GRANDIS-JALKATUEN KIIINNITYS:

- Käännä jalkalevyt ylös.
- Pidä jalkatukea ylänivelessä ja laita pystysuora pultti jalkatuen kiinnityskannattimeen pyörätuolissa aavistuksen ulospäin käännettynä.
- Käännä jalkatuki sisäänpäin ja paina kevyesti alaspäin kunnes se napsahtaa lukittuun asentoon.



GRANDIS-KULMAN SÄÄTÖ

Jalkatuen kulman säätämiseksi, yksinkertaisesti vapauta punainen vipu ja nosta tai laske jalkalevyä. Jalkatuki pysyy siinä asennossa, jossa lukitsit vivun.

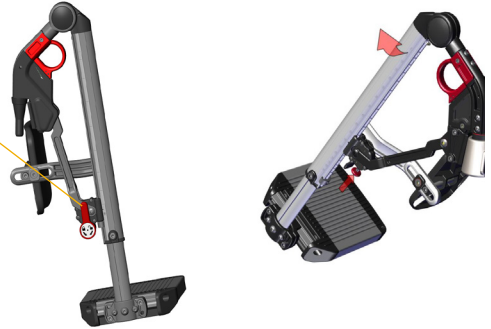

GRANDIS-JALKALEVYJEN KORKEUDENSÄÄTÖ:

Jalkalevyt ovat portaattomasti säädettävissä

- Löysää säätöruuvia niin, että säätötanko liikkuu vapaasti.
- Siirrä jalkalevy haluttuun korkeuteen, kiristä sitten ruuvi kunnolla.

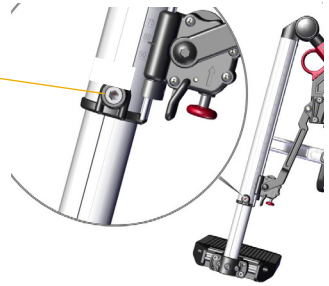

GRANDIS-JALKALEVYJEN KULMAN SÄÄTÖ:

- Löysää 2 ruuvia, kuten esitetty alla olevassa kuvassa, käyttäen 5 mm:n kuusiokoloavainta.
- Säädä jalkalevy haluttuun kulmaan ja kiristä ruuvit.



GRANDIS-JALKALEVYJEN SYVYYDEN SÄÄTÖ:

- Löysää 2 ruuvia kokonaan, kuten alla esitetty, käyttäen 5 mm:n kuusiokoloavainta.
- Vedä ulos jalkalevyä ja löysää seuraavat 2 ruuvia, jotka tulevat näkyviin.
- Siirrä jalkalevyä eteen- tai taaksepäin haluttuun syvyyteen ennen ruuvien kiristämistä uudelleen.

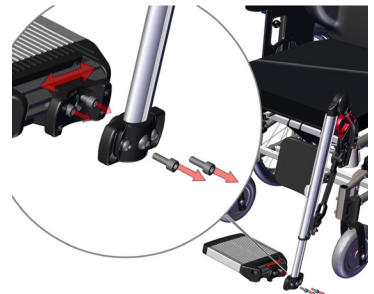

LUKITSEE JA VAPAUTTAA JALKALEVYTT

- Jalkalevyissä on lukko kahden jalkalevyn yhdistämiseen, mikä tekee jalkalevyistä vahvemman.
- Jalkalevyjen lukitsemiseksi anna oikean jalkalevyn pudota vasemmalla jalkalevyllä olevan pultin päälle, se napsahtaa lukittuun asentoon.
- Jalkalevyn vapauttamiseksi paina oikean jalkalevyn alla olevaa muovinuppia ja nosta oikea jalkalevy ylös.

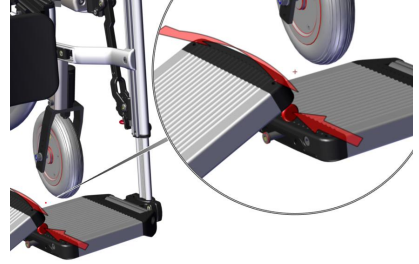

i Jalkalevyjä ei saa kuormittaa niiden säädön aikana.

i Ulkokäytössä jalkalevyn ja maan välissä täytyy olla 40–50 mm vapaata tilaa.

! Kun säädät jalkatuen kulmaa, huomioi ruhjoutumisvaara liikkuvien osien välissä.

GRANDIS-JALKATUEN IRROTTAMINEN:

- Jalkalevyn vapauttamiseksi paina oikean jalkalevyn alla olevaa punaista muovinuppia ja nosta oikea jalkalevy ylös.
- Vedä jalkatuen päällä olevasta pyöreästä kahvasta ja nosta tukea ylös kiertäen sitä samalla hieman ulos.



GRANDIS-POHJETUEN SÄÄDÖT

Pohjetukea voi säätää korkeus- ja syvyyssuunnassa, mikä estää jalan liukumisen pois jalkalevyiltä.

Tuolin leveysillä 43–50 cm pohjetukea käytettäessä on olemassa kantapää- tai istuinlevyyden osumisen riski, jos jalkatuki säädetään lyhyeksi.

Korkeuden säätämiseksi löysää ruuvia pohjetuen kannattimessa ja siirrä se haluttuun asentoon ennen kiristämistä.

i Varmista, että säädät pohjetukea niin, ettei se osu istuinlevyyden tai jalkalevyihin.

Pohjpehmusteen **syvyyden** säätämiseksi löysää ruuvi pitäen kiinni pohjetuesta, ja siirrä se haluttuun asentoon ennen ruuvien kiristämistä uudelleen.

! 5 mm:n kuusiokoloavain

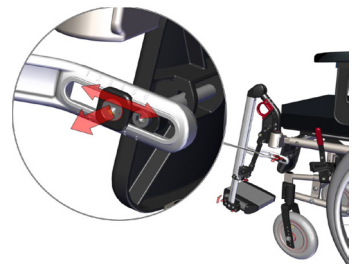

5.10.9 KIIINTEÄT GRANDIS-JALKATUET

- i** Kiinteät Grandis-jalkatuet edellyttävät Grandis-jalkatukien jatkekannattimien käyttöä.

KIIINTEÄN GRANDIS-JALKATUEN KIIINNITTÄMINEN

- Käännä jalkalevyt ylös.
- Pidä kiinni jalkatuesta pystyprofiilissa ja laita kiinnityspultti Grandis-jalkatuen vedettävään kappaleeseen ulkokulmassa .
- Käännä jalkatuki sisäänpäin ja paina kevyesti alaspäin kunnes se napsahtaa lukittuun asentoon.

JALKATUEN IRROTTAMINEN

- Tartu pystyprofiiliin sen ympäriltä, jolloin kätesi nostaa punaisen lukitusvivun.
- Nosta ylös ja käännä ulospäin.

- i** Kiinteä Grandis-jalkatuki voidaan toimittaa myös jalkalevyn kanssa (tilataan erikseen)

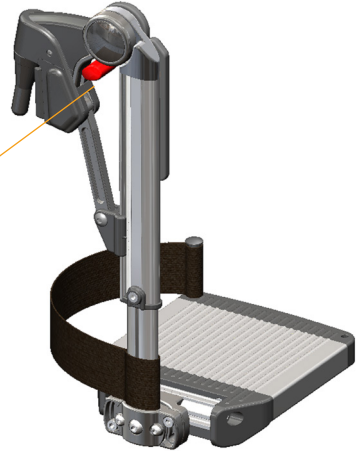

KIIINTEÄN GRANDIS-JALKATUEN SÄÄTÖ:

KIIINTEÄN KULMAN SÄÄTÖ

- Löysää ruuvi pystyprofiilin ulkopuolella
- Käännä jalkatuki haluamaasi kulmaan ennen kiristämistä ja kiinnittämistä.

JALKALEVYJEN KORKEUDENSÄÄTÖ:

- Löysää ruuvi pystyprofiilin ulkopuolella ja
- Siirrä jalkalevy (tai astinlauta) haluamallesi korkeudelle ennen kiristämistä ja kiinnittämistä.

JALKALEVYN KULMAN SÄÄTÖ:

- Löysää 2 ruuvia jalkalevyn ulkopuolella ja käännä haluamaasi kulmaan ennen kiinnittämistä.
- Yksityiskohdat on kuvattu myös luvussa 5.10.2

- 🔧** 5 mm:n kuusiokoloavain

- ⚠️** Älä koskaan seiso jalkalevyjen päällä!

- ⚠️** Älä koskaan nosta pyörätuolia jalkatuista.

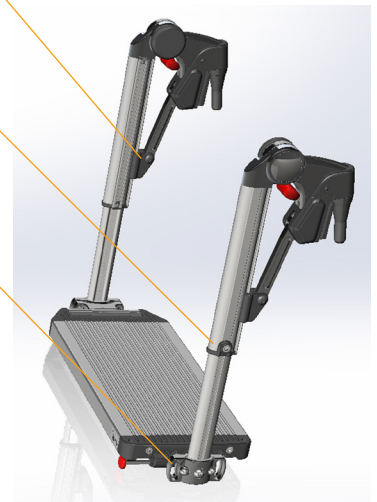

5.10.11 JALKATUEN KIINNITTÄMINEN JA IRROTTAMINEN

Jalkatukien kiinnittäminen pyörätuoliin. Varmista jalkatuen avoin kulma paikalleen asetettaessa: Laita pultti pystysuorassa rungon aukkoon kääntäen sitä n. 30 astetta ulospäin helppoa sisäänvientä varten. Käännä sitä sisäänpäin kunnes se napsahtaa käyttäjäasentoon.

 Tarkasta aina jalkatukia kiinnittäessäsi, etteivät etupyörät ja jalkalevyt osu toisiinsa. Säädä tarpeen vaatiessa jalkatuen kulmaa.



5.10.12 JALKALEVYN LUKKO

Jalkatuissa saattaa jalkalevyjen sijasta olla astinlauta. Kun molemmat jalkatuet ovat paikallaan, astinlauta kääntyy alas oikean jalkatuen lukkoon.

Lukko lukkiutuu kääntämällä ulkorengasta 90 astetta eteenpäin!

 Astinlaudan TÄYTYY aina olla lukittuna, kun käyttäjä on pyörätuolissa.

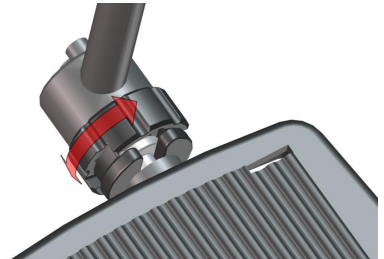
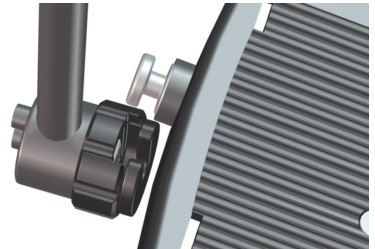

5.11 SIVUTUET

Netti V on valmistettu niin, että sivutuki voidaan kiinnittää selkäputkiin.

- Taita selkänojaa eteenpäin vapauttamalla tappi.
- Laita neliömutterit selkäputkeen. Putken yläosassa on leveämpi aukko, josta neliömutterit voidaan kiinnittää uraan.
- Kiinnitä sivutuen kannatin selkäputkeen ruuvaamalla se juuri asetettuihin neliömuttereihin.
- Nosta selkäosaa ja säädä sivutuen asento käyttäjälle sopivaksi.
- Säädä korkeutta, syvyyttä ja sisäänpäin-asentoa.

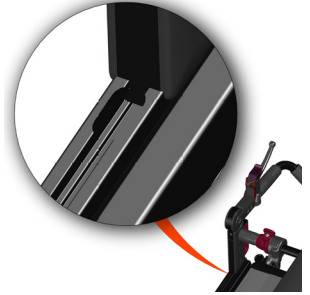

 5 mm:n kuusiokoloavain

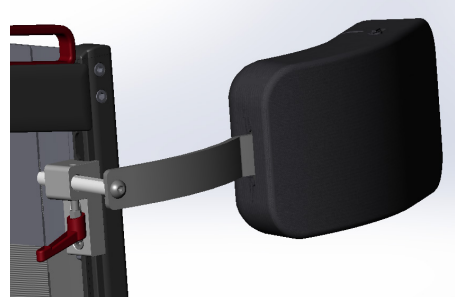

5.12 ABDUKTIOLOHKO

Netti V -pyörätuolin istuinlevy on valmistettu abduktiolohkon kiinnittämiseen etupuolelta.

- Ruuvaa abduktiolohkon kannatin istuimen runkoprofiiliin edestä. .
- Laita se levyn keskelle.

Säädä korkeutta niin, että lohko kiinnittyy tiiviisti istuintyynyn päälle.

 4 mm:n kuusiokoloavain





5.13 LANTIOSIVUTUKI

Netti V -pyörätuolin istuinlevy on valmistettu lantiosivutuen kiskon kiinnittämiseen levyn yläpuolelle. Tuki liukuu eteen- ja taaksepäin, ja sitä voidaan säätää sisäänpäin istuinleveyden pienentämiseksi. Sitä voidaan myös käyttää polven tukemiseen sivulta.



5.14 PÖYTÄ

-  **Netti V** -pyörätuoliin voidaan kiinnittää pöytä tai puolipöytä.
-  Tee käyttäjäarvio määrittääksesi, onko pöydän käyttö mahdollista.
-  **Älä koskaan laita pöydälle esineitä, jotka saattavat pudota ja aiheuttaa vahinkoa tai jotka saattavat johtaa jarrutukseen, jos käsinojat eivät ole vaakasuorassa.**



6. NETTIV-PYÖRÄTUOLIN JOKAPÄIVÄINEN KÄYTTÖ

Netti V -pyörätuoli on pitkälle kehitetty liikumisapuväline. Pehdy siis huolella käyttöohjeeseen jotta saat mahdollisimman hyvän hyödyn pyörätuolista ja sen kaikista mahdollisuuksista. Netti V -pyörätuolin käyttäjän enimmäispaino on 136 kg.

Kun pyörätuoli on edellä kuvattujen ohjeiden mukaan säädetty käyttäjälle sopivaksi, avustajan täytyy opetella hyödyntämään tuolin istuimen ja selkänöjan kallistustoimintoja, jotta käyttäjä hyötyy mahdollisimman hyvin näistä ominaisuuksista.

ISTUINYKSIKÖN KULMA – ISTUIMEN KALLISTUS

Istuinyksikön kulmaa säädetään istuimen kallistuskahvalla vasemmassa työntökahvassa. Istuimen kulmaa voi säätää alueella -3° ... $+30^{\circ}$.

i Istuimen kallistustoiminnolla voidaan vaihdella käyttäjän istuma-asentoa.

SELKÄNOJAN KULMA – SELKÄNOJAN KALLISTUS

Selkänöjan kulmaa säädetään selkänöjan kallistuskahvalla oikeassa työntökahvassa. Selkänöjan kallistuskulmaa voidaan säätää välillä 85° – 130° .

6.1 AVAINSANAT KOSKIEN MUKAVUUSPYÖRÄTUOLIIEN ISTUIMEN JA SELKÄNOJAN KALLISTUSTA

Istuin- ja selkänöjakallistukset ovat mukavuuspyörätuolin perusetuja. Niiden avulla voidaan vaihdella istuma-asentoa pyörätuolissa, mahdollistaa oikea asento, ylläpitää vakaus, stimuloida jokapäiväisen elämän aktiviteetteja ja suojata ihoa.

Istuin- ja selkänöjakallistuksia koskevien kliinisten todisteiden pohjalta olemme löytäneet useita tutkimuksia ja paras käytäntö -ohjeita, joiden mukaan istuin- ja selkänöjakallistuksen järjestys on olennainen hiertymien ja liukumisten estämiseksi: Kun taaksepäin nojaamisen asentoa muutetaan, kallista ensin istuinta ja sitten tarvittaessa selkänöjaa.

Siirtääksesi käyttäjän pystysuoraan asentoon lepoasennosta, toimi päinvastaisessa järjestyksessä; korjaa ensin selkänöjan kulma ja sen jälkeen istuinosan kulma.

Useimmat hiertymät tapahtuvat silloin, kun nouseaan pystyyn selkänöjan ja istuimen kallistetusta asennosta.

i Selkänöjan kallistuskulma on jätettävä terapeutin säädettäväksi parasta asentoa varten; palaa aina tähän kulmaan käyttäjän istuessa pystysuorassa



6.2 LIUKUMISEN, HIERTYMIEN JA PAINEEHAVOJEN RISKIN PIENENTÄMINEN:

Normaalissa pystyasennossa niskan ja selän lihasjännityksen pitäisi olla mahdollisimman alhainen jotta voidaan estää käyttäjän liukuminen tuoilta. Terapeutti määrittää oikean selkänöjan kallistuskulman. Selkänöjan kallistuskulman muuttaminen tästä asennosta saattaa estää kehon oikean asennon, ja aiheuttaa niskan lihasten suuremman jännityksen.

i Jos selkänöjan kallistustoimintoa käytetään kuljetus- tai muissa tilanteissa, on erittäin tärkeää että selkänöjan kulma säädetään takaisin oikeaan, alkuperäiseen asentoon- kun käyttäjä on takaisin normaalissa istuma-asennossa.

i Selkänöjan virheellinen kallistus saattaa johtaa väärään asentoon, kasvaneeseen liukumisriskiin, ja kasvaneeseen hiertymien ja painehaavojen vaaraan.

6.3 SELKÄNOJAN KALLISTUKSEN KÄYTTÖ: SELKÄNOJAN KALLISTUS TAAKSEPÄIN

Vedä selkänöjan kallistuspainiketta työntökahvan oikealla puolella ja kallista selkänöjaa taaksepäin. Selkänöja pysähtyy- kun vapautat painikkeen.

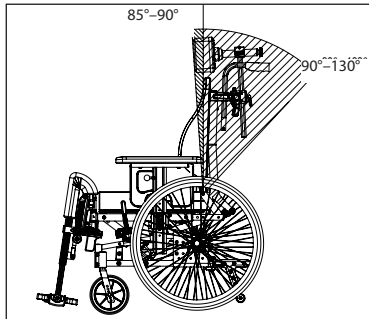

VARMISTA ETTÄ KÄYTTÄJÄ ON TURVASSA KUN ISTUIMEN TAI SELKÄNOJAN KALLISTUSTA AIOTAAN SÄÄTÄÄ:

Netti-pyörätuolimallien istuimen ja selkänöjan kallistustoiminnot ovat «yhdnen käden toimintoja». Tästä on suuri hyöty käyttäjälle: Hoitaja kykenee pitämään katsekontaktin käyttäjään ja kommunikoimaan käyttäjän kanssa- kun istuinkallistus- tai selkänöjalkallistustoimintoja aiotaan käyttää. Käyttäjä tuntee olonsa turvallisemmaksi istuinta tai selkänöjaa kallistettaessa- koska katsekontakti avustajaan säilyy.

6.4 ISTUINKALLISTUKSEN KÄYTTÖ: ISTUINYKSİKÖN KALLISTAMINEN

Vedä istuimen kallistuskahvaa työntökahvan vasemmalla puolella ja kallista istuin haluamaasi asentoon. Suhteellinen kulma kehon ylä- ja alaosien välillä pysyy samana istuinyksikköä kallistettaessa. Netti V -pyörätuolin istuinta voidaan kallistaa eteenpäin -3° - ja taaksepäin +30°. Taaksepäin kallistetulla istuinyksiköllä voidaan saada aikaan asento, joka vähentää liukumisen- hiertymien ja painehaavojen riskiä.

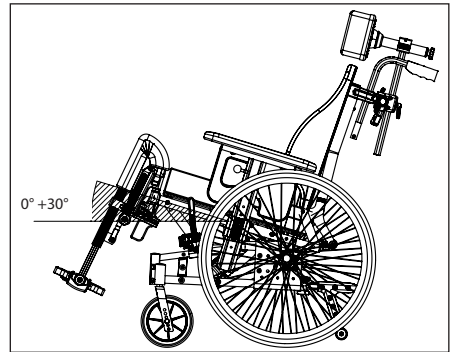

Eteenpäin kallistettu istuinyksikkö tuo käyttäjän asentoon- jossa eri aktiviteetteja- esimerkiksi pöydän luona istumista tai nousemista ylös pyörätuolista tuetaan paremmin.

⚠ Älä koskaan jätä käyttäjää yksin, kun istuin on kallistettu eteenpäin. Käyttäjä saattaa liukua tuolissa eteenpäin.

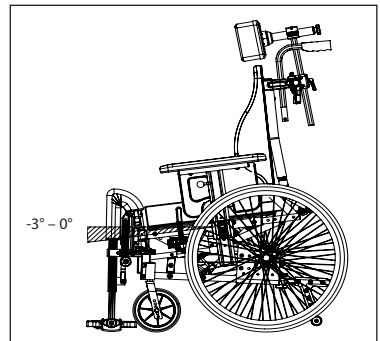

i **Varmista että kaikki vyöt ja valjaat on kiinnitetty tukemaan käyttäjää mahdollisimman hyvin.**

i **Lannevyö auttaa käyttäjää pysymään oikeassa istuma-asennossa ja parantaa turvallisuutta.**

Ylävartalon valjaita voidaan käyttää pitämään käyttäjä lähellä selkänöjaa. Käytettäessä ylävartalon valjaita lannevyö on aina lukittava ensin.

i **Nilkkaremmestä saattaa olla hyötyä kiinnitettäessä jalat jalkalevyille niin, etteivät ne liu'u pois.**

6.5 HARJOITTELE NETTI V -PYÖRÄTUOLIN ISTUIMEN JA SELKÄNOJAN KALLISTUSTOIMINTOJA YHDESSÄ KÄYTTÄJÄN KANSSA

■ Harjoittele käyttämään istuimen kallistustoimintoa niin, että istuin kallistetaan kokonaan taaksepäin ja eteenpäin nähdäksesi kuinka käyttäjä reagoi.

Istuimen kallistustoimintoa suositellaan eri istuma-asentojen mahdollistamiseksi ja taaksepäin nojaamiseksi lepäämistä varten – katso tarkat tiedot edelliseltä sivulta.

■ Käytä selkänöjan kallistustoimintoa muuttamalla ainoastaan selkänöjan kulmaa. Tämä on hyödyllistä käyttäjää nostettaessa tuoliin ja siitä pois. Palauta oikea selkänöjan kallistuskulma kun käyttäjä on siirretty.



6.6 SIIRTYMINEN PYÖRÄTUOLIIN JA POIS TUOLISTA

Siirtymistekniikat pyörätuoliin ja siitä pois tulee harjoitella hyvin avustajien kanssa.

Joitakin tärkeitä neuvoja pyörätuolin valmistelemista varten:

- Pyörätuoli pitää asettaa mahdollisimman lähelle siirtymäpaikkaa.
- Varmista että pyörätuolin jarrut ovat käytössä jotta pyörätuoli ei pääse liikkumaan.
- Irrota jalkatuki
- Nosta pois käsinoja siltä puolelta jolla siirtyminen tapahtuu.
- Siirrä lopuksi pois päätuki



6.7 POTILASNOSTIMEN KÄYTTÖ:

- Varmista että pyörätuolin jarrut ovat käytössä jotta pyörätuoli ei pääse liikkumaan.
- Kallista tuolia hieman taaksepäin
- Irrota jalkatuki
- Avaa selkätuen kulmaa hieman samalla kun pidät käyttäjästä kiinni ja säädät nostinta käyttäjän takana.
- Vaihtoehto: Poista käsinojat päästäksesi lähemmäs potilasta ja/tai irrota päätuki.
- Aseta osat takaisin paikoilleen siirtymisen jälkeen.

6.8 PÄIVITTÄINEN AVUSTAJAN KÄYTTÖ

6.8.1 TYÖNTÖKAHVAT

Työntökahvojen korkeutta voidaan koska tahansa säätää niin- että pyörätuolia voidaan hallita hyvin eri asennoissa.

Pyörätuolin turvallista ohjaamista varten ja avustajan loukkaantumisen välttämiseksi, työntökahvat pitäisi säätää avustajan käsivarren korkeuden mukaan kyynärpään ollessa **90** asteen kulmassa

Avaa tähtipyörät pitämällä kiinni työntökahvasta ja nosta haluamallasi korkeudelle ennen kiinnittämistä- Toista toisella puolella- Kiristä hyvin.

Säästäaksesi tilaa säilytyksen aikana-

- Käännä työntökahvaa sisäänpäin:
- poistamalla ruuvi työntökaaren alaosasta.
- Nosta aisaa ylöspäin- kunnes sisäänpäin kääntäminen on mahdollista
- Laita ruuvi takaisin paikoilleen.

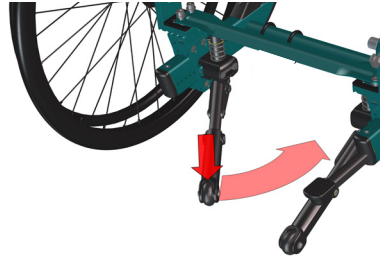
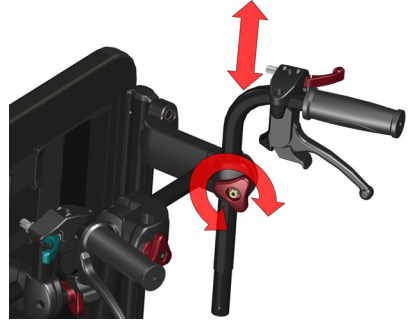

6.8.2 KAATUMISENESTOTUET

Netti V pyörätuolissa on jalkakäyttöiset pois-käännettävät kaatumisen-estotuet joilla varmistetaan että pyörätuoli on turvallinen ja vakaa. Ne on esiasennettu voimassa olevan standardin mukaan.

6.8.3 JALKAPOLJIN

Jalkapoljinta käytetään pyörätuolin kallistamiseksi taaksepäin esteitä ylitettäessä.

- Astu yhdellä jalalla jalkapolkimelle.
- Vedä ja paina kevyesti työntökahvoja alas-päin samanaikaisesti
- Kallista pyörätuolia.



6.8.4 JARRUT

Netti V pyörätuolissa on rumpujarrut joita käytetään työntökahvojen jarrukahvoilla sekä käyttäjän polvivipujarruilla pääpyörien edessä.

Työntökahvoissa olevia jarrukahvoja voidaan käyttää polkupyörän käsijarrujen tapaan.



AVUSTAJAN JARRUISSA ON SEISONTAJARRUT

- Jarrujen käyttämiseksi paina jarruvipuja (1) tasaisesti ja pehmeästi kohti kahvoja.
- Aktivoidaksesi rumpujarrut pysäköintiä varten paina pientä vipua (2) jarrukahvassa alaspäin samalla, kun pidät jarrukahvaa vedettynä.
- Kun seuraavan kerran vedät jarruvipua, pysäköintitoiminto vapautetaan.

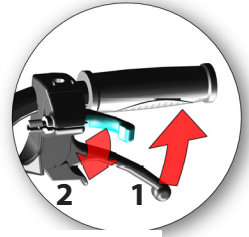

KÄYTTÄJÄJARRU ON SEISONTAJARRU

Vedä punaista käyttäjän jarrukahvaa taaksepäin lukitaksesi yhden jarrun tuolin kummallakin puolella.

 Käytä aina seisontajarrua: jos avustaja ei ole pyörätuolin lähetyvillä. Lukitse seisontajarrut molemmilla puolilla.



6.8.5 KÄSINOJAT

Netti V -pyörätuolissa on irrotettava käsinojat.

LUKITSEMINEN – LUKITUKSEN AVAAMINEN

Käsinojat nostetaan helposti pois käsinojan kannattimesta.

Korkeudensäätöruuvi pitää käsinojan aina oikealla korkeudella.

Käsinojan kiinnittäminen:

laita pylväs käsinojan kannattimeen.



6.8.6 PÄÄTUEN KIIINNITTÄMINEN

Netti V -pyörätuoliin voidaan kiinnittää jokin Netti-päätuista. Kaikki Netti-päätuet sopivat tuoliin.

Päätuen säädöt:

Päätuki pitäisi jättää sen terapeutin suoritettavaksi joka säätää pyörätuolin kokonaisuudessaan käyttäjälle.

Päätuki on säädettävä sellaiselle korkeudelle suoraan pään taakse että se tukee takaraivon alaosaa.

Päätuen syvyyden pitäisi olla säädetty niin että se hädin tuskin koskettaa käyttäjän takaraivoa kun hän istuu rennosti.

PÄÄTUEN KIIINNITTÄMINEN JA IRROTTAMINEN:

Päätuet **Netti V** pyörätuolille on helppo kiinnittää ja irrottaa:

Avaa tähtipyörä **1**. Päätuki on vapautettu ja se voidaan nostaa pois.

Kiinnitys – laita pystysuora päätuen pylväс päätuen kannattimeen ja kiristä kunnolla.

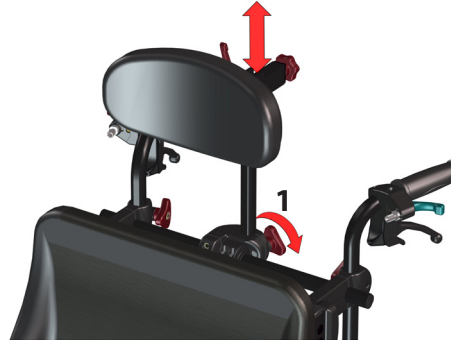

Netti V pyörätuoliin on saatavissa Netti Dynamic päätuki:

Dynaaminen päätuki myötäilee niskan taaksepäin liikettä. Tämä on hyödyllinen lisäväline sekä käyttäjille joilla on pakkoliikkeitä että käyttäjille jotka myökyttelevät päätään.

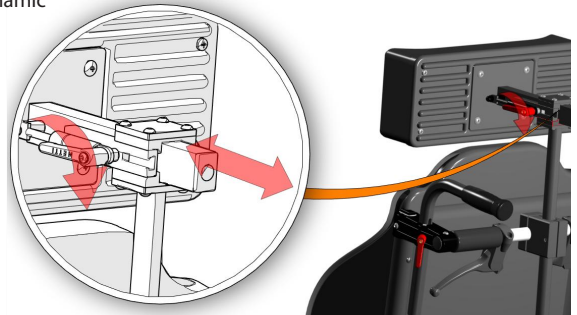

6.8.7 JALKATUET – KIINNITTÄMINEN

Netti-jalkatukien irrottaminen:

- Avaa jalkalevyn lukitus: jos jalkalevy on käytössä
- Vedä jalkatukea hieman ylöspäin
- Käännä sitä ulospäin ennen nostamista ja irrottamista tuolista

Netti-jalkatukien kiinnittäminen:

Työnnä jalkatuen kiinnityspultti pystysuorassa pyörituolin jalkatuen kiinnityskannattimeen pitäen samalla jalkatukea hieman ulospäin käännettynä

Jalkatuki putoaa paikalleen ja kääntyy itsestään paikalleen



JALKALEVYLUKKO

Monissa Netti-jalkatuissa on lukolliset jalkalevyt. Lukko yhdistää jalkalevyt ja auttaa niiden stabiloinnissa.

Jos jalkalevyn lukko on asennettu, se on avattava ennen kuin jalkalevyt voidaan taittaa ylös.

Avaaminen: paina jalkalevyjen välissä olevassa aukossa olevaa punaista painiketta ja taita levyt ylös.

Kun jalkalevyt laskeutuvat alas, ne todennäköisesti lukittuvat itsestään oikeaan asentoon. Tarkasta tämä.

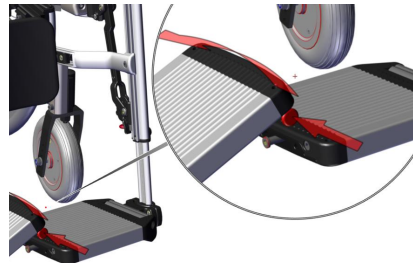

6.8.8 JALKATUKIEN ASTINLAUTA

Netti Dynamic DUAL jalkatuissa on astinlauta. Se on yhdistetty vasempaan jalkatukeen ja taittuu alas astinlaudan lukkoon oikeassa jalkatuessa.



ASTINLEVYN LUKKO

Kun molemmat jalkatuet ovat paikallaan, anna astinlaudan kääntyä alas ja laita pultti lukkoon. Katso oikealla puolella olevat kuvat. Käännä ulkorengasta lukitaksesi sen.



Lukitse aina astinlauta ennen käyttäjän istumista tuoliin. Jos astinlautaa ei lukita, jalkatuet saattavat vaurioitua ja tämän seurauksena käyttäjälle aiheutua vahinkoa.



6.8.9 DYNAAMISTEN JALKATUKIEN LUKITSEMINEN

Netti Dynamic voidaan lukita tiettyyn kulmaan kiristämällä punainen pyörä jalkatukien ulkopuolella. Katso kuvaa:

Tämä estää dynaamisen liikkeen lukuun ottamatta astinlaudan rajoitettua kääntymistä.



Lukitse aina jalkatukien dynaaminen toiminto pyörätuolia käytettäessä auton istuimena.

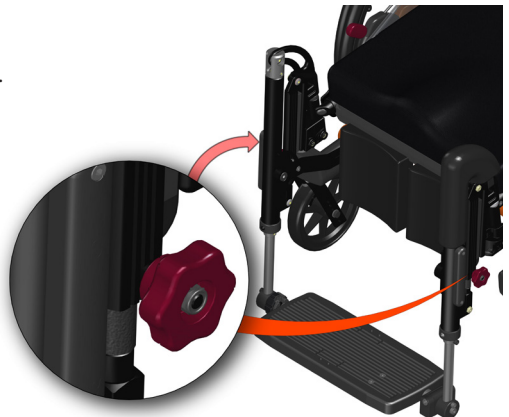

6.9 VYÖT JA VALJAAT

Netti V on valmisteltu erityyppisille lannestabilisaattoreille ja tukihihnoille, joiden tarkoitus on tukea käyttäjää parhaalla mahdollisella tavalla olosuhteista riippuen:

- Lannestabilisaattori
- Ylävartalovaljaat
- Kantapäähihnat
- Nilkkaremmat

Käytä valjaita, lannestabilisaattoreita ja nilkkaremmiä/kenkäsuojuksia varmistaaksesi, että käyttäjää tuetaan hänen tarvitsemalla tavalla.

 **Käytä aina asennettuja vöitä, valjaita ja nilkkaremmiä varmistaaksesi käyttäjän hänen istuessaan Netti V -pyörätuolissa.**

LANNESTABILISAATTORI, joka on asennettu istuinlevyyn, auttaa käyttäjää pysymään istuimella myös hänen ollessa levoton tai pakkoliikkeiden aikana.

MITEN LANNESTABILISAATTORI SÄÄDETTÄÄN

Lannestabilisaattori on kiinnitetty vyönkiinnityskannattimiin istuinlevyn kiskoon.

- Liu'uta lantiotuki kohtaan, jossa se ylittää reisien yläosan 70–90 asteen kulmassa.
- Säädä lantiostabilisaattorin/vyön pituutta ja kiinnityspistettä niin, että vyö voidaan kiristää.

 **Lannestabilisaattoria on aina käytettävä käytettäessä ylävartalovaljaita ja se on aina lukittava ennen valjaiden lukitsemista.**

YLÄVALJAISSA on

pikalukitukset valjaskiskolle selkätuen takana. Pikalukitukset on helppo avata ja niitä voidaan säätää koska tahansa.

NILKKAREMMIT JA KANTAPÄÄHIHNAT

on kiinnitetty astinlautaun. Ne auttavat pitämään jalat astinlaudalla niin, etteivät jalat liu'uta pois jalkalevyiltä tai astinlaudalta.



Istuimen enimmäiskallistus taaksepäin

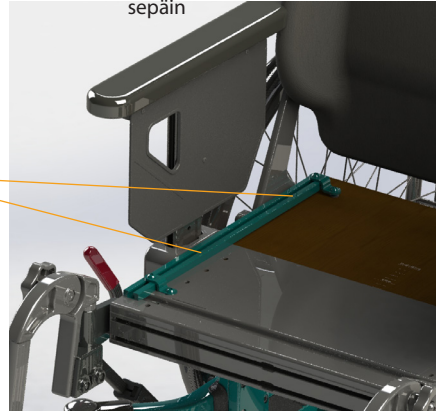

7. KULJETUS

7.1 KULJETUS AUTOSSA

Aina kun mahdollista, siirrä käyttäjä turvavöillä varustetulle auton istuimelle autolla liikuttaessa. Varmista pyörätuoli tai säiliö se auton tavaratilaan.



Netti V -pyörätuolille on suoritettu onnistuneesti sekä lanne- että hartiavöitä, standardin ISO 7176-19 mukaan, ja se on hyväksytty käytettäväksi auton istuimena.

menosuuntaan ja hänen käyttäessään sekä lanne- että hartiavöitä, standardin ISO 7176-19 mukaan, ja se on hyväksytty käytettäväksi auton istuimena.

Netti V -pyörätuoli on testattu yhdisteltynä pyörätuolina ja käyttäjän kiinnitysjärjestelmänä W120/DISR, jonka valmistaja on Unwin Safety Systems. Lisätiedot: BraunAbility Europe. <https://www.braunability.eu/wtors>

Käytä aina pyörätuolin ja käyttäjän kiinnitysjärjestelmää (ISO 10542) pyörätuolin kiinnittämiseen ajoneuvoon. Varmista pyörätuoli ajoneuvoon käyttäen hihnatyyppejä 4-pisteitä

Arvio pyörätuolin sopivuudesta ajoneuvoankuroidun kiinnityshihnaston käyttämiseen on A = hyvä.

i LISÄVARUSTEIDEN IRROTTAMINEN

Ennen Netti V -pyörätuolin käyttämistä auton istuimena varmista, että kaikki lisäosat ja varusteet (esim. tarjottimet ja abduktiolohko), jotka saattavat pudota pois tuolista onnettomuustilanteessa, on irrotettu ja kiinnitetty turvallisesti muualle.

Netti V on törmäykestäetty ilman sähkökäyttöisiä laitteita jne. Jos pyörätuoliin asennetaan myöhemmin sähkömoottori, porrasnostin tai vastaava varuste, täytyy tarkistaa onko tehoapulaite törmäykestäetty ja hyväksytty pyörätuoleihin, joita käytetään autossa istuimena. Jos ei, lisälaitteet täytyy irrottaa ja kiinnittää muuhun paikkaan, kun pyörätuolia käytetään istuimena ajoneuvossa.

i Netti V istuinleveysillä 350–550 mm on hyväksytty käyttäjän enimmäispainolle 136 kg, kun sitä käytetään istuimena autossa.

PYÖRÄTUOLIN VARMISTAMINEN

i Nosta tuoli pystyasentoon eli niin, että sekä sen istuin että selkänoja ovat enintään 10 astetta kallistettuina.

Pyörätuolin saa kiinnittää ajoneuvoon vain tähän tarkoitettuista kiinnityspisteistä.



Tuoliin on kiinnitetty tarrat ilmoittamaan sen kiinnityspisteet.

Edessä: Käytä koukku- tai hihnakiinnitystä.



Takana:

Kiinnitä hihna tai koukku/karbiinilukko autokiinnityssilmukoihin rungossa. Hihnojen kulman pitäisi olla suunnilleen 45°



KÄYTTÄJÄN VARMISTAMINEN

- i** Käytä aina käyttäjän 3-pistevoitää.
- !** Käytä aina sekä lantio- että olkahihnoja pienentämään riskiä, että pää ja rinta törmäävät ajoneuvon osiin. Varmista, ettei vyö ole kiertynyt ja ettei vapautussolki ole kosketuksissa tuoliin onnettomuustilanteiden varalta.



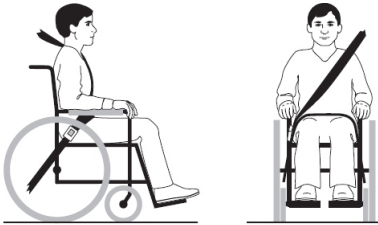

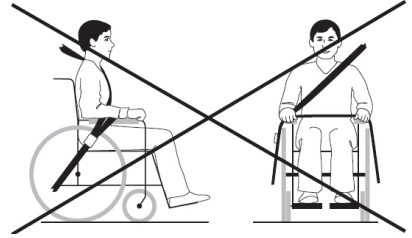

Varmista, että auton lannevyö kulkee tiukasti lantiota myöten niin, että lannevyön ja vaakasuoran linjan välissä on 30–75 astetta, mitä jyrkempi kulma, sitä parempi. Olkavyön pitäisi kulkea vartalon myötäisesti ilman, että se kulkee käsinojien, pyörien jne. yli. Katso kuvat



- !** Olkahihna ei saa kulkea käsinojien, pyörien jne. yli. Katso kuvat



- x** Pyörätuolissa käytettävät tukivaljaat eivät ole turvavöitä.

-  Jos käyttäjän pituus on yli 1,85 m, selkäjatkesarja ja 500 mm:n pystypalkki päätuolle on kiinnitettävä Netti V -pyörätuolia käytettäessä auton istuimena.
-  Oikein asennettu Netti-päätuki on hyvin tukeva, mutta se ei korvaa auton omaa niskatukea.
-  Käytä aina Netti-pehmusteita tai muita testattuja vaahtomuovipehmusteita, kun **Netti V** -pyörätuolia käytetään auton istuimena.
-  Älä koskaan käytä pyörätuolia istuimena autossa sen oltua mukana törmäyssonnettomuudessa ennen kuin valmistajan edustaja on tarkastanut ja hyväksynyt sen.
-  **Netti V** -pyörätuolit, joiden istuinleveys on 500 mm tai yli, ylittävät PRM-TSI-standardissa määritetyn enimmäisleveyden 700 mm, mikä vaikuttaa kuljetusmahdollisuuksiin junassa.
-  Pyörätuolin kiinnityspisteisiin, rakenteellisiin osiin, rungon osiin tai komponentteihin ei saa tehdä muutoksia ennen kuin asiasta on keskusteltu pyörätuolin valmistajan kanssa.
-  Pyörätuoli painaa ilman tyynyjä 33–36 kg riippuen sen koosta ja konfiguraatiosta.

7.2 KOKOON TAITTAMINEN KULJETUSTA VARTEN

Kun pyörätuolissa ei ole ketään, taita se kokoon alla kuvatulla tavalla. Laita pyörätuoli takakonttiin tai takaistuimelle. Kun se on asetettuna takaistuimelle, varmista runko turvavöillä.

- Poista päätuki (luku 6.8.5)
- Käännä työntökahvat sisäänpäin (luku 6.8.1)
- Taita käsinojat ylös (luku 6.8.4)
- Irrota jalkatuet (luku 6.8.6)
- Irrota selkänojan tyyny
- Vapauta selkänoja ja taita se eteenpäin (luku 5.5)
- Irrota pääpyörä (luku 5.3)
- Irrota etupyörä (luku 5.3.3)

7.3 KULJETUS LENTOKONEESSA

Netti V -pyörätuolia voi kuljettaa lentokoneessa ilman mitään rajoituksia.

Netti V -pyörätuoleissa on 2 kaasusylinteriä. Niitä ei kuitenkaan ole luokiteltu vaarallisiksi esineiksi.

Netti V -pyörätuolissa on istuimen ja selkänojan kallistustoiminnot, jotka aktivoidaan kaasujousella (-jousilla).

Vastoin yleistä vaarallisten esineiden ohjetta UN3164, IATA-DGR (erityissääntö A114) määrittää, että kaasua sisältävät tavarat, jotka on määritetty toimimaan iskunvaimentimina (sisältäen energiaa imevät laitteet ja pneumaattiset jouset) EIVÄT ole kuljetusmääräysten kohteena, eli ne on vapautettu seuraavista määräyksistä:

- Jokainen tavara, jonka kaasutilavuus ei ole yli 1,6 l ja latauspaine ei ole yli 250 bar, jolloin tuotteen kapasiteetti ilmaistaan litroina ja latauspaine ilmaistaan baareina, ei ylitä arvoa 80.
- Jokainen tavara, jonka vähimmäisräjähdyspaine on 4 kertaa latauspaine lämpötilassa +20 celsiusastetta tuotteille, joiden kapasiteetti ei ylitä 0,5 l kaasutilavuutta.
- Jokainen tavara, joka on valmistettu murtumattomasta materiaalista.
- Jokainen tavara, joka on valmistettu niiden laatustandardien mukaisesti, jotka vastaava kansallinen viranomais on hyväksynyt.
- Tavara todistetusti purkaa paineensa tulesa hajoavan tiivisteiden tai muun paineenpoistolaitteen avulla siten, ettei se hajoa tai lennä syöksyen.

7.4 MATKUSTUS JULKISISSA KULKUVÄLINEISSÄ

Pyörätuoli pitää asettaa pyörätuoleille varatulle erityisalueelle.

Pyörätuolin pitää olla vastakkaiseen suuntaan kulkusuuntaan nähden. Pyörätuolin selkänojan tulee olla vasten kiinteää kohdetta, kuten istuinrivistöä tai väliseinää vasten. Varmista, että käyttäjä voi helposti ulottua mihin tahansa käsikiskoon tai kahvaan. Käytä tuolissa vöitä ja hihnoja käyttäjän pitämiseen paikallaan. Käytä turvavöitä, jos käytettävissä, käyttäjän varmistamiseksi ajoneuvossa.





8. OHJAAMINEN







8.1 YLEISET TEKNIIKAT

TUOLISSA ISTUMINEN

Kun istut tuolissa, varmista, että olet mukavassa asennossa ja että jalkatuet ja käsinojat on säädetty tarpeisiisi ja että selkääsi tuetaan kunnolla.

OHJEET KÄYTTÖÖN

-  Aja aina varovasti. Varmista, että istuin ja selkänoja on kallistettu niin, että sinulla on selkeä yleisnäkymä ajaessasi.
-  **TASAPAINO**
Tuolin paino ja tasapaino vaikuttavat pyörätuolin ohjattavuuteen. Käyttäjän paino, koko ja istuinasento ovat myös vaikuttavia tekijöitä.
Pyörien koko ja asento vaikuttavat ohjattavuuteen.
Mitä enemmän painoa on pääpyörien päällä, sitä helpompi sitä on ohjata. Jos raskas paino on asetettu ohjauspyörien päälle, tuolin ohjaus on raskasta.
-  Vältä kassien kantamista työntökahvoissa, koska tämä tekee pyörätuolista epävakaan.
-  Suuret istuimen ja selkänojan kallistuskulmat vaikuttavat pyörätuolin ohjattavuuteen. Pyörätuolia ei ole tarkoitettu käytettäväksi pitkiä matkoja, kun istuinta tai selkänojaa on kallistettu paljon. Avustaja voi työntää pyörätuolia lyhyitä matkoja, kuten huoneesta toiseen, myös istuimen tai selkänojan ollessa voimakkaasti kallistettuina.
-  **JÄYKKYYS**
Voimakkaat istuimen ja selkänojan kallistuskulmat vaikuttavat pyörätuolin jäykkyyteen.
Pääpyörien valinta vaikuttaa niin ikään jäykkyyteen. Koon 16" pyörät ovat jäykemmät kuin koon 24" pyörät.

-  **ESTEIDEN YLI AJAMINEN**
Kaatumisenestotuet saattavat osua portaisiin ja esteihin tällaisia ylitettäessä. Käännä kaatumisenestotuet pois esteiden yli ajaessasi.
-  **PORTAAN LÄHESTYMINEN:**
Lähesty porrasta aina hitaasti, jotta etupyörien törmääminen voimalla portaaseen estyy. Käyttäjä voi pudota pois ja tuoli voi vaurioitua. Etupyörät saattavat jarruttaa.
-  **AJAMINEN ALAS PORTAALTA/JALKAKÄYTVILTÄ**
Varo ajamasta alas yli 30 mm korkeita portaita. Jalkatuet voivat osua maahan ensimmäisinä. Voit tällöin menettää pyörätuolin hallinnan ja jalkatuet voivat jarruttaa.
-  **PYSÄKÖINTI:**
Lisää pyörätuolin alapuolen tukea siirtämällä tuolia noin 100 mm taaksepäin ohjauspyörien kääntämiseksi eteenpäin.
-  **AJAMINEN PEHMEÄLLÄ, KARKEALLA TAI LIUKKAALLA ALUSTALLA** voi tehdä turvallisen ohjaamisen vaikeammaksi, koska pyörät voivat menettää kitkansa ja pyörätuolia on vaikeampi hallita.
-  **Käyttäjän jättäminen valvomatta:**
Jos käyttäjä on jätetty yksinään pyörätuoliin, lukitse aina jarrut ja varmista, että kaatumisenestotuet on käännetty alas.
-  **HÄTÄPOISTUMISTIET:**

Netti V, jonka istuinleveys on 500 mm tai yli, ylittää kokonaisleveyden 700 mm ja sillä voi olla vaikeaa käyttää hätäpoistumisteitä.

Muista, että leveämmillä pyörätuoleilla on suurempi kääntösäde ja huonompi ohjattavuus. Pienimmillä pyörätuoleilla on tavallisesti helpompi päästä ajoneuvon, ja myös niiden ohjattavuus eteenpäin-asentoon on parempi.

8.2 AJOTEKNIIKAT – YLÖS PORTAALLE



- i** Kaatumisenestotuet voidaan kääntää pois ajettaessa portaille tai ylitettäessä esteitä. Ole varovainen, jos sinun on ylitettävä korkeita esteitä.

Avustajat, ajo portaalle ylös eteenpäin:

- Kallista pyörätuolia taaksepäin vetäville pyörille astumalla kallistuspolkimelle ennen työntökahvojen vetämistä.
- Työnnä eteenpäin, kunnes etupyörät ovat portaalla ja jatka työntämistä samalla, kun nostat tuolia työntökahvoista.

Taita alas kaatumisenestotuet

Käyttäjät, ajo portaan yli taaksepäin:

Tätä tekniikkaa voidaan käyttää vain, jos porras on matala. Se riippuu jalkalevyjen ja maan välisestä vapaasta tilasta.

- Aja tuolia taaksepäin kohti porrasta.
- Ota tukeva ote kelausvanteista ja siirrä kehoa eteenpäin samalla vetäen.

Taita alas kaatumisenestotuet

Avustajat, ajo portaan yli taaksepäin:

- Vedä tuolia taaksepäin kohti porrasta.
- Käännä pyörätuoli taaksepäin, nostaen samalla etupyörät hieman ylös ilmaan.
- Vedä pyörätuoli portaan ylitse työntökahvoista ja taaksepäin tarpeeksi pitkälle etupyörien asettamiseksi alas portaalle.

Taita alas kaatumisenestotuet

8.3 AJOTEKNIIKAT – ALAS PORTAALTA

- i** Kaatumisenestotuet voidaan kääntää pois ajettaessa portaille tai ylitettäessä esteitä. Ole erittäin varovainen, jos sinun on ylitettävä matalia esteitä.

Avustajat, ajo portaalta alas eteenpäin:

- Taita työntöaisa alas.
- Käännä pyörätuoli taaksepäin, nostaen samalla etupyörät hieman ylös ilmaan.
- Aja varovasti alas portaalta ja käännä pyörätuoli eteenpäin asettamalla etupyörät takaisin maahan.

Taita alas kaatumisenestotuet

Avustajat, ajo portaalta alas taaksepäin:

- Siirrä pyörätuoli taaksepäin porrasta kohti.
- Aja varovasti alas portaalta ja siirrä pyörätuolia taaksepäin pääpyörillä, kunnes etupyörät ovat tulleet pois portaalta.
- Aseta etupyörät takaisin maahan.

Taita alas kaatumisenestotuet

8.4 AJOTEKNIIKAT – MÄKI

Tärkeä neuvo koskien ajamista ala- ja ylämäkeen niin, että kaatumisen riski voidaan välttää.

! Vältä pyörätuolin kääntämistä kaltevilla pinnalla.

! Aja aina niin suoraan kuin mahdollista.

i On parempi pyytää apua kuin ottaa riskejä.

Ajo ylämäkeen:

Siirrä kehon yläosaa eteenpäin tuolin tasapainon säilyttämiseksi.

Varmista, että kaatumisenestotuet on taitettu alas ja aktivoitu

Ajo alamäkeen:

Siirrä kehon yläosaa taaksepäin tuolin tasapainon säilyttämiseksi.

Ohjaa tuolin nopeutta pitämällä kiinni kelausvanteista. Älä käytä jarruja.

Varmista, että kaatumisenestotuet on taitettu alas ja aktivoitu



8.5 AJOTEKNIIKAT – PORTAITA YLÖS JA ALAS

! Pyörätuolin ja käyttäjän yhteispainon takia emme suosittele Netti V -pyörätuolilla ajoa portaita ylös tai alas. Avustajiin tällöin kohdistuva kuormitus ylittää manuaalisen käsittelyn ja ergonomisen rasituksen sallitun rajan. Hallinnan menettäminen portaissa saattaa johtaa sekä pyörätuolin käyttäjän että avustajien vaaratilanteeseen.

! Käytä ramppoja ja hissejä siirtyessäsi eri kerrosten välillä.

! Liukuportaiden käyttö on aina kiellettyä, myös avustajan kanssa.

X Älä koskaan nosta pyörätuolia sen työntöaisasta tai jalka- ja päätuista tai käsinojista.

8.6 SIIRTYMINEN

Tekniikat siirtymisestä pyörätuoliin tai siitä pois pitää suorittaa hyvin käyttäjän myötävaikutuksella. Seuraavaksi on kerrottu muutamia tärkeitä ohjeita pyörätuolin valmistelemisesta:



Avustajan kanssa tai ilman – sivuttain.

Ennen siirtymistä:

- Pyörätuoli pitää asettaa mahdollisimman lähelle siirtymäpaikkaa.
- Vedä pyörätuolia taaksepäin 50–100 mm, jotta etupyörät kääntyvät eteenpäin.
- Lukitse jarrut.
- Poista jalkatuki ja käännä käsinoja siltä puolelta, jolta käyttäjä siirtyy pois tuolista.

Avustajan kanssa tai ilman – eteenpäin.

Ennen siirtymistä:

- Pyörätuoli pitää asettaa mahdollisimman lähelle siirtymäpaikkaa.
- Vedä pyörätuolia taaksepäin 50–100 mm, jotta etupyörät kääntyvät eteenpäin.
- Lukitse jarrut.
- Kallista tuolia eteenpäin.

Hissin/nostimen käyttö:

Ennen siirtymistä tuoliin:

- Kallista tuolia hieman taaksepäin
- Poista päätuki
- Poista jalkatuet
- Avaa hieman selkänöjan kallistuskulmaa
- Aseta komponentit takaisin paikalleen, kun siirtyminen on suoritettu.



⚠ Älä koskaan seiso jalkatukien päällä – tällöin syntyy tuolin eteenpäin kaatumisen riski.

8.7 TASAPAINOPISTE

Säädä tasapainopistettä säätämällä oikea istuinsyvyys käyttäjälle. Tämä siirtää käyttäjän painopistettä ja vaikuttaa pyörätuolin tasapainoon.

Vaihtoehtoisesti voidaan muuttaa pääpyörän sijaintia pääpyörän kannattimessa.

- Siirrä pääpyörän navat ja pääpyörä. (Luku 5.3.1)
- Säädä rumpujarruja. (Luku 5.3.6)
- Tarkasta, että pääpyörä ja pikavapautus on lukittu kunnolla. (Luku 5.3)



2 kpl 24 mm:n kiintoavaimia



5 mm:n kuusiokoloavain

Netti V -pyörätuolin pääpyörän kannatin mahdollistaa pyörän asennon muuttamisen ja näin istuinkorkeuden muuttamisen. Tarvittaessa voidaan kiinnittää runkojatkkeiden kannatin niin, että pääpyörää voidaan siirtää 60 mm taaksepäin.





Tasapainopistettä voi myös muuttaa säätämällä istuinkallistusta ja/tai selkänöjan kallistusta.

8.8 PYÖRÄTUOLIN NOSTAMINEN

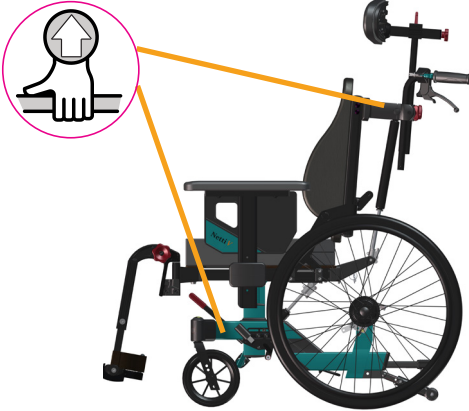
Kaksi henkilöä voi nostaa kokoon taittamatonta pyörätuolia tyhjänä pitäen kiinni vain rungosta ja työntötangosta. Kohdat, josta tuolia voi nostaa, on merkitty symbolilla.





-  Älä koskaan nosta pyörätuolia sen jalka- tai päätuesta tai käsinojista. Ne voivat irrota ja pyörätuoli voi pudota ja vaurioitua.
-  Älä koskaan nosta pyörätuolia käyttäjän ollessa siinä.

8.9 KELAUSVANNE

Netti pyörätuolit toimitetaan vakiona alumiinisilla kelausvanteilla varustettuna. Materiaali ja etäisyys pääpyörästä vaikuttaa käyttäjän kykyyn tarttua vanteeseen. Ota yhteys jälleenmyyjäsi saadaksesi lisää tietoa tuolissasi olevista kelausvanteista.

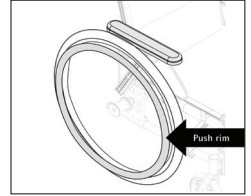
-  **Vaihtoehdot kelausvanteet voivat parantaa tartuttavuutta, mutta samalla kitka voi lisääntyä. Kun käytät käsiä tuolin pysäyttämiseen, käsien palovammojen riski kasvaa.**



-  **Sormet saattavat jäädä puristuksiin tai tarttua kiinni kapeisiin kohtiin tai jäädessään pyörän pintojen väliin. Riskin välttämiseksi suosittelemme käyttämään pyörän pinnasuojuksia lisävarusteena.**
-  **Jos haluat tai sinun on pakko vaihtaa kelausvanteita tai lisätä/pienentää kelausvanteen ja pyörän välistä etäisyyttä, ota yhteys jälleenmyyjäsi.**

9. HUOLTAMINEN

9.1 HUOLTO-OHJEET

i Sinä pyörätuolin käyttäjänä (ja avustajasi ja perheesi) ovat vastuussa tuolin jokapäiväisestä huollosta. Puhdista se säännöllisesti. Huolla pyörätuolia sen turvallisen ja pitkäaikaisen, luotettavan toiminnan sekä hygieenisen ulkonäön varmistamiseksi.

Aikaväli	Viikoittain	Kuukausittain
Tarkasta viat/vauriot esim. murtumat / puuttuvat osa	X	
Pyörätuolin peseminen		X
Tyynyjen peseminen		X
Kaatumisenestotoiminnon tarkastus		X
Jarrusäädön tarkastus		X
Renkaiden kulumisen tarkastus		X
Laakereiden öljyäminen polkupyöräöljyllä		x
Voitele jalkatuen pystysuorat profiilit valkoisella vaseliinilla	X	

9.2 PUHDISTUS JA PESEMINEN

- Poista tyynyt ennen pyörätuolin pesemistä.
- Puhdista runko käyttäen vettä ja liinaa.
- Suosittellemme käyttämään pehmeää saippuaa.
- Huuhtelee pyörätuoli hyvin käyttäen puhdasta vettä kaiken saippuan poistamiseksi.
- Käytä denaturoitua spritiä jäämälíkkojen poistamiseen.
- Puhdista tyynyt ja peitteet tyynyihin kiinnitettyjen ohjeiden mukaisesti.

NETTI-TYNYJEN PUHDISTUSMENETTELYT

SISUSTA	
Pesu	Käsinpesu 40 °C
Desinfiointi	Virkon S -desinfiointiaine
	Autoklaavi 105 °C
Kuivaus	Puristus
	Ilmakuivaus syrjällään ollen
ULKOPEITE	
Pesu	Konepesu 60 °C
Kuivaus	Rumpukuivaus maks. 85 °C

PYÖRÄTUOLIN DESINFIOINTI

Poista tyynyt.

Katso yllä olevat erilliset pesuohjeet: Desinfiointi pyyhkimällä: käytä pehmeää liinaa kostutettuna vetyperoksidilla tai teknisellä alkoholiilla (isopropanoli) ja pyyhi koko tuoli puhtaaksi.

Suosittellaan vetyperoksidia: NU-CIDEX "Johnsen and Johnsen".

i Tarkasta/jälkikäädä ruuvit ja mutterit säännöllisin väliajoin.

i Hiekka ja merivesi (suolaa käytetty hiekoituksessa talvella) voivat vaurioittaa etupyörien ja pääpyörien laakereita. Puhdista pyörätuoli perusteellisesti käyttämisen jälkeen.

* Nyrkkisääntö, käytä öljyä liikkuvien osien ja kaikkien laakereiden voiteluun. Alu Rehab suosittelee tavallista polkupyöräöljyä.

9.3 PITKÄAIKAINEN VARASTOINTI

Jos pyörätuoli varastoidaan pitemmäksi aikaa (pidempään kuin 4 kuukautta) erityisiä toimenpiteitä ei tarvita. Suosittelemme puhdistamaan tuolin ennen varastointia. Ennen sen käyttämistä uudelleen, toimi ylläolevien huolto-ohjeiden mukaisesti.

VARAOSAT

Netti-pyörätuolit rakentuvat moduuleista. Alu Rehab pitää varastossaan kaikkia osia ja on valmiina toimittamaan niitä lyhyellä toimitusajalla. Tarvittavat asennusohjeet seuraavat osien mukana.

Käyttäjän tarvitsemat varaosat on lueteltu varaosaluettelossa, jonka voit ladata osoitteesta

www.My-Netti.fi.

Nämä osat voi tarpeen vaatiessa myös irrottaa ja lähettää pyynnöstä valmistajalle/jälleenmyyjälle.

 **Pyörätuolin runkorakenteeseen kuuluvat osat pitää jättää valmistajan tai valtuutetun huoltoyrityksen käsiteltäviksi.**

 **Jos puutteita tai vaurioita esiintyy, ota yhteys kauppiaseesi.**

 **Alkuperäistä maalia naarmujen korjaamiseen voi tilata Alu Rehab -yhtiöltä.**

10. VIANMÄÄRITYS

Ongelma	Aiheuttaja/toimenpide	Kohta käsikirjassa
Pyörätuoli puoltaa sivulle	<ul style="list-style-type: none"> Laakerikotelon kulma ei ehkä ole 90°. Tarkasta, että ohjauspyörät on kiinnitetty samalle korkeudelle. Pääpyörien navat on mahdollisesti asennettu väärin. Yksi jarru voi olla liian tiukalla. Käyttäjä voi istua vinosti tuolissa Käyttäjä voi istua vahvemmin toisella puolella kuin toisella. 	<p>5.3.2</p> <p>5.3.3</p> <p>5.3.4</p> <p>5.3.5</p>
Pyörätuolia on raskasta ohjata	<ul style="list-style-type: none"> Pääpyörien navat on mahdollisesti asennettu väärin. Tarkasta, ovatko ohjauspyörät ja niiden haarukat likaisia. Liian paljon painoa etupyörillä. (Säädä tasapainopistettä siirtämällä istuinyksikköä taaksepäin). 	<p>5.3.2</p> <p>5.3.3</p> <p>5.4.4</p>
Pyörätuolia on vaikea kääntää	<ul style="list-style-type: none"> Tarkasta, ettei ohjauspyöriä ole kiristetty liian tiukkaan. Liian paljon painoa etupyörillä. (Säädä tasapainopistettä siirtämällä istuinyksikköä taaksepäin). 	<p>5.3.3</p> <p>5.3.4</p> <p>5.4.4</p>
Ohjauspyörät vaappuvat	<ul style="list-style-type: none"> Ohjauspyöriä ei ole kiinnitetty kunnollisesti. Tarkasta, että haarukat on kiinnitetty samalle korkeudelle. Laakerikotelon kulma ei ehkä ole 90°. Liian paljon painoa etupyörillä. (Säädä tasapainopistettä siirtämällä istuinyksikköä taaksepäin). 	<p>5.3.2</p> <p>5.3.3</p> <p>5.3.4</p> <p>5.4.4</p>
Pääpyöriä on vaikea ottaa pois ja asettaa paikalleen	<ul style="list-style-type: none"> Puhdista ja voitele pikavapautus. Säädä napaholkin pituutta. 	5.3.6
Jarrut eivät toimi kunnolla	<ul style="list-style-type: none"> Säädä rumpujarruja. 	5.3.7
Pyörätuoli tuntuu "horjuvalta"	<ul style="list-style-type: none"> Tarkasta yleisesti ruuvit ja säätökohdat. 	

 Ota yhteys jälleenmyyjäsi saadaksesi tietoja valtuutetuista huoltofirminoista, jotka voivat auttaa sinua, jos ongelmaan ei löydy ratkaisua tässä luettelossa.

 Kun tarvitset varaosia, ota yhteys jälleenmyyjäsi.

 Kun teet runkorakenteeseen vaikuttavia muutoksia, ota yhteys jälleenmyyjäsi/valmistajaan hyväksymisen saamiseksi.

11. TESTIT & TAKUU

11.1 TESTIT

Netti V on testattu ja hyväksytty käytettäväksi sisä- ja ulkotiloissa. Tuoleissa on CE-merkintä.

KÄYTTÄJÄN ENIMMÄISPAINO:

136 kg mallille **Netti V**
istuinleveydellä 350–550 mm

Sen on testannut hyväksytty saksalainen testilaboratorio standardin EN 12183 mukaan

Netti V -tuolille törmäystestin on suorittanut TASS Netherlands ja sen on arvioinut hyväksytty saksalainen testilaboratorio standardin ISO 7176-19 mukaan. Se on hyväksytty käytettäväksi istuimena ajoneuvossa.





Käyttäjän enimmäispaino käytettäessä istuimena autossa: 136 kg

Netti-istuinjärjestelmän palokestävyys on testattu standardin: EN 1021-2 mukaan.

11.2 TAKUU

Alu Rehab myöntää 5 vuoden takuun kaikille runkokomponenteille ja poikkiputkikokonpanoille. 2 vuoden takuu on voimassa kaikille muille CE-merkityille komponenteille paitsi akuille. Akuille annetaan 6 kuukauden takuu.

 Alu Rehab ei ole vastuussa mistään vaurioista, jotka johtuvat epäasiallisesta tai epäammattimaisesta asennuksesta ja/tai korjauksista, laiminlyönneistä, kulumisesta, sellaisista muutoksista pyörätuolin rakenteisiin tai ohjeisiin, joita Alu Rehab ei ole hyväksynyt, tai kolmannen osapuolien toimittamien/ valmistamien varaosien käyttämistä. Tällöin takuu ei ole voimassa ja mitätöityy.

 Takuu on voimassa vain, kun käyttäjä käyttää, huoltaa ja käsittelee pyörätuolia tämän käyttöohjeen mukaisesti.

11.3 TAKUUVAATIMUS

Jos tuotteessa havaitaan takuuajana vika, joka johtuu puutteellisesta suunnittelusta tai valmistamisesta, voit esittää takuuvaatimuksen.

- Takuuvaatimus on esitettävä heti, kun vika on havaittu, viimeistään kuitenkin 2 viikon sisällä vian havaitsemisesta.
- Takuuvaatimus tulee esittää pyörätuolin jälleenmyyjälle. Huomioi, että tämä dokumentaatio pitää täyttää ja allekirjoittaa oikein sisältäen sarjanumeron ja mahdollisesti NeC-numeron, jotta pyörätuolin oston aika ja paikka voidaan dokumentoida.
- Jälleenmyyjän ja Alu Rehab -yhtiön on päätettävä kattaako takuu vian. Takuuvaatimuksen esittäjälle lähetetään tieto päätöksestä niin pian kuin mahdollista.
- Jos takuuvaatimus hyväksytään, jälleenmyyjän ja Alu Rehab -yhtiön on päätettävä korjaanko/ korvataanko tuote vai onko asiakas oikeutettu alennettuun hintaan.
- Jos takuuvaatimus on arvioitu pätemättömäksi vian huolellisen tarkastuksen jälkeen (vika johtuu väärästä käytöstä ja/tai vaaditun huollon puutteesta) vaatimuksen esittäjä voi vapaasti päättää haluaako hän korjauttaa tuotteen (jos mahdollista) omalla kustannuksellaan vai haluaako hän ostaa uuden tuotteen.

 **Normaali kuluminen, epäasiallinen käyttö tai epäasiallinen käsittely eivät oikeuta takuuvaatimusta.**

11.4 NETTI-PYÖRÄTUOLIN ASIAKAS-/YKSILÖKOHTAISET MUKAUTTAMISET

Netti-tuolin mukauttamiset / yksilökohtaiset säädöt määritellään säädöiksi, jotka eivät kuulu tähän käsikirjaan. Alu Rehabin tekemät yksilökohtaiset mukautukset on merkitty ainutkertaisella NeC-tunnistenumerailla.

Pyörätuoleille, joita asiakas on erityisesti säätänyt/sopeuttanut, ei voida myöntää Alu Rehab A.S -yhtiön, Norja, antamaa CE-merkintää. Jos säädöt on tehnyt joku muu kuin Alu Rehabin hyväksymä jälleenmyyjä, Alu Rehab A.S -yhtiön, Norja, antama takuu ei ole voimassa.

Jos olet epävarma koskien erityislisävarusteita ja mukauttamista, ota yhteys Alu Rehab A.S -yhtiöön.

 **Jos sinulla on erilaisia tarpeita, kuin mitä pyörätuolien vakiomallistomme kattaa, ota yhteys asiakaspalveluumme ja kysy mahdollisista erityissäädöistä tai mukautetuista Netti-ratkaisuista.**

11.5 YHDISTÄMINEN MUIDEN TUOTTEIDEN KANSSA

Netti-pyörätuolin yhdistäminen muihin tuotteisiin, joita Alu Rehab A.S ei ole valmistanut: Yleisesti näissä tapauksissa kaikkien mukana olevien tuotteiden CE-merkintä ei ole voimassa. Alu Rehab A.S on kuitenkin tehnyt yhdistelmäsovimuksia joidenkin valmistajien kanssa joistakin yhdistelmistä. Näissä yhdistelmissä CE-merkintä ja takuu ovat voimassa.

 **Lisätietojen saamiseksi ota yhteys jälleenmyyjäsi tai suoraan Alu Rehab A.S -yhtiöön, Norja.**

TUOTEVASTUU

Alu Rehab on testannut **Netti V**-pyörätuolin eri Netti-laitteiden konfiguraatiot ja teettänyt niille riskiarvion.

Pyörätuolin varmistuspisteisiin ja rakenteen ja rungon osiin ei saa tehdä muutoksia tai asentaa lisäosia ennen pyörätuolin

valmistajan, Alu Rehabin, hyväksyntää. Muutoksien tekeminen Netti V -pyörätuoliin tai sen komponenttien vaihtaminen muun valmistajan osiin vaatii uutta riskiarviointia. Lisäksi vastuu pyörätuolista ja sen turvallisuudesta siirtyy

vaihtamisen suorittaneelle tai muutoksen tehneelle valmistajalle.

11.6 HUOLTO JA KORJAUS

Saadaksesi tietoja alueesi huolto- ja korjauspalveluista, ota yhteys paikalliseen jälleenmyyjäsi.

 **Ainutkertainen tunnistenumero/sarjanumero on rungon poikkatangossa tuolin vasemmalla puolella.**

 **Pyörätuolin varaosaluettelon saat jälleenmyyjältäsi tai lataamalla osoitteesta www.My-Netti.fi**

 **Pyörätuolin kunnostuskäsikirjan saat jälleenmyyjältäsi tai lataamalla osoitteesta www.My-Netti.fi**

 **Tietoja tuoteturvallisuusilmoituksista ja tuotteen takaisinvedoista saa osoitteesta www.My-Netti.fi**

 **Pyörätuolin kierrätyskäsikirjan saat jälleenmyyjältäsi tai lataamalla osoitteesta www.My-Netti.fi**

12. MITAT & PAINO

Netti V

Koko – SW*	Istuinsyvyys **	Selkänojan korkeus *** (jatke)	Kokonaisleveys****	Paino – ilman tyynyjä
350–400 mm	375–550 mm	515 (613) mm	590 mm	36 kg
400–450 mm	375–550 mm	515 (613) mm	640 mm	37,2 kg
450–500 mm	375–550 mm	515 (613) mm	690 mm	38,2 kg
500–550 mm	375–550 mm	515 (613) mm	740 mm	39,2 kg

* SW – istuinleveydet: Etäisyys käsinojien välillä.

** Mitattu ilman tyynyä istuinpinnan etureunasta selkänojan pylvääseen. Käytettäessä oikein asetettua UNO-selkätyynyä, mitasta pitää poistaa n. 30 mm.

*** Mitattu istuinlevyltä selkänojan yläreunaan.

**** Pienin kokonaisleveys = SW + 210 mm pyöräkoolla 24", SW + 195 mm pyöräkoolla 16"



Paino sisältää pääpyörät, ohjauspyörät, jalkatuet ja käsinojat. Tyynyt eivät kuulu mukaan.



Suosittelu rengaspaine pneumaattisiin vetävien pyörien renkasiin: 40–45 PSI.



Käyttäjän enimmäispaino **Netti V**-tuolin kohdalla, jonka istuinleveys on enint. 550 mm, on 136 kg. Käytettäessä istuimena autossa: Käyttäjän enimmäispaino 136 kg.







Asennettaessa varusteita, kuten esim. sähkökoneisto jne., varusteiden paino pitää vähentää käyttäjän enimmäispainosta.

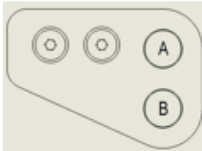

Pyörätuoliin pakattujen matkatavaroiden suurin sallittu paino on 10 kg. Matkatavaroita ei saa asettaa niin, että ne heikentävät pyörätuolin vakautta.

Myyjä:	
Rungon numero:	
Päiväys:	
Leima:	

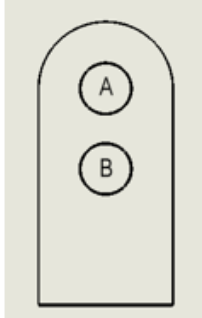
NETTI V -TUOLIN PYÖRIEN PAIKAT – OHJAUSPYÖRÄT JA KAAATUMISENESTOTUET

Manoeuvring wheel	Frame hole position- Manoeuvring wheel	Castor wheel size	Castor hole position in front castor	Castor item number	Castor fork item number	Castor wheel item number
						
16"	B	7"	3	94658	94660	94663
						
20"	A	5"	2	90115	90092	86142
20"	B	6"	3	94657	94660	94662
22"	A	6"	4	94657	94660	94662
22"	B	6"	2	94657	94660	94662
22"	B	7"	3	94658	94660	94663
24"	A	6"	2	94657	94660	94662
24"	A	7"	3	94658	94660	94663
24"	A	7" Wide	2	90421	90420	89922
24"	B	7"	1	94658	94660	94663
24"	B	8"	2	94659	94660	94664
26"	A	7"	1	94658	94660	94663
26"	A	8"	2	94659	94660	94664
26"	A	8" Wide	1	90422	90420	89921

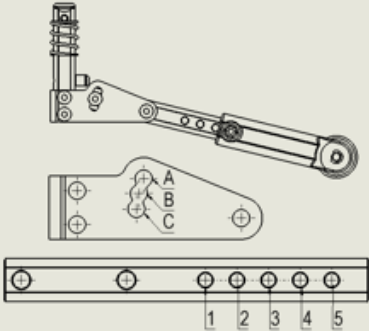
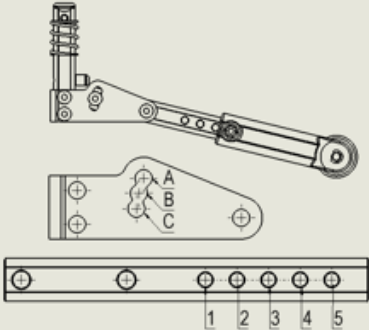
Anti-tip device - position	Seat height - without cushion	Tilt range minus = forwards / plus = backwards
		
B3	386 - 456mm	-5° / +30°
		
C1	345 - 415mm	-5° / +30°
C1	375 - 445mm	-5° / +30°
C1	360 - 430mm	-5° / +30°
B2	390 - 460mm	-5° / +30°
B2	390 - 460mm	-5° / +30°
B2	386 - 456mm	-5° / +30°
B2	386 - 456mm	-5° / +30°
B2	386 - 456mm	-5° / +30°
B4	416 - 486mm	-5° / +30°
B4	416 - 486mm	-5° / +30°
B5	414 - 484mm	-5° / +30°
B5	414 - 484mm	-5° / +30°
B5	414 - 484mm	-5° / +30°

NETTI V -TUOLIN RUUVIKIRISTYSMOMENTTI

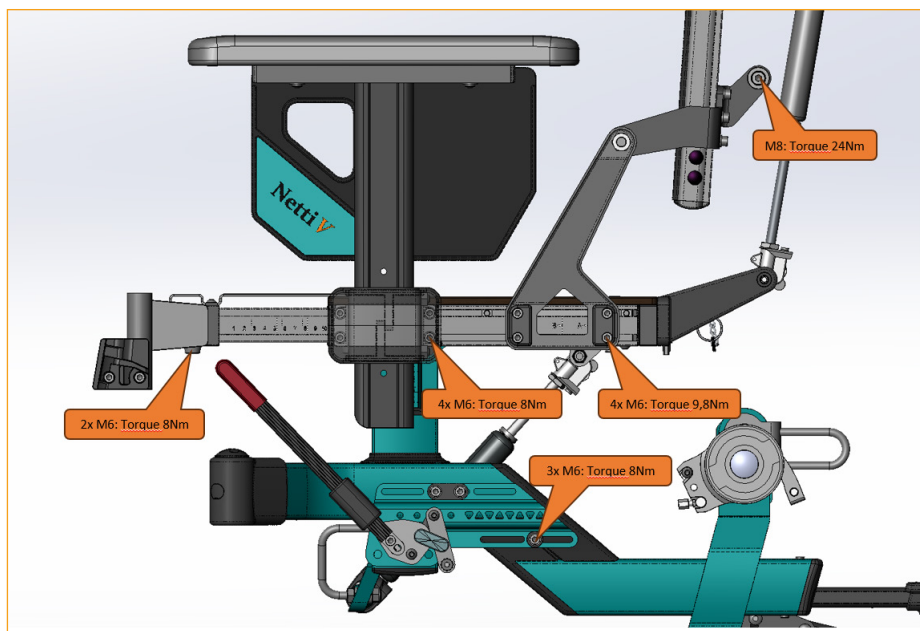
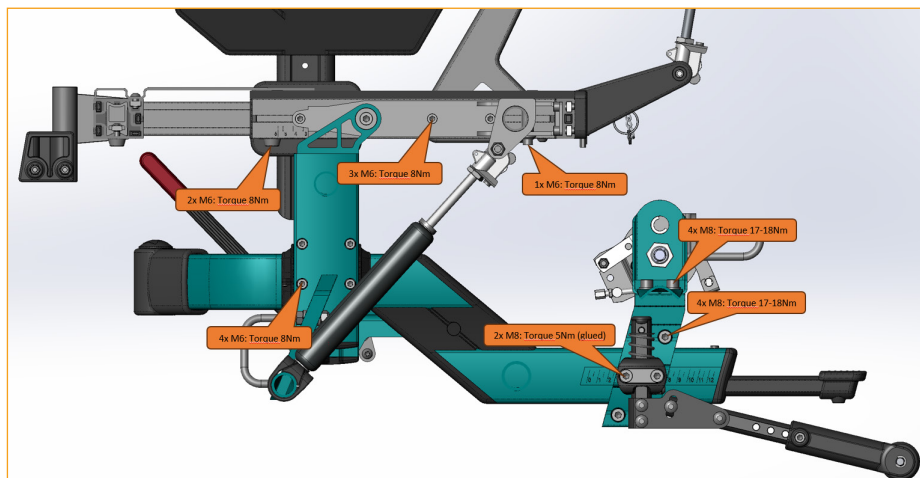

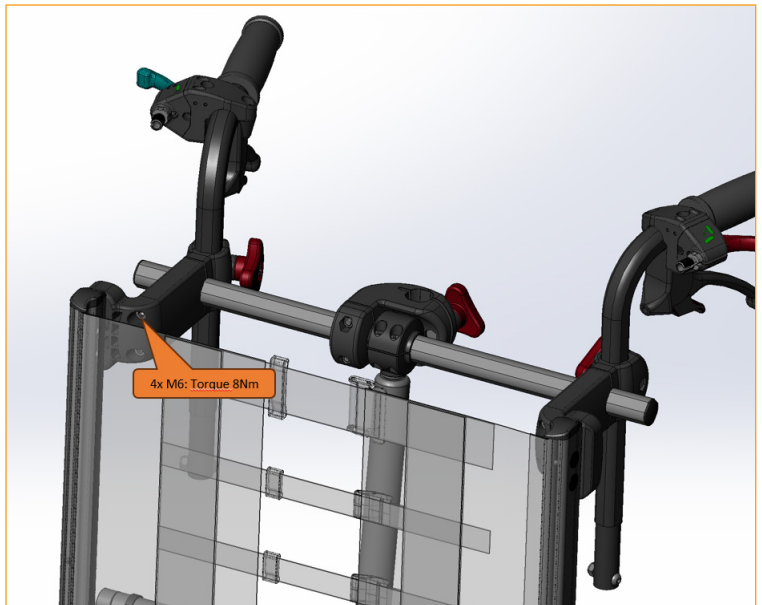
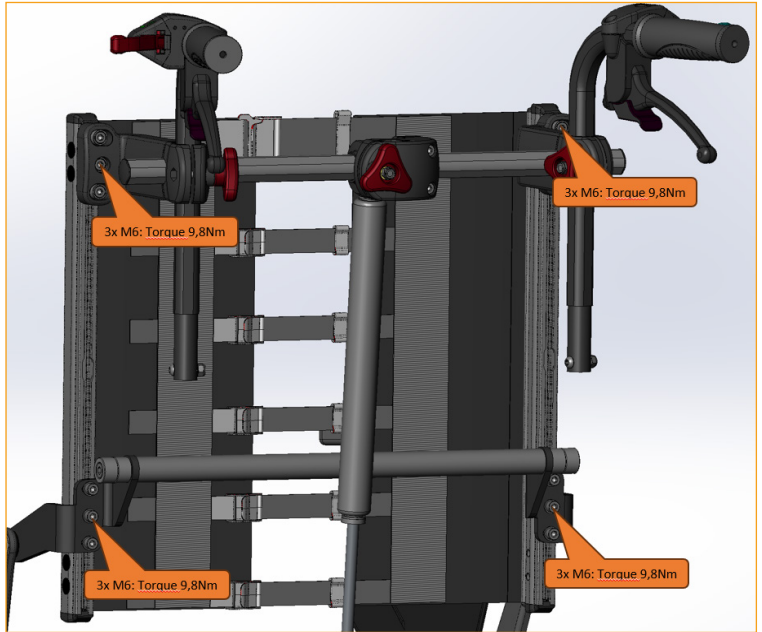



Suunniteltu Norjassa

Netti-valmistaja:

 Alu Rehab AS
Bedriftsvegen 23
N-4353 Klepp Stasjon
Norja

 post.klepp@meyragroup.com
P: +47 51 78 62 20
my-netti.com

EU-jakelija

Alu Rehab ApS
Kløftehøj 8
DK-8680 Ry
Tanska

info.ry@meyragroup.com
P: +45 87 88 73 00
F: +45 87 88 73 19
my-netti.dk