

DANSK



Brugermanual:

Ride® Java® rygstøtte



Ride Designs®

en filial af Aspen Seating, LLC

8100 SouthPark Way, C400
Littleton, Colorado 80120 USA

frikaldsnummer (kun USA): 866.781.1633
telefonnummer: 303.781.1633
www.ridedesigns.com

Leverandør: Denne manual skal overrækkes til produktets slutbruger, da den indeholder vigtige informationer om korrekt brug af dette produkt.

Bruger: Læs hele manualen grundigt, inden du bruger produktet, og opbevar den til fremtidig brug.

Tilsigtet brug og monteringsinstruktioner

Tilsigtet brug

Din Ride Designs® Java® rygstøtte er en justerbar rygstøtte til kørestol, som er blevet omhyggeligt fremstillet for at opfylde dine behov, hvad angår holdning og hud, og til montering på kørestole af flere typer og størrelser for at hjælpe med at støtte og anbringe brugerne af kørestolen i korrekt stilling.

Maks. vægt

Maks. brugervægt er 136 kg.

Monteringsbeslag

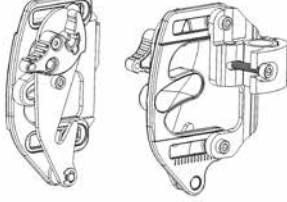

Montering af rygskal

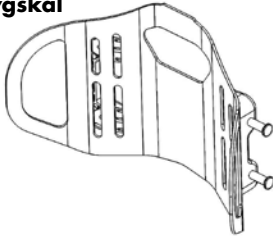

Montering af betræk

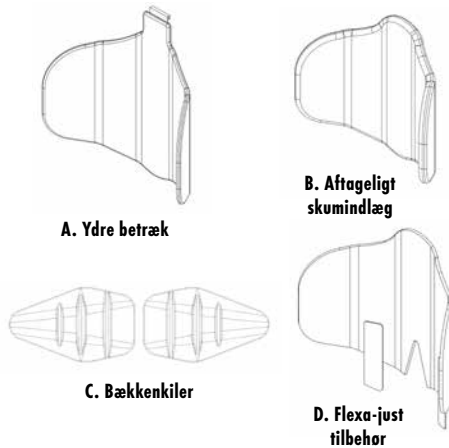

Indstillinger til skallens dybde



Indstillinger til skallens højde

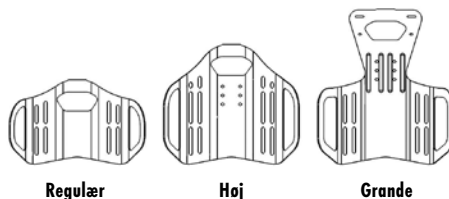

Generel produktsikkerhed

Sikker anvendelse af dette produkt afhænger af din gode dømmekraft og almindelig sund fornuft, tillige med din leverandørs, plejepersonalets og/eller sundhedspersonalets, samt din opmærksomhed i at følge forholdsreglerne, noterne og instruktionerne i denne manual.

BEMÆRK: Vi har udarbejdet denne manual fra de sidste nye specifikationer og produktoplysninger, som var tilgængelige på udgivelsestidspunktet. Vi forbeholder os retten til at foretage ændringer, når disse viser sig at være nødvendige. Enhver ændring til vores produkter kan eventuelt medføre mindre variationer mellem billederne og forklaringerne i denne manual og det produkt, som du har købt. Kontakt altid din nærmeste autoriserede Ride Designs leverandør eller forhandler for det seneste informationsmateriale og oplysninger.

⚠ ADVARSEL: Manglen på at tage hensyn til disse instruktioner kan eventuelt forårsage skade på dit produkt eller personskader.

⚠ Alle Ride Designs støtteoverflader er udviklet til at hjælpe med at reducere forekomsten af tryksår. Ingen rygstøtte kan imidlertid helt bortskaffe siddetryk eller forebygge tryksår. Ride Corbac er ikke en substitut for god hudpleje, heriblandt hensigtsmæssig kost, renlighed og jævnlige trykaflastningsteknikker.

⚠ Montering af ethvert ryglæn kan ændre dit tyngdepunkt på kørestolen. En tilbagerukket rygposition kan eventuelt medføre, at kørestolen tipper bagud, og potentielt resultere i kvæstelser. Man skal altid vurdere om det er nødvendigt at montere anti-tip beslag eller akseladapter-beslag til amputationspatienter på din kørestol for at hjælpe med at øge stabiliteten. På lignende måde kan en mere fremadgående rygposition reducere kørestolens fremadgående stabilitet, og øge risikoen for at tippe fremad, med mulighed for kvæstelser.

⚠ Brug ikke din Java back uden skumindlægget og betrækket på plads.

⚠ Mangel på at placere og fastgøre Java Back korrekt på din kørestol kan eventuelt resultere i kvæstelser.

⚠ Løft ikke kørestolen ved brug af Java Back.

⚠ Dette produkt skal monteres og tilpasses af kvalificeret og kompetent sundhedspersonale. Mangel på nøjagtigt at bedømme og justere størrelsen på Java rygstøtte, kan eventuelt resultere i personskader.

⚠ Kun større ryglæn er designet med ekstra stærke beslag til brug i "hjelperbetjent tilfunktion" eller andre vipbare kørestole.

⚠ Læs venligst denne manual, inden produktet bruges.

Tilgængelige størrelser

Java Back findes i et bredt udvalg af størrelser. Gå ind på www.ridedesigns.com for de seneste informationer om tilgængelige størrelser.

Monteringsinstruktioner

Vi anbefaler, at en terapeut eller autoriseret leverandør af Ride Designs foretager den indledende tilpasning af din rygstøtte. Din Java back er designet, således at bækkenstøtte og kropsbalance kan justeres uafhængigt af hinanden. Bækkenkiler i siden og den nye Flexa-just™ støtte yder ekstra støtte og stabilitet efter behov.

Java Back består af tre komponenter: 1) Monteringsbeslag, 2) Rygskal og 3) Betræk, som indeholder ydre betræk, aftageligt skumindlæg, bækkenkiler og Flexa-just tilbehør.

Værktøjer og beslag

Java Back leveres færdigmonteret og klar til montering. De nødvendige værktøjer til at montere og justere Java Back er inkluderet i pakken:

- To M6 spærreskruer
- en 5 mm unbrakonøgle
- to tilspændingsklemmer til at montere ryggen på ryggrør 1,9 cm Ø.

Monteringsbeslag

Monteringsbeslagene passer til alle vanlige rammerør til kørestole fra 1,9 cm til 2,54 cm Ø. Brug skruberne, som allerede er i klemmerne for 2,2 cm og 2,54 cm Ø rør. Brug de kortere skruer, der inkluderes i Java Back værktøjsæt for 1,9 cm rør.

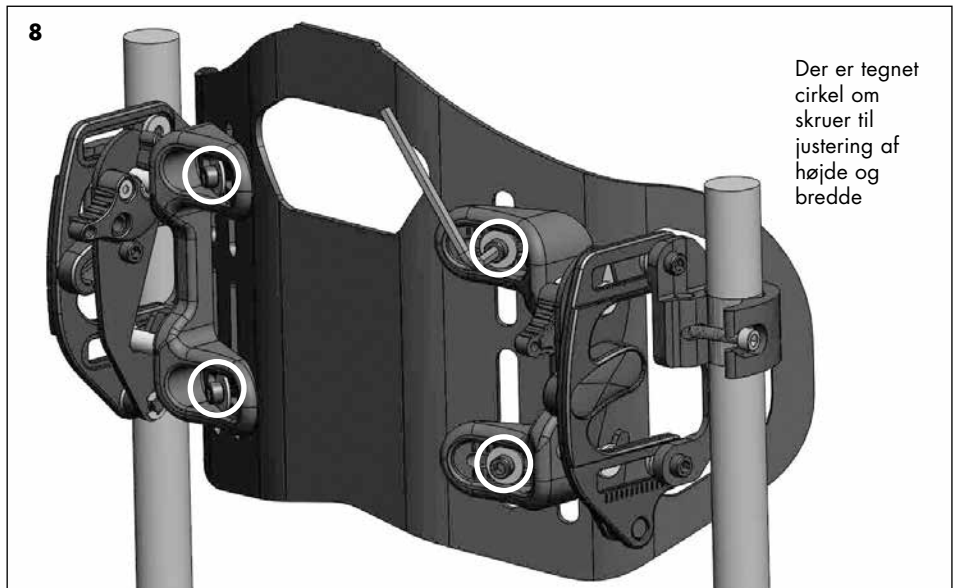
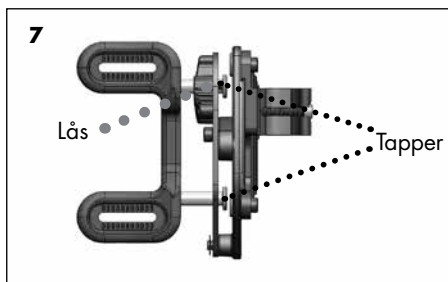
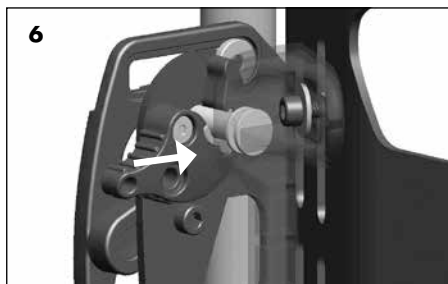
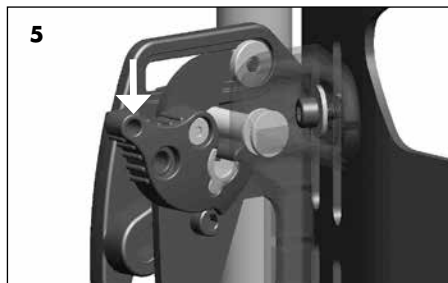
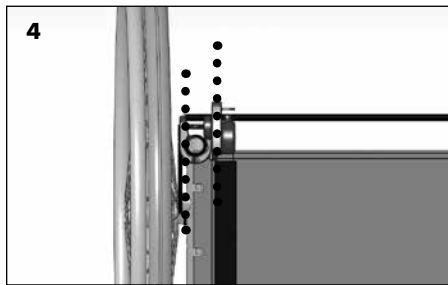
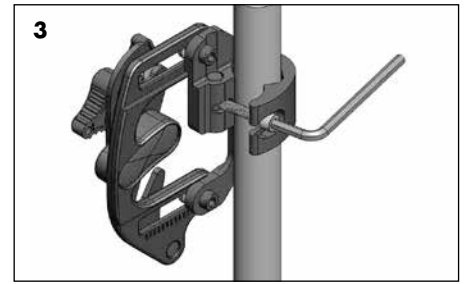
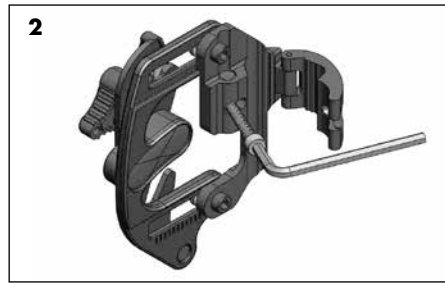
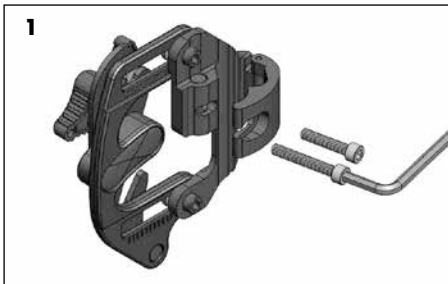

Montering af beslag

⚠ Ingen må sidde i stolen i løbet af de første fire trin.

⚠ ADVARSEL: Java spændebojle er kun designet til montering på runde rør. Montering af klemmen på rør, der ikke er runde, er muligvis ikke tilstrækkeligt sikkert og kan eventuelt resultere i personskader. Kontakt din autoriserede Ride Designs leverandør vedrørende tilgængelige tilpasningsstykker og alternative monteringsløsninger.

BEMÆRK: Drejningsmomenter må ikke overstige 8,5 Nm, med mindre andet angives. Hvis der specificeres moment for et beslag, anbefales det, at der bruges drejningsmomentmeter (ikke inkluderet) for at sikre korrekt momentindstilling.

1. Løsn tilspændingsskruen og sving den ud ad indhakked i klemmen (billede 2).
2. Træk de to halvdele af klemmen sammen omkring røret. Sving skruen tilbage i position i klemmens indhak (billede 3). Vend klemmen, så den nærmer sig den ønskede ryghøjde. Du vil justere den korrekte ryghøjde, når brugeren sidder i kørestolen. Drej beslaget omkring rørene, så det passer med stolen (billede 4).
3. Gentag trin 1 og 2 for den modsatte klemme og sørg for, at klemmen er indstillet i samme højde som den modsatte side. Fastgør rygskallen ved at lede de nederste fastgøringstapper ind i de nederste monteringshuller, og så skubbe toppen af skallen bagud, indtil de øverste tapper sætter sig fast i de øverste monteringshuller. Skub så nedad på låsekomponenterne for at rotere dem, indtil de sidder helt fast i de øverste tapper (billede 5,6).

⚠ Juster beslagene for at sikre, at tapperne sidder helt fast gennem låsen (billede 7).

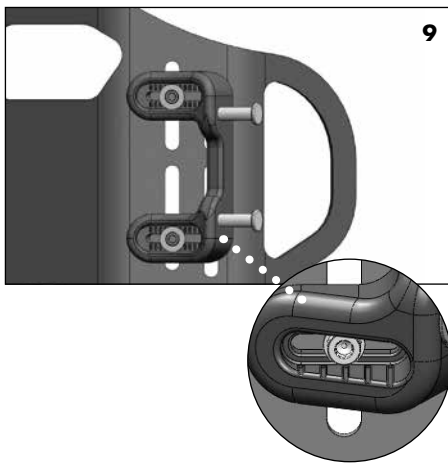

4. Bredden på kørestolens rammer kan variere fra stol til stol. Hvis du har problemer med at regulere monteringsbeslagene med fastgøringstapperne, kan du nemt justere bredden på Java Back, så den passer perfekt.

Brug den 5 mm unbrakonøgle til at løsne skrueerne til justering af højde og bredde, som angives på billede 8. Bevæg beslaget på skallen indad/udad på en måde, der giver de fire tilspændingsskruer mulighed for at reguleres og blokeres på sikker vis i monteringsbeslagene. Brug indeksemærkerne på billede 9 til at centrere rygskallen på beslagene. Stram skruerne til justering af højde og bredde på sikker måde.

BEMÆRK: Java Back er samlet på fabrikken til at passe til en kørestol med samme bredde som Java Back. Skruerne til justering af bredden giver mulighed for at finjustere bredden som beskrevet ovenfor, og også have et bevægelsesområde, der er tilstrækkeligt til at give mulighed for en montering af 36 cm og bredere Java Backs på kørestole -3 cm/5 cm fra den specificerede bredde, fx 41 cm bred Java Back kan justeres til at passe til 38 cm, 41 cm og 43 cm brede kørestole.

5. Kontrollér for at sikre, at rygskallen er nem at frakoble ved at løfte hængslets låsekomponenter (se billeder 21-23) og trække rygskallen opad og nedad. Sørg for, at rygskallen kan genmonteres på en nem og sikker måde ved at lede de nederste fastgøringstapper ind i de nederste monteringshuller, og derefter skubbe de øverste fastgøringstapper ind i det øverste monteringshul. Sørg for manuelt at dreje låsekomponenterne og og træk rygskallen fremad for at kontrollere, at den er fastgjort. Hvis der findes nogen form for binding eller, hvis du har nogen problemer med at fjerne eller udskifte rygskallen, skal du gentage trin 4 efter behov for en problemfri funktion.

6. Anbring den egnede pude på kørestolen, og få brugeren til at sætte sig i kørestolen. Sørg for, at brugeren er korrekt anbragt på puden.

Justering af sædedybde

Du skal følge de nedenstående instruktioner, hvis du får brug for at justere sædets dybde.

1. Løsn de viste skruer til justering af dybden (se billede 10).
2. Flyt rygskallen tilbage til den egnede sædedybde for brugeren.
3. Stram skruerne nok til at holde ryggen i position, og brug indeksemærkerne i nærheden af justeringshullerne for at være sikker på, at begge sider af ryggen har samme dybde.
4. Når dybden er korrekt indstillet, stram alle fire skruer til justering af dybden til 6,7~7,9 Nm.

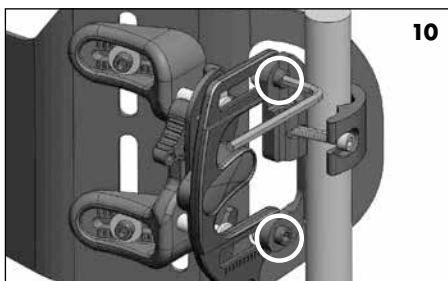

Justering af ryghøjde

1. Løsn tilspændingsklemmerne og bevæg monteringsbeslagene op eller ned på rygrørene efter behov for at indstille ryghøjden, således at PSIS-reguleringslinjen, der er afmærket nederst i midten på Java rygskallen er på niveau med øverste hoftebenskam (PSIS) for ned. Se billede 11.

2. Stram de to tilspændingsklemmer til 8,5~9,6 Nm.

3. Hvis du har behov for at anbringe monteringsbeslagene for at gå fri af armlænene, en stabiliseringsstang eller andre beslag på kørestolen, kan du justere ryggens højde uafhængigt af klemmerne. Begynd med at anbringe monteringsklemmerne så tæt som muligt i den ønskede højde. Brug så den 5 mm unbrakonøgle til at løsne skruerne til justering af højde og bredde i de vandrette huller på rygskallens beslag (billede 11), flyt rygskallen til den ønskede højde og stram skruerne igen. Sørg for at rygskallen er i niveau fra venstre til højre og, at du har bevaret breddejusteringen for en problemfri og sikker fjernelse og udskiftning.

BEMÆRK: Instruktioner til vending af Java klemme

Klemmerne kan vendes på hovedet (billede 12) for at opnå et højere ryglæn eller for at undgå interferens. Se trin A-D.

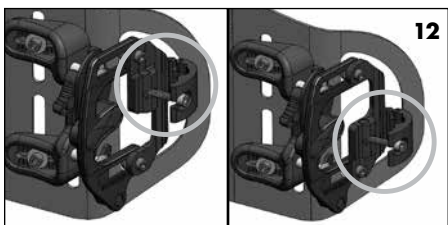
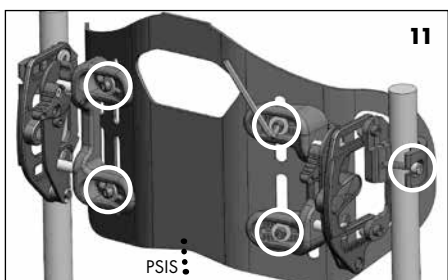

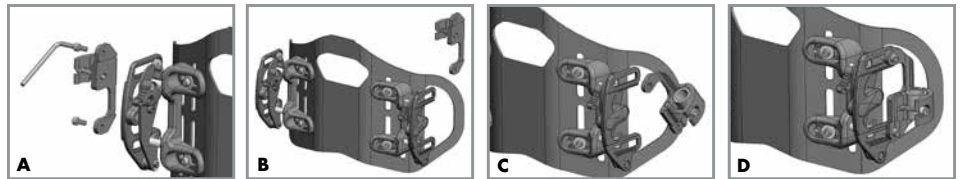

A
Fjern de to tilspændingsskruer og to slot møtrikker fra monteringsbeslaget og læg dem til side.

B
Flyt klemmen til den modsatte side af ryggen.

C
Vend klemmen på hovedet.

D
Fastgør klemmen til monteringsbeslaget ved brug af de to tilspændingsskruer og to slot møtrikker fra A.

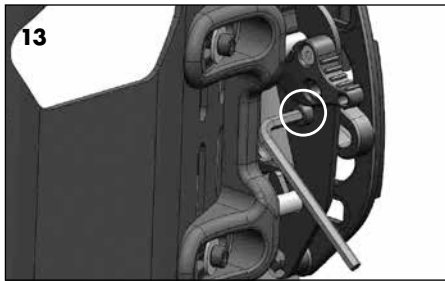

Justering af sæde til rygvinkel

1. Brug den 5 mm unbrakonøgle til at løsne skruen til justering af rygvinklen, som angives på billede 13.
2. Juster Java Back til den ønskede vinkel for sæde-til-ryg.
3. Stram skruerne nok til at holde ryggen i position, og brug indeksemærkerne i nærheden af justeringshullerne for at være sikker på, at begge sider af ryggen har samme vinkel.
4. Når vinklen er korrekt indstillet, strammes skruerne til 8,5~9,6 Nm.

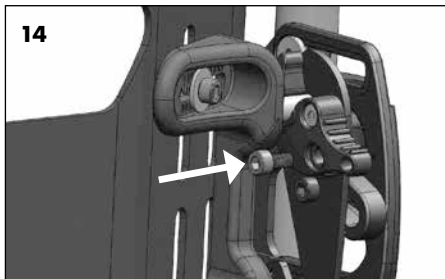

Fast monteringsmulighed ved brug af spærreskrue

1. Indsæt M6 skruen (følger med komponentsættet) i det ekstra hul i låsepinden som vist på billede 14.
2. Brug en 5 mm sekskantsnøgle til at stramme med et maksimalt moment på 6Nm.



Justering af Flexa-just stivere

1. Flexa-just stivere er tynde strimler i aluminium, som indsættes i lommerne på rygbetrækkets indvendige overflade, bag skumpuderne. BEMÆRK: Flexa-just stiverne kan bøjes for at yde bekvem støtte til sædeområdet under rygskalets niveau. Afhængigt af brugerens unikke behov kan du nemt justere stiverne for at yde den korrekte mængde støtte. Stiverne er nemme at bøje ved brug af hånden - der kræves ingen værktøj (billede 15).
2. Stiverne kan bøjes, mens brugeren sidder i kørestolen. Du skal blot indføre din hånd mellem skumindlægget og personen, gribe stivernes nederste del gennem betrækket og skumindlægget, og bøje i den nødvendige mængde og retning for at påføre bekvem støtte.
3. Hvis åbning af rygvinklen forårsager uønsket tryk eller ubehag i sædeområdet, skal du blot bøje Flexa-just stiverne efter brugeren sætter sig, og på bekvem måde støtte sæderegionens bløde væv.
4. Hvis sæderegionens bløde væv ikke berører tilstrækkeligt, skal stiverne bøjes forinden for at yde optimal støtte.



Montering af bækkenkilerne

BEMÆRK: Hvis du fastsætter, at ekstra bækkenstøtte er nødvendig bagerst i siden, skal du bruge bækkenkilerne til at yde større kontrol ved bagerste hoftekamsben i siden. Se billede 16 for vejledende retning af bækkenkilerne.

1. For vurdering få brugeren til at læne sig nok fremad til, at du kan placere bækkenkilerne forrest på skumindlæggets betræk for at bestemme, hvor de bør monteres.
2. Få brugeren til at læse sig tilbage og finjuster højden og afstanden fra hver enkel bækkenkiles midte.
3. Få brugeren til at læne sig fremad eller rejse sig fra stolen, og fjern skumindlægget og betrækket fra rygskalet.

4. Åbn betrækket og fastgør bækkenkilerne til Flexa-just platformens forreste overflade, bag skumpuden, ved den højde og bredde, som du bestemte under vurderingen. Tryk kroge og burrelukkerne stramt sammen for at holde bækkenkilerne på plads.
5. Luk betrækket og sæt skumindlægget og betrækket tilbage på stolen igen.
6. Brugeren kan nu sætte sig tilbage i kørestolen.
7. Kontrollér positionen af bækkenstøtterne og sikr, at brugeren har passende balance og kontrol.

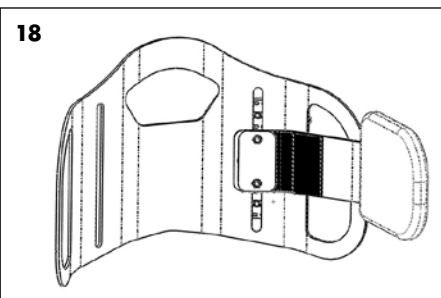
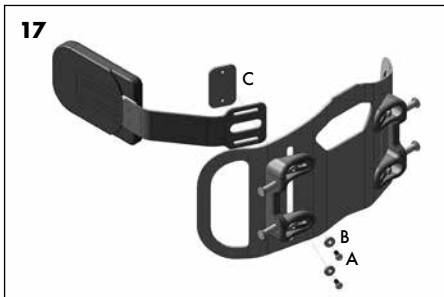

Montering af de valgfri kropsstøtter i siden (Fast og udadsvingende)

BEMÆRK: Hvis du ikke monterer de valgfri kropsstøtter i siden, går du videre med næste afsnit.

Faste sidestykker

1. Med brugeren i stolen og skumindlægget og betrækket på stolen, vurderer du, hvor bækkenstøtterne i siden skal monteres ved at lade dem glide mellem rygskallen og skumindlægget og betrækket.
 2. Når du har bestemt den tilnærmelsesvis position af bækkenstøtterne i siden, skal brugeren rejse sig fra kørestolen.
 3. Fjern skumindlægget og betrækket fra rygskallen.
 4. Fastgør hver støtte i siden ved brug af de medleverede monteringsbeslag (billede 17). Når du har anbragt kropsstøtten i siden på forsiden af rygskallen, indsætter du den medleverede skrue (A) og hulmøtrik uden gevind (B) fra ydersiden af rygskallen gennem det lodrette hul i rygskallen og det vandrette hul i kropsstøtten, og stram med hånden ind i pladen til fastspændingsmøtrikker (C). Sørg for, at den firkantede del af spændeskiven passer i de lodrette åbninger på skallen.
 5. Gentag for yderligere kropsstøtter.
 6. Fastgør den medleverede lap med velcro for at sikre ryghynden på en bedre måde (billede 18).
 7. Sæt skumindlægget og betrækket tilbage på stolen igen.
 8. Brugeren kan nu sætte sig tilbage i kørestolen for endelig justering af kropsstøtten i siden.
 9. Når du har bestemt kropsstøtternes endelige position, strammer du monteringsbeslagene på sikker måde med en 5 mm unbrakonøgle.
- Bemærk mulige placeringer afhængigt af rygstørrelsen, nedenfor.

Udadsvingende sidestykker

Følg ovenstående monteringsvejledninger for udadsvingende sidestykker (billede 19). Bemærk: Udløserknop til udadsvingende sidestykke (i cirklen) vender nedad.



Placering med høj montering



Placering med montering i midten



Placering med lav montering

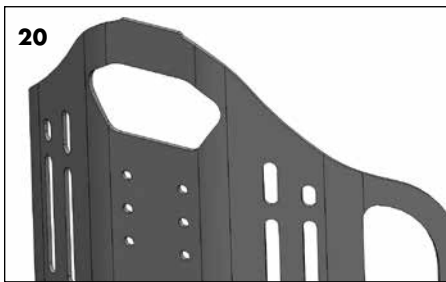

Montering af en nakkestøtte (kun til Java Tall og Grande)

Seks huller er placeret under håndtagets åbning, for at fastgøre de mest almindelige nakkestøttetyper og beslag med diverse højder (billede 20).

Sørg for at alle fastspændingsanordninger er sikre

Brug den 5 mm unbrakonøgle til at kontrollere alle fastspændingsanordningerne igen og stram dem på sikker måde.

Tidsplan for indledende brug

Inden du sidder i længerevarende perioder, tilrådes det at bruge din Ride Java Back i løbet af korte tidsrum, og visuelt kontrollere ethvert område, der berører rygstøtten. Enhver form for rødme bør forsvinde inden for 10-30 minutter. Kontakt din læge eller terapeut, hvis rødmen vedvarer i mere end 30 minutter. Så længe kontrollerne af huden ikke viser områder med rødme, der varer mere end 30 minutter, kan du roligt fortsætte brugen. man skal kontrollere huden mindst en gang dagligt, selv efter huden er blevet tolerant. Fortsæt med at udføre jævnlige intermitterende trykafslastningsteknikker (læne fremad), som tilrådes af dit sundhedspersonale.

⚠ Hvis nogen rødme i forbindelse med brugen af Java Back vedvarer i mere end 30 minutter, ophør straks med brugen og kontakt straks din terapeut eller læge.

Opfølgning

Det anbefales, at du får din siddeposition og hud kontrolleret af dit sundhedspersonale mindst en gang om året, eller så snart du oplever en ændring i din vægt, kropsholdning eller overordnet tilstand, der eventuelt kunne påvirke din evne til at sidde på en sikker, bekvem og funktionsdygtig måde.

Stram alle fastgørelseselementerne normalt igen og kontroller jævnligt beslagene for sikkerhed og slitage.

Brug af din Ride Java Back

Din Ride Java Back er designet til at yde optimal bækkenstøtte og kropsbalance, mens overkroppen er fri.

Du kan fjerne eller fastgøre rygskallen med en hånd.

Sådan fjernes rygskallen fra kørestolen

1. Løft hver enkel af låsekomponenterne for at låse dem alle op fra de øverste tapper (billede 21).
2. Skub rygskallen fremad og opad for at frigøre ryglænet fra monteringsbeslagene (billede 22 og 23).

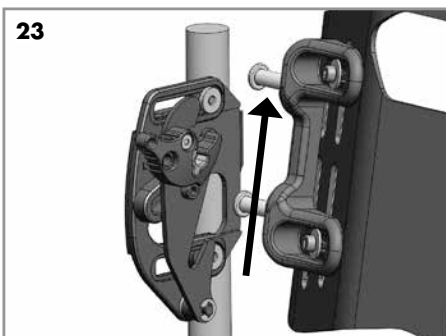
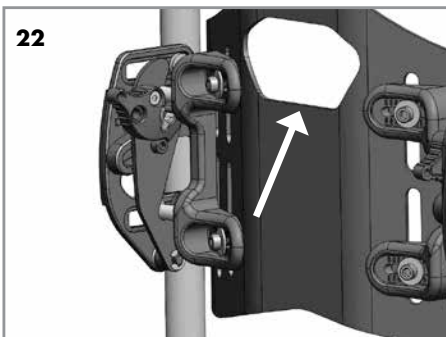
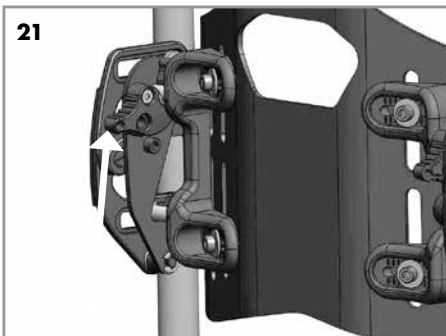



24

Sådan fastgøres rygskallen til kørestolen

1. Led de to nederste fastgøringstapper ind i de nederste monteringshuller på låsebeslagene (billede 24).
2. Skub blidt rygskallen tilbage for at fasthægte de to øverste fastgøringstapper i de øverste monteringshuller.
3. Tryk ned med hånden på begge låsekomponenter, indtil de drejer og låser på de øverste tapper (billede 25).
4. Træk rygskallen fremad for at kontrollere, at den er fastgjort på sikker måde.

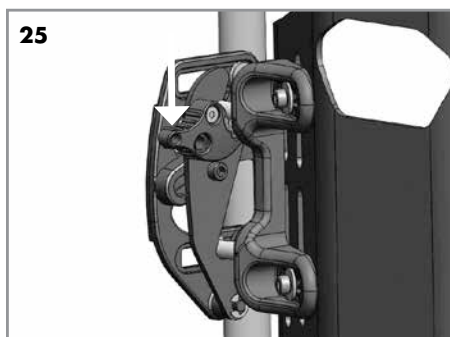



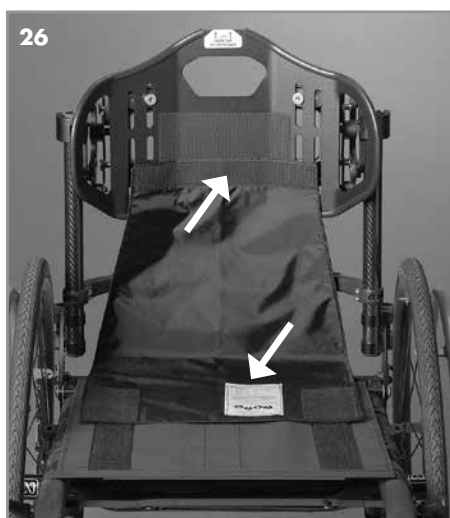

25

Montering af valgfri overgangsdække

1. Fastgør løkke og burrelukke på toppen (smalle ende) af overgangsdækket til den tilsvarende løkke og burrelukke mellem rygskal og betrukket skumindlæg (billede 26).
2. Placer fligen nedad og over på den tilsvarende krog og løkke på strop- (eller kørestolens faste sæde), under hynden, med etiketten vendt opad (billede 26).



26

Vaskesymboler	
	Maskinvask varmt vand (60 °C)
	Må ikke bleges
	Skal dryptørre
	Må ikke tørrenses
	Må ikke stryges

Pleje og vedligeholdelse af din Ride Java Back

Rengøring af det ydre betræk til Java Back

1. Tag skumindlægget og betrækket af Java rygskal.
2. Åbn betrækket og tag skumpuden ud, Flexa-just stiverne (notér venstre og højre og bøjjningens retning) og flexa-just platformen med bækkenkiler fra det ydre betræk. Bemærk: Ride Designs anbefaler brugen af en tusch til omhyggeligt at afmærke bækkenkilerens position, så du kan fastgøre dem i de samme positioner igen, hvis de tages ud under rensning.
3. Luk betrækket. Vask med varmt vand i maskine eller hånden (60 °C, normal sæbe/intet blegemiddel).
4. Skal dryptørre

Rengøring af Java rygskal og beslag

Brug en fugtig klud eller mildt desinficeringsmiddel, rens skallen, bækkenkilerne og monteringsbeslagene efter behov.

Rengør ikke din Java Back med isopropanol eller andre kemiske opløsningsmidler.

Montering af det ydre betræk

1. Sæt bækkenkilerne på Flexa-just platformen igen, og rul skumpuden op med Flexa-just platformen for at gøre monteringen af betrækket nemmere (billede 27).
-  Montering af Flexa-just stiverne eller nye bækkenstivere i den forkerte position kan eventuelt resultere i personskader.
2. Indsæt skumpuden og Flexa-just platformen i det ydre betræk med fligen foldet bagud for maks. adgang til betrækkets åbning (billede 28).
 3. Spred skumpuden og Flexa-just platformen ud i betrækket, og vær opmærksom på at sikre, at de er indsat så langt ind som muligt i betrækkets indre hjørner yderst (billede 29).
 4. Luk betrækket ved at trække tilstrækkeligt på betrækkets flig for at sikre, at krogerne og løkkerne sidder helt fast (billede 30).





31

Fastgøring af Java betrækket til rygskallen

1. Før plastklipsen gennem håndtagets åbning og fastgør til toppen af rygskallen (billede 31 og 32).
2. Vikl betrækket over rygskallen ved at trække fra betrækkets nederste del. Sørg for, at betrækket er centreret med rygskallen (billede 33).
3. Skub bestemt betrækket ind i rygskallen for at sikre sammenhængning af krog og burrelukker på betræk og rygskaal.



32

Fastgøring af Java Deep betræk til rygskallen

Følg monteringsvejledningerne for normale Java skaller, men sørg for, at skallen er helt indsat i sidelommernes ydre betræk. (billede 34).



33

Sikkerhed under kørsel i bil

⚠ **RISIKO FOR PERSONSKADE:** Java Back er IKKE blevet dynamisk testet for brug i en bil. Sæt ikke din lid til en Java rygstøtte for sikker støtte i tilfælde af kollision i en bil. Alvorlige kvæstelser eller dødsfald kan forekomme i forbindelse med et biluheld, hvis ikke bilens hensigtsmæssige sikkerhedsforanstaltninger bruges.

1. Flyt dig altid ud af din Java rygstøtte og brug bilfabrikantens originale sæde og tilbageholdelsesanordninger under kørslen.



34

Vedligeholdelse

Java Back og fastgørelserne skal kontrolleres jævnligt mindst hver 6. måned for løse, manglende eller beskadigede fittings og hensigtsmæssig funktion. Kontrollér og stram alle komponenter i henhold til denne manual. Kontakt din autoriserede Ride designs-leverandør vedrørende beskadigede eller manglende komponenter.

⚠ Fortsæt IKKE med brugen af dit produkt med løse, manglende eller beskadigede komponenter.

Maks. tilsluttet anvendelse af dette produkt er fire år.

Genbrug

⚠ **RISIKO FOR PERSONSKADER:** Rådfør med en autoriseret Ride Designs-forhandler, inden du overdrager til en anden bruger. Brug IKKE produktet, hvis der findes nogen form for skade.

Bortskaffelse

♻ Genbrug komponenter og materialer i henhold til lokale, regionale og nationale bestemmelser.

Garanti

Din Ride Designs® Java® justerbare rygstøtte til kørestol er blevet omhyggeligt fremstillet for at opfylde dine behov, hvad angår kroppsstilling og hud. Denne begrænsede garanti er gældende i 24 måneder fra datoen for levering til den originale køber. Hvis der findes nogen defekt i materiale eller kvalitet, reparerer eller erstatter Ride Designs komponenten efter eget skøn. Denne begrænsede garanti dækker ikke normalt slid eller skader, der opstår som følge af fejlhåndtering, misbrug, forsømmelse eller mangel på at følge pleje- og vedligeholdelsesinstruktionerne.

Reklamationer og reparationer skal behandles gennem din nærmeste autoriserede Ride Designs leverandør eller forhandler af rehabiliteringsteknologi. En kopi af slutsedlen, der er udstedt til produktets køber, er eventuelt nødvendigt inden en garantireklamation behandles.



Ride Java rygstøtte fungerer bedst, når den bruges med Ride Java® pude, Ride Forward™ pude eller Ride Custom pude
(Custom findes kun i USA)

Opnå en høj grad af hudbeskyttelse og funktionel ydeevne med Ride Java puden (kun Ride Custom puden kan yde en større grad af beskyttelse og støtte). Ride Forward puden egner sig mest til personer med mild til moderat risiko for hudlæsioner.

Monteringsnoter

Patenter: www.ridedesigns.com/patents
© 2020, Ride Designs. 090-121-C



MDSS GmbH
Schiffgraben 41
30175 Hannover, Tyskland